



۲۱

# رقی پرشنگداری زانا موسولمانه کان له پیشکھوتنه زانستییه کاند

نویسنه

د. کلاوه لارویج به عیون

پزشکی لارویج ته علمییه کاند

**TISHK PROJECT**

[www.tishkbooks.com](http://www.tishkbooks.com)

پاڤارامو تيشك

# رۆلى پرشنگدارى زانا موسولمانه كان له پيشكهوتنه زانستيه كاندا

نووسينى:

د. كاوه فارهج سه عدون

پزىشكى شارهزاي نه خوشييه كانى سنگ

۱۴۲۸ كۆچى - ۲۰۰۷ زايىنى

ناوى كىتەپ: رۆلى پرشنگدارى زانا موسولمانەكان لە پېشكەوتنە زانستىيەكاندا

نووسىنى: د. كاوه فەرەج سەعدون

ژمارەى سپاردن: ( ۸۳۵ ) سالى (۲۰۰۷)

شوئىنى چاپ: كۆمپانىيەى چاپ و پەخشى نووسەر

تۆرەى چاپ: يەكەم

سالى چاپ: ۲۰۰۷

تېراژ: ۱۰۰۰

لە بلاوكراوہكانى: پروژەى (تېشك)، زنجىرە (۲۱)

ناونيشانى پروژە لە سەر تۆپى ئىنتەرنېت : [www.tishkbooks.com](http://www.tishkbooks.com)

[info@tishkbooks.com](mailto:info@tishkbooks.com)

ئىمەيلى پروژە:

[tishkbooks@yahoo.com](mailto:tishkbooks@yahoo.com)

مافى لە چاپدانى ئەم بەرھەمە پارىزراوہ بۆ پروژەى تېشك

## پیشکەش بیټ بە :

- زانا کۆلنەدەرەکانی میژوو پەرشنگدارە کە مان، ئەوانە ی ساتیکی تەمەنیان بە فەرۆ نەدا تەنھا لەری زانست و زانیاریی دا نەبیټ.
- بەو کەسە بەوویژدان و وەفادارانەش کە رۆلی بیویئە ی ئەوانیان فەرامۆش نەکردوو و هەمیشە لەیادیانە.
- بەوانە ی شانازی بە میژوو و باوباپیرانی خۆیانەو دەکەن و گوینادەنە تانە و تەشەری بیوه فایان.
- بە هەموو کەسیک کە بەدوای راستی دا دەگەریت .

## پيشه‌كى

سوپاس و ستايش بۇ پەروەردىگارى جيهان، دروود و سەلام بۇ سەر گيانى پيشه‌واى مروّقاىە تى محمد (ﷺ) .....

بەھۇى جۇرى كارەكەمەوہ (وہك پزىشكىك) و تىكەلاویم لەگەل ئەو كەسانەى كە لەبواری زانستى دا كارەكەن، زۆر جار دووچارى ئەو گفتوگوۋىە دەبمەوہ كە گوايە موسولمانان ھىچ جۆرە رۇلىكىيان نەبووہ لە پيشكەوتنى زانستى دا و زانايەكى ئەوتۆيان تى دا ھەنەكەوتوہ كە جىدەستى ديار بىت و رۇلىكىى بەرچاوى ھەبوويىت لە بەرەوپيش بردنى زانست و مەعريفەدا، زۆر كەسپش ئەم ووتەيە دەكاتە بەھانەيەك بۇ رەخنە گرتن لە ئاينى ئىسلام خۇى كە گوايە مروّقا ھان نادات بۇ زانست و دۆزىنەوہ و گەپان بەدواى نەينى يەكانى گەردووندا، و بارى دواكەوتوى ئەمروى جيهانى ئىسلامى لە بواری زانستى دا دەكەنە بەلگە لەسەر ئەم ووتەيەيان .

يىگومان ئەم بۇچوونانە زانبيەكى گەورە لەخۇ دەگرىت سەبارەت بە ميژووى گەشە كردنى زانست و ميژووى دۆزىنەوہ زانستى يەكان، چونكە ئەوہى تەنھا زانبارى يەكى كەميشى دەربارەى ئەو ميژووہ ھەبىت بە ھىچ جۆرىك ئەو راستى يە پشتگوئى ناخات كە موسولمانان ميژوويەكى درەوشاويان ھەبووہ لە بواری زانست و پيشكەوتنەكەى دا، و بىو مساوہى چسەند سسەدەيەك تەنھا زانسا موسولمانەكان رابەرانى دۆزىنەوہ و پيشكەوتنە زانستى يەكان بوون لە ھەموو بوارە زانستى يەكاندا، و تا ئەمپروش جىدەستيان بە ناشكرا ديارە و زانايانى بەوويژدانى ئەمپروش دانيان بەم راستى يەدا ناوہ .

لەلايەكى ترەوہ ئەوانەشى كە كەمىك لەم بوارەيان بىستووہ، بە تايبەتى لەرىى پروگرامەكانى خوئىندنەوہ، لەبەرئەوہى ئەم پروگرامانە لەلايەن كەسانى نەتەوہگەرى عەرەبەوہ دانراون (بە تايبەتى لە سەردەمى رىئىمى بەعسدا)، ئەم دەستكەوتانەيان تەسك كردۆتەوہ و بە تەنھا بە دەستكەوتى نەتەوہى عەرەبى دادەننن، و رۇلى ئەو سەدان زانايەى تر لە ميللەتەكانى ترى وەك (تورك و فارس

و كورد و بەربەر و ھى(تر)يان فرامۆش كردوۋە، ھەربۆيە خەلكانى لاي خۆمانىش رەتى ئەم بابەتە دەدەنەۋە و بە چاۋيىكى گالتەجارىي سەيرى دەكەن.

لە گفتوگۆيە كەمدا لەگەل كەسيكى ماركسىزىمدا بە شيۋەيەكى گالتەجارىي دەيووت: كەسيك نەبوۋە لە مېژوۋى ئىسلامدا داھىندانىكى زانستى ھەيىت، تۆ باسى (عەبباسى كوپى فەرناس) و (حەسەن بىن ئەلھەيسەم) بۆ من مەكە چونكە ئەمانە عەرەب بوون و سەرکەوتۇش نەبوون؟!

جا من بۆرەتدانەۋەى ئەم ووتانە و دەرخستنى راستىيەكان لەمبارەيەۋە بېريارى دانانى ئەم كتيبەمدا، كە باسى رۆلى دەيان و سەدان زاناي موسولمان دەكات لە مېژوۋى پيشكەوتن و دۆزىنەۋە زانستىيەكاندا، و مەتباريى زانستى نوئى ئەمپۇش بۆ ھەولەكانى ئەوان دەرەخات.

زانست ەك زۆرىك لە زانايان و فەيلەسووفەكان دەلېن بريتىيە لە يەكەيەكى كامل و لە چەند بەشيكى يەكترى تەواكەر پيكدىت، زانست شتىكى جىھانىيە و مولكى چەند كەسانىك يان نەتەۋەيەك يان چەند نەتەۋەيەك نىيە، بەلكو مولكى ھەموو مرقۇايەتىيە ھەر لە سەرەتاي پەيداۋونى ئادەمىزادەكانەۋە، كە بە ھەولى ھەموو مرقۇقەكان پيىكەۋە گەشەى كردوۋە و يەكەكانى تەواۋ بوۋە، و گەشتوۋەتە ئەو قۇناغەى كە ئەمپۇ پىي گەشتوۋە، كەۋاتە پيشكەوتنى زانستى ھەولكى بە كۆمەلى مرقۇقەكان بوۋە و مەبەست پىي بريتىي بوۋە لە باشتر كردن و ئاسان كردنى ژيان و گوزەرانى مرقۇقەكان، بەم پىيە ھەولى زانا موسولمانەكان لەم بوارەدا قۇناغىكى گىرنگ بوۋە لە مېژوۋى زانستدا و يەككىكە لەو بناغانەى كە زانستى ئەمپۇى لەسەر دامەزراۋە.

لەبەر گىرنگى ئەم بابەتە لە دەرخستنى زنجىرەى سىروشتى ئەو ھەنگاۋانەى كە بوۋنە ھۆى دۆزىنەۋەى راستىيە زانستىيەكان و دەستكەۋتە تەكئەلۇجىيەكان دەبىنين لە ھەموو لايەكى جىھاندا گىرنگىيەكى تەواۋى پيىدەدرىت، كە خۆى دەبىنىتەۋە لە دامەززاندىنى بەشەكان و دەزگى ئەكادىمىيەكان لەم بوارەدا لە زوربەى زانكۆكانى جىھاندا، و دەرکردنى زىياتر لە ۱۰۰ بىلواكراۋەى دەورى تايبەتمەند لەبوارى مېژوۋى زانستدا، ھەروەھا بەستنى كۆنگرە نپودەولەتىيەكان

له سهه مېژووی زانست و تهکنه لوجیا به شیوه یه کی دهوری هه موو ۳ بو ۴ سالیك له سالی (۱۹۲۹) ی زایینی یه وه، که تا نیستا گه شتو ته ۲۲ کونگره که یه کیکیان له شاری (قودس) ی پیروژ به ستره له سالی (۱۹۵۳ز) دا، که له گه ل نه مانده دا چالاک یه کی چروپ هه یه له هه موو لایه کی جیهاندا بو وه رگیان و بلاوکردنه وه و زیندوو کردنه وه ی که له سه پووری زانست و ناو داره کانی له هه موو لقسه کانی مه عریفه دا.

ئیهمی موسولمان باوه رمان وایه که یه کیک له رووه کانی به خشنده یی خوی پهره ردار نه وه یه که ریژیک ی گه وه ی له موسولمانان ناوه به وه ی له ناویاندا چه ندین زانای بلیمه ت و هه لکه وتوو و خاوون داهینانیان دهرکه وتوون، که بوونه مه شخه ل، و چرای شارستانی مرو فایسه تی یان بو ماوه یه کی دور و دریش پرشنگدار کرد، وه و وتمان نه مه بووه هو ی نه وه ی زوریک له که سانی خاوون وویژدان که دوی نه وان سوودیان له کاره کانیان وه رگرت دانبنین به له پیش دهستی و فه زلی گه وه ریان به سه ر پیشکه وتنه زانستی یه کانی نه مروماندا، نه م هه لکه وتوو موسولمانانه له نه ته وه کانی: عه ره ب و کورد و فارس و تورک و هیندی و به ره بر، و چه ندینی تر بوون، که چه ندین سه رکه وتنیان بو نیسلام تو مار کسرد، و نه وه ریان دو پسات کسرد وه و ته نکید کسرد که نیسلام دیسن و شارستانی یه تیکه هیه که سیکی تر ناتوانیت هاوشیوه ی بیت.

نه گه ر بگه ریینه وه بو سه رچاوه کانی ئایینی پیروزی نیسلام ده بینان بانگه واز ده کات بو یه کسانی له نه رک و مافه کاندای و بو نازادی مرووژ، و هه روه ها بو زانست له به ره نه وه ی که بناغه یه کی سه ره کی جی به جی کردنی په روه رده ی راست و دروسته که ئامانجی بانگه وازی نیسلامی یه، نیسلام یه که م لایه نه که بانگه وازی کرد بو فیروونی زانست و گه ران و لیکو لینه وه، به رزترین هاندانی تیادیه بو داهینانکاری و شت دو زینه وه، و په رده لایردن له سه ر شارراوه کان و روانین و سه رنجدان له دروست کراوانی ئاسمان و زهوی، نه وهنده به سه که یه که م نایه ت هاته خوار فه رموی: ﴿﴾ (العلق: ۱)، و اته: بخوینه به ناوی نه وه په روه رداره ت که دروستکهره، زور فه رموده ش هه یه له سه ر واجب بوونی

فیربوونی زانست و هه‌وڵدان تیایدا و به‌دهست هیڤانی، هه‌روه‌ها که‌سانی زاناشی جیا‌کردوو‌ته‌وه له‌ خه‌ڵکانی تر و پله‌ی به‌رز کردوو‌نه‌ته‌وه که‌ ده‌قه‌رمو‌یت: ﴿ (المجادلة: ۱۱).

هه‌روه‌ها کاربه‌ده‌ستان و به‌رپۆه‌به‌رانی وولات له‌ چا‌خه‌ ئیسه‌لامی‌یه‌کاندا گ‌رنگی زۆریاندا به‌ زانست و زانایان، ئه‌و ژینگه‌ ئیسه‌لامی‌یه‌ بوو به‌ بناغه‌یه‌که‌ بۆ گه‌شه‌ کردنی زانستی له‌ هه‌موو بواره‌کانی زانست و مه‌عریفه‌دا، زانسته‌کان پێشکه‌وتنی گه‌وره‌یان به‌خۆیان‌وه‌ بینی: زانستی پزیشکی پێشکه‌وت و پله‌ی به‌رزبوو‌وه‌ که‌ له‌ پێشدا له‌سه‌ر ئه‌فسانه‌ و خورافات وه‌ستا‌بوو، کشتوکاڵ و پێشه‌سازی و بازگه‌سانی و دام و ده‌زگا جۆرا‌وجۆره‌کان پێشکه‌وتنی گه‌ره‌یان به‌خۆوه‌ بینی، به‌م شیوه‌یه‌ ئومه‌ته‌ ئیسه‌لامی له‌ چالاکی‌یه‌ بیریاریی و ژیری‌یه‌کانی‌دا وه‌ک: ئاوه‌دان کردنه‌وه‌ و زانسته‌کان و هونه‌ر ... گه‌یشته‌نه‌ پله‌یه‌کی ئه‌وه‌نده‌ به‌رز که‌ بوونه‌ هۆی کارکردنه‌ سه‌ر شارستانی‌یه‌ته‌کانی تری دوا‌ی خۆیان و فا‌کته‌ریکی سه‌ره‌کی به‌ره‌وپێش بردن‌یان بوون.

ئهم بلیمه‌ته‌ موسوڵمانانه‌ ئه‌وه‌ له‌پێش ده‌ستی‌یانه‌یان و داهێنانه‌کانیان یان له‌ژێر کاریگه‌ری راسته‌وخۆی ده‌قه‌ شه‌ری‌یه‌کاندا بوو، یان هاند‌ه‌ریان ئه‌وه‌ ده‌قه‌ ئاینی‌یه‌ پیرۆزانه‌ بوون که‌ به‌گه‌شتی هانی به‌ده‌ست هیڤانی زانست و کارکردن ده‌دن، که‌واته‌ ده‌سته‌که‌وته‌کانیان ده‌گه‌رپێته‌وه‌ بۆ ئاینی پیرۆزی ئیسه‌لام و کۆمه‌لگه‌که‌ی و ده‌وله‌ته‌که‌ی، ئهم زانایانه‌ له‌ زۆریک له‌ بواره‌ زانستی‌یه‌کاندا هه‌لکه‌وتوو بوون، ده‌یان‌بینین هه‌لکه‌وتوو بوون له‌ زانسته‌ ئاینی‌یه‌کان و شه‌ریعه‌ت و یاساداناندا، له‌ حیکمه‌ت و بیریاریی و ئه‌ده‌بدا، هه‌روه‌ها له‌ زانسته‌ سه‌روشتی‌یه‌ جۆرا‌وجۆره‌کانیشدا، وه‌ک: گه‌ردوونزانی و پزیشکی و زینده‌وه‌رزانی و فیزیسا و کیمیا و بیرکاری و هه‌نده‌سه‌ و جوگرافیا و فه‌لسه‌فه‌ و کۆمه‌لناسی و ... هتد، کاره‌ شارستانی‌یه‌کانیان باشترین شایه‌ته‌ له‌سه‌ر به‌ره‌می به‌پیتی ژیری‌یه‌یان له‌ بواره‌کانی زانست و کارکردندا.

له‌لایه‌کی تهره‌وه‌ ئهم هه‌وله‌ زانستی‌یانه‌ی موسوڵمانان له‌ کاتی‌که‌دا بوو که‌ زۆریه‌ی شارستانی‌یه‌ته‌کانی ئه‌و سه‌رده‌مه‌ باوه‌ریان به‌ خورافه‌ و ئه‌فسانه‌ هه‌بووه‌



وہک شتیکی بەلگەنەوویست و چووویوہ نساخی ییروباوہ پدانسەوہ، بۆ نەموونسە یسەکیک لسە شارەستانی یەتە ناسراوہکان لسە سسەردەمانەدا شارەستانی یەتی چینی یەکان بوو، ییروباوہر و بۆچوونی چینی یەکان دەربارە ی گەردوون ئەوہوہوہ کە دوو ھینز ھەییە فەرمانزەوایی جیھان دەکەن، یەکە میانکە نای (ین Yin) ە و ھینزیکی نیگە تیقانە ی میننە ی تاریکە، و ئەو ی تریان ناوی (یان Yan) ە کە ھینزیکی پۆزە تیقانە ی نیرینە ی رووناکە، ئەم دوو ھینزەن کە کوۆتروۆلی جیھانیان کردووە و دیار دە سروسشتی یەکانیش لە ئەنجامی کارلیکی نیوان ئەم دووانەدا دروست دەبیّت، ھەر بۆیە ییروباوہری چینی یەکان بەرەو سیحر و جادووگەری دەچوو، بە مەبەستی بەکارھینانی سیحر بۆ راگرتنی ھاوسەنگی نیوان ئەم دوو ھینزە، ئەمەش بە مەبەستی بارینی بارانی پیویست بۆ کشتوکال و بەخیوکردنی مەروماڵات.

دەربارە ی مروۆقیش باوہریان و ابوہ کە دوو روۆح (گیان) ی ھەییە (Two Souls) یەکە میان لەکاتی سکپری دا دروست دەبیّت و گیانیکی ئازەلی یە (Animal Soul) کە لە کاتی مردندا لەگەل لاشەدا دەچیتە گوپرەو، و دەتوانریت خوراکی پیبدریت بە پیشکەش کردنی قوربانی بۆ مردووەکان و بە بەردەوامی دەچیت بەناخی زەوی دا تا لە جیھانیکی ژیرینە ی نادیساردا جیگیر دەبیّت، گیانەکە ی تریش پییان دەووت گیانی روحی (Spiritual Soul) کە لە کاتی لەدایکبووندا دروست دەبیّت و لەکاتی مردندا بەرز دەبیّتەوہ بۆ ئاسمان و لەناو ئەستیرەکاندا دەژی؟! .

با زیاتر باسی ییروباوہر و بۆچوونەکانی میللەتانی تری ئەو سسەردەمانەش نەکەین!! چونکە ھەرچی ناینەکان ھەبوون ھەموویان کەوتبوونە ناو زۆنگاوی بتپەرستی یەو، ئاینی بوزی کە ریژە یەکی ئیجگار زۆری خەلکی روژ ھەلات و ناوہراستی ئاسیا ھەلگری بوون بووہوہ بتپەرستی یەکی تەواو بۆ یەیکەرەکانی (بووزا)، ھەر وہا لە ھیندستان لەو کاتانەدا (بە تایبەت پیش ھاتنی ئیسلام) وەک میژوونوسان باسی دەکەن زیاتر لە ۳۳۰ ملیۆن بت و پەیکەر ھەبوو کە خەلکی پەرستوویانە، بە شییوہ یەک کە ھەموو شتیکی جوان و سەرنجراکیش و ھەموو لایەنیکی ژیان پەیکەریکی بۆ دروستدەکرا و دەپەرسترا!!!

سەبارەت بە بارودۆخی ئەوروپاش با گۆی لە (Robert Briffault) ی ئینگلیزی بگنن کە لە کتێبی (The Making of Humanity) (لا ١٦٤)دا باسی بارودۆخیان دەکات لەو کاتاندا کە دەلیت: شەویکی دەجیوور و تاریک بانی بەسەر ئەوروپادا کیشا لە سەدە ی پینجەم تا سەدە ی دەیه می زاینی، وەحشیگەری و هەمەجی یەتی ئەو کاتە زۆر خراپتر بوو لە هەمەجی یەتی سەردەمانی کۆتەر، چونکە ئەوروپا زۆرتر لە لاشە یەکی بوگەنی شارستانی یەتیکی گەورە دەچوو، کە بنەماکانی ئەم شارستانی یەتە وونبوو بوون و نە مابوون، ئەو وولاتە گەورانەش کە ئەم شارستانی یەتە لە کۆندا لەناویاندا گەشە ی کرد و گەیشتە لوتکە وەک: ئیتالیا و فەرنس، بووبوونە نیچیری کاولکاری و فەوزا و دارووخان، لە دووتوی ئەم کتێبە شادا نمونە ی زۆر زیاتر دەبینن لەسەر دواکە وتووی گەلانی ئەو سەردەمانە بەگشتی و ئەوروپا و رۆژئاوا بە تاییەتی.

ئەمانە چەند نمونە یەک بوو لە حال و یروپاوەری ئەو نەتەوانە ی تر لەسەردەمی ئیسلامی دا، لە کاتی کدا کە زانا موسولمانەکان گەورەترین دەستکەوت و داهینانانیا ن دەکرد لە بواری بیکاری و فیزی و کیمیا و پزیشکی و زیندەوهرزانی دا، و پەردەیان لەسەر نەینی یەکانی گەردوون و لەشی مسرۆف هەلەدا یەو.

دەستکەوت و داهینانە زانستی یەکانی هەر نەتەو یەک رو یە کە لە رووەکانی شارستانی یەتە کە ی، زانستیش پویستی بە میژوویە ک هە یە کە قوناغەکانی گەشە کردنی، و ژیاننامە و کاری پیاوانی و پیشە وایانی تۆمار بکات، تەنھا ئەوەندە بەس نی یە کە ئاگاداری ژیاننامە و داهینانەکانیا ن بین لە بواری زانستی یەکاندا، بەلکو دەبی ت ئەمە هاندەر بی ت بو بەرەو پیش بردنی خۆزگەکان و هەولەکانمان لە ریگای زانست و کارکردندا.

گەرنگترین شستی ک لە میژووی میلی تاندا بریتی یە لە دەستکەوتە شارستانی یەکانی وەک: بەردەوام بوو لەسەر ریگە و ریبازیکی راست لە ژیاندا، و چەسپاندنی دادپەروەری، و پیشکەوتن لە بواری زانست و کارکردندا، ئەو ی بە

ووژدانده وه بپوانیته ئەم لایه نانه ی شارستانی ئیسلامی دەبینیت بی وینه یه له  
دەستکەوتەکانی دا، بۆیه پێویستە ئەم دەستکەوتانه بخزینەروو به تایبەتی بواری  
داهینانه زانستی یه کاندایا، پیشکەوتنی زانستی ئەمپروۆش لەزۆر بواری دا مەتباری  
زانا سەر مەشقه موسولمانە کانه .

له لایه کی تره وه موسولمانان زۆر سوودیان له زانیاری یه کانی میلله تانی پیش  
خۆیان وه رگرت و پاراستیان له فەرتان، و ههروه ها به ره و پیشیشیان برد، له وانه  
نه ته وه کانی: فارس و هیندستان و چین و یۆنان و رۆمانی یه کان، خاڵکی  
پرشنگداری میژوه زانستی یه که یانه که زانیاری که سیان به که م نه زانیوه (وه  
زۆرێک له که سان و میلله تانی تر سپله و بیه فا نه بوون) و سوودیان لیوه رگرتوه،  
ده توانین بلیین موسولمانان زانستی گه وه ریان داهینا، و دۆزین هه ی نوێ یان بۆ  
مروفا یه تی ده سه به ر کرد، وه که سه لمینه ریکی ئەو راستی یه ی که ئاینی پیروزی  
ئیسلام گه وه ترین ئاینه، که واته ده توانین زانستی موسولمانان به زانستیکی  
جیهانی وه سف بکه یین، چونکه به شه داری میلله تان و زمانه کانی تری (وه که:  
سریانی و سه نسکریتی و فارسی و ئیغریقی و لاتینی) تیدابوه و له دوا ییشدا  
هه موو میلله تانی تری سه ره وه ی سوودیان لیوه رگرت.

لیردها ووتە ی دوو بیراری فەرهنسی به نمونه دینمه وه له سه ره روایی به رزی  
موسولمانان له پیشکەوتنه زانستی یه کاندایا، (کوندورسیه) ده لیت: (زانستی  
موسولمانان به رده وامبوون و دریزه پیدهری پیشکەوتنی رووناکی و رووناکییری  
بوو له سه رده مانیکدا که ئەفسانه و تاریکایی هه موو دونیای داگیر کردبوو)،  
ههروه ها (مونتوگلا) ده لیت: (لیکۆلینه وه ی میژووی زانستی موسولمانان زۆر  
پێویسته نه که ته نها بۆ کیشانی ته واوی پیکه ته کانی له وحه میژووی یه که ی  
گه شه کردنی زانست، به لکو بۆ چه سپاندنی رووداوه میژووی یه کانی هه ر لقیک له  
لقه کانی زانست و مه عریفه)، ههروه ها چه ندين زانای رۆژئاوایی تر هه مان  
بۆچوونیان هه یه وه که: (کوسین دو پرسیقوال، دیله مبه ر، ج. ج. سیدیو، ره سکا،  
کارپنسکی، و وایدمان).

ئىتر با دواكەوتوويى ئەمپۇرى جىھانى ئىسلامى نەكرىت بە بەلگە بەسەر ئاينى ئىسلامەۋە، چونكە لەو سەردەمانەى كە شەرىعەت و پەيامى ئىسلام حوكمپران بىو و كاربەدەستان و مىللەتەش ملكەچىسى بىوون (سەر لە سەردەتەى ساتنى پەيامەكەۋە تا چەندىن سەدەش)، گەۋرەترىن ۋەرچەرخان لە كۆمەلگەى ئىسلامى دا روى دا لە ھەموو بوارەكانى دا مەدەنىيەت و شارەستانى دا، بىوارى زانستىش يەككە بىو لە دىيارترىن دەستكەۋتەكانى زانا موسولمانەكان و لە ۋولاتى ئىسلامى يەۋە زانست پىرشنگى دەدا بۇ ھەموو جىھان، كە بە يارمەتى پەروەردگار كەمىكى لە دووتوى ئەم كىتەبە دا دەخەينە بەردەست.

بەلام كاتىك موسولمانان دوور كەوتنەۋە لە سەرچاۋە پاكەكانى ئاينەكە و ئامۇزگارى يە خوداىيەكانىان پىشتگوى خست لەم سەدانەى داۋاىيە دا و گوىيان بە ھۆكارەكانى پىشكەۋتن نەدا ۋەك پىۋىست، تووشى نىسكوى گەۋرە بىوون لە ھەموو بوارەكاندا، بە تايبەتى لە كاروانى پىشكەۋتنى زانستى دواكەۋتن و مىللەتەنى تىر بوونە سەرمەشقى ئەم بىوارە، چىونكە ھەموو ھۆكارەكانى پىشكەۋتنىان بۇ دەستەبەركرد لەگەل بوونى كەسانى دىسۆز و بلىمەتدا.

من لە كىتەبە دا ھەول دەدەم بە يارمەتى پەروەردگار كەمىك لە دەستكەۋتە زانستى يەكانى زانا موسولمانەكان بىاس بىكەم لە بىوارە زانستى يە جۇراۋجۇرەكاندا، ھەروەھا دەرخىستنى ژياننامە و كارەكانى پۇلىك لە كەلە زانايانى مىسژووى ئىسلامى، لەگەل ھىنانەۋەى چەند نىمۇنە يەك لە دانپىدانانى زانايانى رۇژئاۋا بەم راستى يە.

ھىوادارم ئەم كارە ماىەى سوودى ھەموو لايەك بىت و پەردەيەك لابتات لەسەر چاۋى ئەوانەى چەۋاشە كران و دەمكوتكەرىكى چەۋاشەكارانىش بىت.

نوسەر

۲۰۰۷/۵/۲۰

# منتدى اقرأ الثقافي

[www.iqra.ahlamontada.com](http://www.iqra.ahlamontada.com)

بەشی یەكەم

هەندیک لەو بوارانەى كە  
زانا موسولمانەكان تیى دا  
داهینەر و سەر مەشق بوون

# پارواری کی تیشاک

شارستانی ئىسلامى پېشپرو بووه له زانستهكانى: پزىشكى و فېتېرنېرى و درمانسازى و تويكسارى و سروشتزانى و ئەندازىارى و ماتماتىك و كىمىيا و زانستى گەردوون و كشتوكال و جىئولۇجيا (زهوى ناسى) و ئابورى و پرامىيارى ... و هتد، تەنها ئەوئەندە هەيە زۆرىيەى ئەو بابەتەنه ناوھ كۆنەكانيان گۆپراون لەم سەردەمەدا، چوئكە كەسانى (ئەوروپا) گۆپويانەتە سەر شىپوھەزارى خۇيسان لەپاش ئەوھى ئەوان زانستهكەيان وەرگرت و تىدا شارەزا و سەرکەوتوو بوون و ئېمەش كەمتەرخسەم بووین و

زانستمان پشتگوى خست.

لە سەردەمە ئىسلامى يەكاندا  
زانستى ميكانيك پىيى دەوترا  
(علم الحيل)، زانستى جوگرافياش  
پىيى دەوترا رۆژمىرى و ولاتان  
(تقسيم البلدان)، و زانستى  
كۆمەلناسى پىيى دەوترا  
ئاوھدانى يەكان (العمرانيات)،  
زانستى (جىئولۇجيا) پىيى دەوترا  
(زانستى بىسەرد و چىيەكانى  
زهوى)، و زانستى فيزيك پىيى  
دەوترا (علم الطبيعە)  
سروششتزانى، موسلمانان

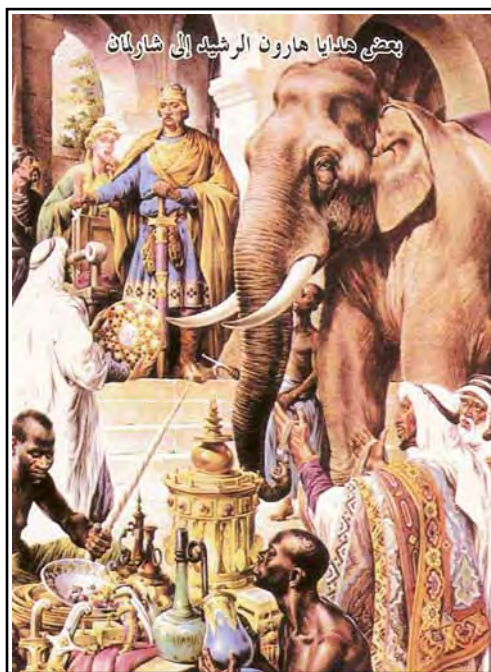

پېشەنگ بوون لەم زانستانەدا. ئەلەلەك ئە دېارۇپەكانى (ھارون الرشید) ابۇ شارھمان

يەككە لە بەلگەكان لەسەر پېشكەوتنى بواری زانستى لەلای موسولمانان ئەوھيە كە خەلىفەى عەبباسى (ھارون الرشید) بەدىارى سەعاتىكى نارد بو (شارلمان) پادشای فەرەنسا و نيوھى ئەوروپا لەو كاتەدا، كاتزمىرىكى ئاويى بوو و بە ئاوتىشى دەكرد، بە شىپوھەكە عەقلى خەلكى رۆژئاواى پراكىشابوو، تەنانت و اياندەزانی ئەمە (سىحرە)، يان جنۇكەى تىدايە!!



جا لیبردا پییم باشه هندیك له دهستکه وته کانی موسولمانان له بسواره زانستی یه جوراوجوره کاندایه بخه مهروو:

## بیرکاری:

بناغهی زوریک له زانسته کانی نه مپویسه، و لهه بسواره چینه دین که سسی به ناوبانگیان تییدا په یدابوو وهک: خه واریزمی (۸۴۴ز) کۆچی دواپی کردوو، و (ثابت بن قرة) (۹۰۱ز) مردوو، و به تتانی (۹۲۹ز مردوو)، و خازینی به سیری (۹۶۰ز مردوو)، و (عمر بن ابراهیم الخیام) که (۱۱۳۲ز) مردوو، له نه نده لوسیش (مسلمة المجریطی) یان (مه دریدی) په یدابوو (۱۰۰۷ز) مردوو، له قوتابی یه کانی شی (ابن السمح) که (۱۰۳۴ز) مردوو، و (عامر الصقار القرطبی) و (الکرمانی) و (أمیة بن أبي الصلت) و غیری نه مانیش هه بوون، هه روهها (ابن طاهر البغدادی) خاوهنی کتیبی (التکملة فی الحساب)، و (یحیی بن یعیش الأموی) که خه لکی نه نده لوسه و له دیمه شق ژیاوه له سه دهی چوارده یه می زاینی دا و خاوهنی کتیبی (مراسم الإنتساب فی علوم الحساب)، و (الکاشی) خاوهنی کتیبی (مفتاح الحساب).

موسولمانان ژماره هیندی یسه کانیان وهرگرت و ریکیان خستت و ژماره (سفر) یشیان داهینا، و له مانه وه بو هه موو جیهان گویزایه وه و تا نه مپوش ماوه<sup>(۱)</sup>، ئاسانکردنی نه م سیستمی ژماردن ه بو کرداره بیرکاری یه کان له بهراورد کردنی نه مدا له گه ل سیستمی ژماردن رۆمانی دا بۆمان دهرده که ویئت، چونکه له م سیستمه نوی یسه ژماره کاندایه که نه وروپا له موسولمانانه وه فییری بسوون ده توانریست نرخسی هه ژماره یسه ک تییدا بگۆردریست نه گه ر بیست و خانه که یه بگۆردریست (له خانه ی یه که ناوه بو خانه ی دهیان یان سه دان یان هه زاران یان ملیونه کان)، به لام ده بینین که نرخسی ژماره له سیستمی رۆمانی دا ناگۆردریست به

<sup>(۱)</sup> بروانه: (إسهام علماء المسلمين في الرياضيات) / دانراوی (د. علي عبدالله الدفاع) / لاپه ره (۴۲)، هه روهها بروانه: (قصة الحضارة) بهرگی هه وته م (به شی ۱۳) لاپه ره (۱۸۰)، هه روهها بابته تی (أوائل المسلمين في العلوم التجريبية: د. أحمد هجان) له ئینته رنیتته وه وهرگی روه.

گۆرانی خانەكەى، بۇ نمونە ژمارە (۵) كە بە پىتى (V) تەعبىرى لىدەكرىت ھەرگىز ناتوانىت تەعبىر لە (۵۰ يان ۵۰۰ يان ۵۰۰۰) بكات و نرخەكەى جىگىرە، ھەربۇيە ئەگەر بمانەوئىت بنوسىن (۲۸) بە ژمارە لاتىنى يەكان بەم شىۋە يەيە: (XXVIII)، كە ئەورۇپا تەنھا ئەمەى دەناسى لە سەدەكانى ناوھراستدا، جا لىرەدا تەصەورى ئەو ئالۇزى يە بكة كە ھاوكىشە بىركارى يەكان تىى دەكەوتن (لە كۆكردنەوھە و دەركردن و لىكسدان و دابەشسكردن) لەكاتى بسەكارھىنانى ئەمە ژمارانەدا، ئەمە لە ژمارە بچووكەكاندا ئەى دەپىت لە ژمارە گەورەكانى وەك (ھەزاران و مليونەكاندا) چۆن بوويىت!!؟

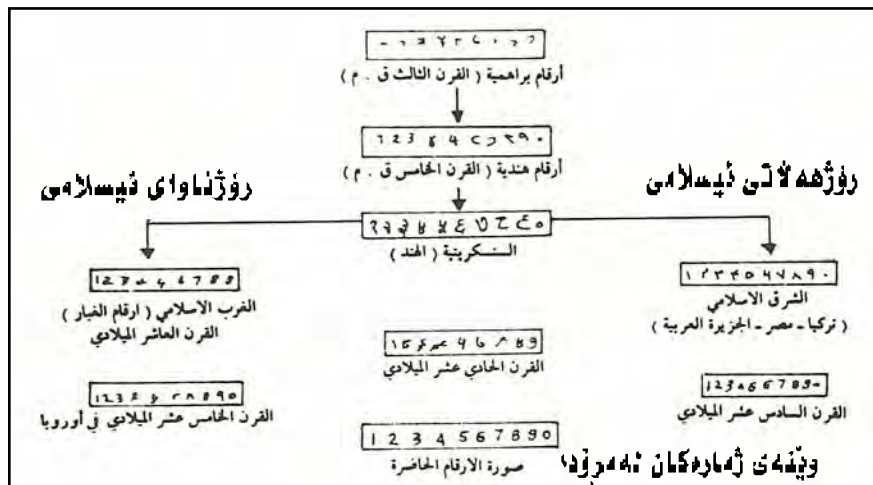

### گەشە كىردنى ژمارەكان لە ھىپتوودا

جالىرەدا با ئەو راستى يەمان لا روون بىت كە ئەو ژمارانەى ئىستا لە رۆژئاوا بەكاردىن لە داھىنانى خۇيان نى يە، بەلكو بنچىنەكەى ھىندى يە (بەھۆى شىۋازى نووسىنەكە يەوھە بۆمان دەسسەلمىت كە لە چىپەوھە بۆ راستە)، موسولمانان ھەريانگرت و رىكىيانخست و گەياندىانە ئەورۇپا و رزگاربان كىردن لە ئالۇزى سىستىمى ژماردىنى رۇمانى، كە ئەمە خۆى لەخۆىدا مايەى شانانزى يە ھۆكارى پىشكەوتنى بىركارى بسو لە داھاتوودا، زانئاي موسولمان (اليعقوبى) لە مېژوھەكەىدا (كە سالى: ۲۶۹ك - ۸۷۲د ادىناوھە) شىكارى ئەو سىستىمە

نوئی یه ی ژماردن دهکات که موسولمانان له هیندی یه کانه وه وهریانگرت و ده لیت: {نهو نو هیما هیندی یه ی که بناغه ی هه موو حیسابا تیکه نه مانه ن: (۱، ۲، ۳، ۴، ۵، ۶، ۷، ۸، ۹)، یه که میان ده توانیت یه ک بییت یان ده یان سه د یان هه زار یان سه د هه زار یان هه زار هه زار، و به م شیوه یه هه موو ژماره کانی تریش سه رده که ون، به لام له گه ل نه مه شدا خانه ی یه ک ناسراوه و خانه ی ده و هه موو خانه کانی تریش، نه گهر خانه یه کیش به تال بییت و هیچ نه بییت نهوا (سفر) ی تیداده نریت که به بازنه یه کی بچکوله هیما ده کریت} (۲).

	1	2	3	4	5	6	7	8	9	0
(a) D.A.	1	2	3	4	5	6	7	8	9	0
(b)	1	2	3	4	5	6	7	8	9	0
(c)	1	2	3	4	5	6	7	8	9	0
(d)	1	2	3	4	5	6	7	8	9	0
(e) LIBER VSAGORUM	1	2	3	4	5	6	7	8	9	0
(f)	1	2	3	4	5	6	7	8	9	0
(g)	1	2	3	4	5	6	7	8	9	0
(h)	1	2	3	4	5	6	7	8	9	0
(i)	1	2	3	4	5	6	7	8	9	0

(a) Cambridge, Univ. Lib. Il.6.5. (C)  
 (c) München, Clm 18927 (O)  
 (e) Genova, Bib. Univ. E III 28 (G)  
 (g) Paris, Bib. Nat. lat. 16208 (P)  
 (i) Admont, Stiftsbib. frg. 4

(b) Wien, Oster. Nationalbib. 275 (V)  
 (d) München, Clm 13021 (M)  
 (f) Milano, Ambr. A 3 sup. (A)  
 (h) Oxford, Bod. Lib. Lyell 52 (I)

نهو هیما ژماره یی یانه ی که له دانراوه نه وروپی یه کان و زانکوکانی نه وروپادا به کارده هیئرا له سه ده ی دوانزه یه می زایینی یه وه، که به ناشکرا سه رچاوه عه ره بی یه کانیان ده ناسریتته وه.

لییره دا نه م زانایه ئا مازه به هیما یه کی حیسابی نوئی ده دات که (سفر) ه و بریتی یه له گه وره ترین و چاره نو سسازترین بنه مایه ک که ژیریسی مروق پی سی گه یشتوو له بیرکاری دا و موسولمانان دایانه ئیا، روژئاواش به هیچ شیوه یه ک به کاره ئیانی (سفر) یان نه زانیوه تاوه کو له ری ی موسولمانانه وه پییان گه یشت له

(۲) بروانه (تاریخ یعقوبی).

سه‌دهی دوازده‌یه می زاینده‌ی دا، هه‌ربوئیه میژوونوووس (ئسایر Eyre) ده‌لیت: {فیکره‌ی داهیندانی (سفر) بریتی‌یه له‌سه‌یه‌کیک له‌سه‌گه‌وره‌ترین شه‌و دیاری‌یه زانستی‌یانه‌ی که موسولمانان پیشکەشی ئه‌وروپایان کرد}.

	1	2	3	4	5	6	7	8	9	0
(a) LIBER PULVERIS	1	2	3	4	5	6	7	8	9	0
(b)	1	2	3	4	5	6	7	8	9	0
(c)	1	2	3	4	5	6	7	8	9	0
(d)	1	2	3	4	5	6	7	8	9	0
(e) LIBER ALCHORISMI	1	2	3	4	5	6	7	8	9	0
(f)	1	2	3	4	5	6	7	8	9	0
(g)	1	2	3	4	5	6	7	8	9	0
(h)	1	2	3	4	5	6	7	8	9	0
(i)	1	2	3	4	5	6	7	8	9	0
(j)	1	2	3	4	5	6	7	8	9	0
(k)	1	2	3	4	5	6	7	8	9	0
(l)	1	2	3	4	5	6	7	8	9	0

(a) Oxford, Bod. Lib. Selden sup. 26 (E) (b) Milano, Ambr. M 28 sup. (B)  
(c) Oxford, Bod. Lib. Lyell 52 (I) (d) Vaticano, Bib. Ap. Reg. lat. 1285 (T)  
(e) Paris, Bib. Nat. lat. 7359 (N) (f) Paris, Bib. Nat. lat. 15461 (P)  
(g) Paris, Bib. Maz. 3642 (M) (h) Paris, Bib. Nat. lat. 16202 (U)  
(i) Erfurt, Amplon. Qu 355 (A) (j) Dresden, Sächs. Landesbib. C 80 (D)  
(k) Salamanca, Bib. Univ. 2338 (S) (l) Vaticano, Bib. Ap. Pal. lat. 1393 (L)

### چه‌ند نمونه‌یه‌کی تر له هه‌مان خشته‌که‌ی ئه‌ویه‌ر.

له‌سه‌ده‌ی هه‌شته‌می زاینده‌ی سه‌وه موسولمانان (سفر) یان به‌کاره‌یناوه له‌سه‌ حساب کردندا (هه‌روه‌ک له‌ده‌قه‌که‌ی پیشووی (الیعقوبی) دا ده‌یبینن)، پاشان زانا (الخوارزمی) هات و چوئیتی به‌کاره‌ینانی ژماره‌نوێکانی شیکرده‌وه (به‌ ژماره‌سفریشه‌وه) له‌یه‌کیک له‌لیکۆلینه‌وه‌کانی دا که ئه‌وروپی‌یه‌کان وه‌ریانگێرایه‌ سه‌ر زمانێ لاتیسی له‌سه‌چاره‌کی یه‌که‌می سه‌ده‌ی دوازده‌دا له‌ژیرناونیشانی (Algoritmi de Numero Indorum) واته‌ خه‌وازیمی له‌هیندی‌یه‌کانه‌وه،

هسره لیسهروه زاروهی (Chiffre) لسه (سفر)هوه وهرگسیرا (کسه لسه زمانسه نهوروپییهکاندا بهمانای هیچ یان بینرخ دیت)، ههرویه (مارتن لوته ر) نه م زاروهیهی بهکارهینا بو تهعیر کردن له بیهیزی قهشهکان له بهردم (پاپا)دا و ووتی نهوان وهک (سفر) وان، له سهدهی شانزهیهمدانم زاروهیه بهکارهینرا بو تهعیر کردن له نووسینی ته م و مژاوی یان شیفره، و دوایی زاروهی (Zero) بهکارهینرا بو تهعیر کردن له (سفر)<sup>(۳)</sup>.

کهواتسه دهیسنین روژئاوا و نه م سیستمه نویدیسهی ژمارهکانی لسه موسولمانانه وهرگرت و بهستیانهوه بهناوی (خهواریزی)یهوه، که پاشان نه م ناوهی دهستکاری کرا و بوو به (Algoritmi) پاشان (Algorismus) و دوایی کورت کرایهوه بو (Augrimum)، که نه م وشهیهی دوایی بوو به ناوی نه م سیستمه دهیییه نوئییه، نه مانه هه مووی نه و راستییه دهسهلمینن که روژئاوا بیرکاری نوئیان له کتیبهکهی خهواریزییهوه وهرگرت، و ههروهها له و کتیبه بیرکاری یانهش که خهواریزی سهچاوهی سهرهکی یان بوو، وهک کتیبهکانی: (Carmen de Algorisme) که نه سکه ندر دی قیلا (Alexandre de villa) له (۱۲۲۰ز) دایناوه و (Algorismus Vulgaris) که هه نناوی هالیقاسکس (John of Halivax) له (۱۲۵۰ز) دایناوه، که نه م دوو کتیبه تا راددهیهکی زور پشتیان به کتیبهکهی خهواریزی بهستوه له بیرکاری دا، نه م دوو کتیبه تا چه ن دین سهده سهچاوهی فیئرکردنی بیرکاری بوون له روژئاوا دا، تا روژگاری نه م پرۆشمان زمانی ئینگلیزی زاروهی نه لگوریزم (Algorithm) یان لوگاریتم که دهستکاری کراویکی ناوی خهواریزییه بهکاردههینیت بو تهعیرکردن له و ریگا دانراوانهی که شیکاری مهسهلهکانی بیرکاری پیده کریت<sup>(۴)</sup>.

زور کهس به هه له واده زانییت که نه و ژمارانهی نه م پرۆ له جیهاندا بهکار دین عه ره بی نین، به لام بابزانین که هه ردوو جوړه ژمارهکانی که له م پرۆدا له زوربهی

(۳) بروانه (المرجع في الحضارة العربية الإسلامية) لایه ره (۳۲۸).

(۴) بروانه (المرجع في الحضارة العربية الإسلامية) لایه ره (۳۲۸-۳۲۹).

هه ره زۆری وولاتانی دونیادا به کاردین موسولمانان دایانهینان، ههروهک باسمان کرد له گهه له فسه تیح کردنی زۆریک له به شهه کانی وولاتی (سیندن و هیندستان) موسولمانان تیکه لای زانیاری به کانیان بوون و سوودیان وهرگرت له شیوازی نووسینی ژمارهکان له لایان و له سهه نهه بناغه یه شیوازی نووسینی ژمارهکانیان له رۆژه لاتی ئیسلامی دا داهینا که بهه شیوه یه یه: (٠، ١، ٢، ٣، ٤، ٥، ٦، ٧، ٨، ٩) و پسی دهووتریت (ژماره هیندی به کان)، و تا نهه پرۆش نهه ژمارانه له وولاته کانی رۆژئاوای ئاسیا و رۆژه لاتی نهه فریقا به کاردین.

پاشان نهه ژمارانه چوونه وولاته کانی رۆژئاوای جیهانی ئیسلامی (مه غریبی عه ره بی نهه مرۆ و نهه ده لوس) و که میک گه شه یان کرد و ده ستکاری کران و بهه شیوه یه یان له هات: (0,1,2,3,4,5,6,7,8,9) و ئیستا له جیهاندا پی دهووتریت (ژماره عه ره بی به کان)<sup>(٥)</sup>، که تا نهه مرۆش له وولاتانی (تونس و مه غریب و جهه زائیر) به کاردین، که واته موسولمانانی نهه ناوچه یه نهه مرۆ ژماره کانی باو با پیرانی موسولمانیان به کاردین و با کهس وانه زانیت که ژماره ی بیگانه به کاردین.

رۆژئاوایی به کانی نهه شیوازی نووسینه ی ژمارهکانیان له وولاتانی رۆژئاوای ئیسلامی به وهرگرت به تایبه تی له ری نهه ده لوسه وه، که واته نهه وان که بهه شیوازی موسولمانان ژمارهکانیان ده نووسن، و تا رۆژگاری نهه مرۆش رۆژئاوایی به کان بهه ژمارانه ده لین (ژماره عه ره بی به کان).

---

<sup>(٥)</sup> بروهه کتبی (العلوم والهندسة في الحضارة الإسلامية) دانراوی (دۆنالد ر. هیل) و وهرگرتانی (د. أحمد فؤاد باشا) لاپه ره (٣٨)، بۆ سه لماندن نهه قسه یه له بهرنامه ی (Microsoft word XP) ی به ناو بیانگرتین و گه وهه ترین کۆمپانیای بهرنامه ریژی کۆمپیوتهری رۆژئاو و جیهان (Microsoft) بچۆره سهه (Tools) و له وئ (Options) هه لبرتیره و پاشان (Complex Scripts)، ده بینیت له خواره وه نووسراوه (Numeral) واته سیستمی ژماره یی بهرنامه که، ده بینیت له هه لبرتارده کاندانوسراوه (Arabic) واته سیستمی ژماره یی عه ره بی (که موسولمانان دایانهیناوه)، کلکی بکه ده بینیت هه موو ژماره نووسراوه کانی ناو فایله که ده بیته به مانه (0,1,2,3,4,5,6,7,8,9)، ئایا نهه به لگه نره له سهه دانپیدانانی رۆژئاو که نهه ژمارانه عه ره بین و موسولمانان دایانهیناوه !! .

که واته با به دنیایی یه وه بابزانین نهو ژمارانهی که نه مړو له هه موو جیهاندا به کاردین که بریتین له (0,1,2,3,4,5,6,7,8,9) سه رچاوه که یان موسولمانان بوون و ژماره ی عه ره بین.

پیشدهستی موسولمانان له بیرکاری دا تنها له بواری ژماره کاندان نه بوو، به لکو وه سفی زانستی (جه بر) یان کرد و تسی دا داهینهر بوون و کردیانه زانستیکی سه ره خو، تا نه مړوش نه م زانسته پاریزگاری له ناوه عه ره بی یه که ی کردووه له هه موو زمانه نه وروپی یه کاندان وه (Algebra, Algebre)، پشاش نه وه ی روژناوا له موسولمانانه وه وهریانگرت، گرنکیدانی موسولمانان به زانستی جه بر که یشته راده یه که خه لیفه ی عه بیاسی (المأمون) داوای له (خه واریزی) کرد که کتیبیک دانیث له م زانسته دا، نه ویش کتیبی (الجبر والمقابله) ی دانا (له نیوان ساله کانی: ۸۱۳-۸۲۰ز دا نووسراوه) که یه کیکه له گرنکترین رووداوه کان له میژوی بیرکاری دا.

نه م کتیبه له لایه ن رو بهرتی شیستر (Robert of Chester) وهرگیرد رایه سه ر زمانی لاتینی له سالی (۱۱۴۵ز) دا، به م شیوه یه موسولمانان زانستیکی نوئی یان پیشکه شی نه وروپا کرد، که تا سه ده ی شانزه یه می زایینی نه م کتیبه ده خوینرا له قوتا بخانه و زانکوانی نه وروپا دا<sup>(۱)</sup>.

زانایه کی تر به ناوی (أبو کامل شجاع بن أسلم الحاسب المصري) که له سه ده ی سی یه می کوچی دا ژیاوه کاره کانی خه واریزی شیکار و ته و او کرد له کتیبیکدا به ناوی: جه بری کامل و ته و او کاری یه که ی (کمال الجبر و تمامه)، پاشان زانا (أبو عبدالله محمد بن عیسی الماهانی) هات که زانایه کی ناسراوی بیرکاری و هه نده سه بووه له شاری به غدا له سه ره تای سه ده ی سی یه می کوچی دا، له گرنکترین کاره کانی بریتی یه له شیکاری مه سه له یه که به مه سه له ی نه ر خه میس (مسألة أرخمیدس) ناسراوه به هو ی به کاره ی نانی هاو کی شه یه کی سی دووری، که زانای بیرکاری (کاجوری) ده لیت نه م یه که م که س بووه که به م کاره هه ستیت،

<sup>(۱)</sup> بروانه (المرجع في الحضارة العربية الإسلامية) لاپره (۳۲۹).

هه‌ریۆیه ئه‌م مه‌سه‌له‌یه له‌ناو زانایانی موسوڵماندا به‌ مه‌سه‌له‌که‌ی (ماهانی) ناسراوه، هه‌ر له‌ سه‌رده‌می ئه‌مدا (سنان بن الفتح الحراني) په‌یدا بوو که نووسینی زۆری هه‌یه‌ له‌ حیساب و جسه‌ردا، له‌وانه‌ کتیبی (المکعب و المال والأعداد المتناسبة) که نووسه‌یه‌کی له‌ (دار الکتب المصریة) هه‌یه، و ته‌واوکه‌ری کاره‌کانی خه‌واریزییه و زیاده‌یه له‌ سه‌ری، ئه‌وه‌ی نوویه‌ له‌م کتیبه‌دا ئه‌وه‌یه که له‌سه‌ر بنه‌ماکانی ریژه‌ دایرشتوه.



وینه‌یه‌ک که به‌راورد ده‌کات له‌نیوان ریژه‌ی ژمییریاری لاتینی کۆن و ریژه‌ی ژمییریاری خه‌واریزی (که موسوڵمانان دایانه‌یناوه).



(أبو الحسن ثابت بن قرة) (٢٢١-٢٨٨ك) تهواو كهری كاره كانی پښخ خوئی بووه، ئهم زانایه خاوهنی بههره مندی زور بووه له بواره كانی: هه نده سه سه و حیساب و جبر و پزیشکی و فهلهك و فهلسه فهدا و زمانه كانی (سریانی و عیبری و یونانی) ده زانی و كاری و هرگپړانی و وردیشی ده كرد.\*

ههروه ها له و كه سه بلیمه تانه ی تریش كه له م بواره دا نووسینیان هه یه: (أبي الوفاء محمد بن محمد بن يحيى بن اسماعيل البوزجاني) بوو كه سه بنه چه فارسی یه و خه لكی (نه یسا بوره) و یه كه م كه س بووه له به كار هی نانی (سایه) دا له شیکاری هاو كیشه بیركاری یه كاندا، له كو تایی سه ده ی پښچه می كوچی دا (أبو بكر محمد بن الكرخي) یان (الكرجي) په یدا بوو كه سالی (١٠٢٩ز) مردووه، و یه كيك بووه له گه و ره ترین زانایانی به غدا له سه رده می (بهاء الدين عضد الدولة بن بويه) دا و هر له بهر نه و (الكرخي) دوو كتیبی بیركاری دانا به ناوه كانی (الفخري في الجبر والمقابلة) و (الكافي في الحساب)، كه كتیبی یه كه م گرنگ تره، و له گرنگی دا له دوی ئه و كتیبه دیت كه (عمر بن إبراهيم الخيام) (١٠٤٥-١١٣٢ز) له زانستی جه بردا دایناوه، ههروه ها كتیبی (البدیع) یشی داناوه، كه ئهم كتیبانه سه رچاوه یه کی گرنگی بیركاری بوون، ئه وه بوو روژ هه لاتناس (ویكه Woepcke) كتیبی (الفخري) و هرگپړا بوو فه رهنسی له سالی (١٨٥٢ز) دا و ده رباره ی ده لیست: (الكرخي) داهی ندهر بووه له شیکاره كانی دا و ده توانین بلیین كه بوچوونییکی سه ربه خوئی هه بووه له شیکاری مه سه له بیركاری و هه ندیک هاو كیشه ی دیاری كراودا<sup>(٧)</sup>.

له زانا ناسراوه كانی تر (عمر الخيام) بووه (١٠٤٥-١١٣٢ز)، و یه كيك بووه له ناسراوترین زانایانی ئهم بواره و له ناو هاوشانانی خویدا به زانای بیركاری و فه یله سوف و گهردوونزان ناسراوه و نازناوی دانا (الحكيم) ی پی دراوه، له نه وه ی

\* هه مان سه رچاوه لاپه ره (٢٥٠-٢٥٢).

<sup>(٧)</sup> پروانه هه مان سه رچاوه لاپه ره (٣٢٩-٣٣٠) و لاپه ره (٣٥٢-٣٥٥)، ههروه ها (موسوعة تأريخ العلوم

العربية) لاپه ره (٤٧٢).

فارسه‌کانی (نه‌یسا‌بوور)ه، کتییکی هه‌نده‌سی هه‌یه به‌ناوی (رسالة في شرح ما أشكل من مصادرات كتاب اقليدس)، که تا نیستا ماوه و هه‌موو نه‌و مه‌سه‌لانه‌ی که ئیقلیدس<sup>(٨)</sup> هی‌نا‌بوونی به‌بی شیکار ئه‌م دانه به دانه هی‌نا‌وونی و هه‌موویانی شیکار کردوه و سه‌له‌ماندوونی به‌شیوه‌یه‌کی هه‌نده‌سی یانه، کتییبه‌که‌شی له‌سه بواری جه‌بردا ناوی (مقالة في الجبر والمقابلة) بووه، و هه‌ر (ویبکه Woeypcke) له سالی (١٨٥١ز) دا وه‌ریگ‌پراوه و له (پاریس) بلا‌بوته‌وه، هه‌روه‌ها کتییی (میزان الحکمة) شی داناوه، له‌سه پی‌شده‌ستی یه‌کانی له‌زانستی جه‌بردا نه‌وه‌یه که له‌سه یه‌که‌مین نه‌و که‌سانه بووه که هه‌ولئ دابه‌شکردنی هاو‌کی‌شه‌کانی داوه بو‌چه‌ند به‌شیک، نه‌وه‌بوو هاو‌کی‌شه‌کانی پله یه‌ک و پله دوو و پله سه‌ی یان به ساده یان به ئالۆز داناوه، و له کاره گرنه‌گه‌کانی تری له جه‌بردا نه‌وه‌بوو که هاو‌کی‌شه‌سی دووری یه‌کانی به‌شیوه‌یه‌کی هه‌نده‌سی یانه شیکار کردوه\*.

پاش ئه‌میش زانا (شرف الدین الطوسی) ها‌توه که چه‌ندین دانراوی هه‌بووه به تایبه‌تی له (جه‌بر) دا، له نامه‌یه‌کی دا که نزیک سالی (١١٧٠ز) نووسیویه‌تی ده‌رباره‌ی هاو‌کی‌شه‌کان (المعادلات) چه‌ندین شتی نووی و داهینان ده‌بینین، له‌سه سه‌ره‌تا‌دا به لی‌کۆلینه‌وه‌ی دوو پرگه‌ی لووله‌یی (پرگه‌ی هاوت‌ا و پرگه‌ی زیاده) ده‌ست پی‌ده‌کات، پاشان هاو‌کی‌شه‌ پله دووه‌کان و دوا‌یی پله سه‌ی یه‌کان پۆلین ده‌کات، که پۆلین‌کردنه‌کانی له پۆلینی (خه‌یام) باشتن\*\*.

له رۆژئا‌وای ئیسلامیش چه‌ندین که‌سی تر هه‌لکه‌وتوون وه‌ک: (السموأل بن یحیی المغربی) که (٥٧٠هـ - ١١٧٤ز) کۆچی دوا‌یی کردوه و خاوه‌نی کتییی (الباهر في الجبر)ه، هه‌روه‌ها (ابن البناء المراكشي یان أحمد بن محمد بن عثمان الأزدی) که سالی (٧٢١ک) کۆچی دوا‌یی کردوه، و زۆر به‌خو‌ر بووه له دانان له

<sup>(٨)</sup> {Euclid (300 B.C.)}: بیرکاریزانیکی یۆنانی بووه و خاوه‌نی چه‌ندین دانراوی بیرکاریه که گرنه‌گرتینان بریتی به له کتییی: بنچینه‌کان یان توخمه‌کان (Elements)، له سه‌ده‌ی چواره‌می پیش

زایندا ژباوه (ب‌یوانه: مه‌وسوعه‌ی به‌ریتانی: Encyclopædia Britannica).

\* ب‌یوانه (المرجع في الحضارة العربية الإسلامية) لاپه‌ره (٣٥٥ - ٣٥٧).

\*\* ب‌یوانه (موسوعة تأريخ العلوم العربية) لاپه‌ره (٤٨٠).

بواری بیرکاری دا و زیاتر له ۷۰ کتیب و نامه‌ی نووسیوه له بواره‌کانی جه‌بر و هه‌نده‌سه و حیساب و فه‌له‌ک و غه‌یری نه‌مانه‌شدا، کاره سه‌ره‌کی به‌کانی نه‌م کتیبانه بوون: (تلخیص أعمال الحساب)، و (الأصول والمقدمات في الجبر والمقابلة) و (رسالة في الجذور الصم)<sup>(۹)</sup>.

هه‌روه‌ها (أبو الحسن علي بن محمد بن علي البسطي القلصادي) که سالی (۸۹۱ک-۱۴۸۶ز) کۆچی دوا‌یی کردوه له تونس و زوربه‌ی ژیا‌نی له نه‌نده‌لوس ژیاوه، و کاره‌کانی (المراکشسي) شه‌رح کردوه، داهینه‌ر سووه له بیردۆزی ژماره‌کاندا و گرنه‌ترین کتیبی بریتی به له (كشف الجلاب عن علم الحساب) که له چوار به‌رگ پیکدی، (کاجوری) باوه‌ری وایه که کاره‌کانی (القلصادي) (۸۲۵-۸۹۱ک) پالنه‌ریکی گه‌وره سوو بو بیرکاری‌زانانی دوا‌ی خو‌ی بو پیشکه‌وتن له زانستی جه‌بردا، به‌یه‌که‌م که‌سیک دادنه‌ریت که هیما و ره‌مزه جه‌بری به‌کانی به‌کاره‌ناوه له کتیبه‌کانی دا و نه‌ورویی به‌کان له‌مه‌وه وه‌ریانگرت<sup>(۱۰)</sup>.

### هه‌نده‌سه:

موسولمانان له‌بواری هه‌نده‌سه و سیگۆشه‌کاری دا کتیبی (ثیقلیدس) بیان وه‌رگی‌را بو زمانی عه‌ره‌بی، که هه‌ر نه‌م وه‌رگی‌رانه بوو جاریکی تر نه‌ورویی به‌کان وه‌ریانگی‌ریاوه بو زمانی لاتینی، موسولمانان ته‌نها به‌م زانیاری‌یا‌نه‌ی یونانه‌وه نه‌وه‌ستان به‌لکو زانیاری نوییان داهینا و خستیانه سه‌ری که پیشتر نه‌زانرا بوو، وه‌ک داهینانی (به‌رکه‌وته) له حیسابی سیگۆشه‌کاری دا که نه‌مه هه‌نگاویکی گه‌وره سوو له بیرکاری دا، و زانایانی بیرکاری به‌ شو‌پشیکی زانستیان دانا، که‌واته موسولمانان بوون که بناغه‌کانی نه‌ندان‌زیاری شیکردنه‌وه (الهندسة التحليلية) بیان دامه‌زاند، هه‌روه‌ها زانستی (سیگۆشه‌کاری) بیان له گه‌ردوونناسی جیا‌کرده‌وه و (ته‌ژی) بیان له‌بری (وه‌ته‌ره‌کان) دانا، (سایه و سایه‌ته‌واو) و چه‌ندین شتی تریان بو

<sup>(۹)</sup> بروه (موسوعة تاریخ العلوم العربية) لاپه‌ره (۴۷۲)، هه‌روه‌ها (المرجع في الحضارة العربية الإسلامية) لاپه‌ره (۲۵۷).

<sup>(۱۰)</sup> بروه (المرجع في الحضارة العربية الإسلامية) لاپه‌ره (۳۵۹ - ۳۶۰).

زیاد کرد که به هوییه و توانی یان هاو کیشه سی دوری یه کان یان سنذوقی یه کان (المعادلات المعكبة) شیکار بکن، و له لیکیلینه وهی شیوه قوچسه کی و لوله یی یه کاندا (المخروطات) قوول بوونه وه، که نه زانیاری یه نوییانه بوون وایان له زانستی بیرکاری کرد جیگه ی نه مړوی خوی بکاته وه.

له دیارترین نهو زانیانه ی له بواری هنده سه و سیگوشه کاری دا نووسینیان هه بووه (خه واریزی، و ثابت بن قره، و بهتانی، و خازینی میسری، و ابن الهیثم، و سه یروونی) بسون، (أبو عبد الله البتاني) که له لای نه وروپی یه کان سه (Albategnus) ناسراوه سیگوشه کاری گه یانده نه و پهری سنوره کانی کاتیگ چوارگوشه کانی له بری سیگوشه به کارهینا له شیکاری مه سه له کاندا، و تهژی ی گوشه کانی گۆری یه وه به که وانه، و هه ره ویش بوو که ریژه کانی له حیسابی سیگوشه کاری دا بهو شیوه یه دانا که نیستا به کاردیث، (ابن الهیثم) نووسینیکی هه یه له سیگوشه کاری دا به ناوی: شیوه ی کوره کانی موسا (شکل بنی موسی)، که تییدا نهو شیوه بیرکاری یانه ی که کوره کانی (موسی بن شاکر) دایاننا به به لگه شیده کاته وه، که به شیکری بریتی یه له قوچه که کان (کتاب المخروطات)، هه روه ها (البیرونی) یش کنییکی گرنگی له م بواردها نووسیوه، هه موو نه م نووسینانه نه وروپی یه کان وهریانگیپا بو لاتینی له سه ده ی دوازه یه می زایینی یه وه، به تایبه تی (نه دیلاردی باثی) که خشته کانی حیسابی سیگوشه کاری خه واریزی له سالی (۱۱۲۶ز) دا و چهن دین نوسراوی تری سیگوشه کاری وهرگیپا بو لاتینی<sup>(۱۱)</sup>.

موسولمانان ده ستکه وتی گرنگی تریان هه بوو، گرنکترینیان نهو بناغانه بوو که دایاننا بو کیشانی سیگوشه لایه کسانه کان، هه روه ها پیوانی ریژه ی نزیکه یی نیوان رووبه ری بازنه و چیوه که ی، که به پیتی (ط) نیشانه یان کردبوو، و یه کسان بوو به (۳، ۱۴۱۵۹)، که نه مه نهو ریژه یه یه نه مړو به کارده هیئریت به تایبه تی له بواره کانی فرۆکه وانی و که شتی یه وانی و فهزادا\*.

(۱۱) بیوانه (موسوعة تاریخ العلوم العربیة).

\* بیوانه (العلم والإیمان فی الفضاء والطیران) لاپه ره (۱۷۷).

گهواته موسولمانان دستکھوتی گهوره یان هه بووه له پيشخستنی بیرکاری دا، و رۆژئاوا سوودی گهوره یان لیبنین لهه بواره دا، هه ره که سیکیش که یه کیك له کتیبه کانی بیرکاری موسولمانان لیکده داتهوه سه رسوپمان دهیگریست لهه و رادهیهی که بیرکاریانه موسولمانه کان پیی گهیشتون له فراوانی زانیاری و ورده کاری لیكۆلینه وه کانیاندا، شهوتاه خهواریزی شیکاری هاوکیشه دوو دوریی و سی دوریی که به شیوهیهکی زانستی یانهی ورد دهکات، و باسی رهگه کان و چوئیتی دهرهینانی روههری شیوه هندهسی یه جؤراوجؤره کان دهکات، وهک: سیگۆشه، و چوارگۆشه، و بازنه، و مهعین، و دهچینه سه چهند مهسه لهیهکی ئسالۆزی تر و ریگا کانی شیکاری یان بهوپهپی ورده کاری و لیزانینه وه دیاری دهکات، که مروقه کاتیک سهیریان دهکات تووشی سه رسوپمان دهیبت، و دهزانیبت که کتیبیکی بیرکاری سهدهی بیست یان ۲۱ دهخوئیتیه وه نهک کتیبیک که پیش ۱۰۰۰ سال زیاتر نوسرایبت!!

### گهردوونزانی:

لهه زانسته دا که (علم الهیئة) یان پیدهوت، چه ندین نووسینیان هه بوو و چه ندین روانگه یان بینگه (مراسد) یان دروست کردبوو بو بینینی ئهستی ره کان و لیكۆلینه وه یان، و زانستی (الزیج) یش به شیکه لهه زانسته، (زیج) هکان بریتین لهه خشته حیسابی یانهی که له سه چهند یاسایهک دانراون دهربارهی هه ساره کان، شهوش بو شهوی که شوینی ئهستی ره کان و هه ساره کان یهک به یهک دیاری بکرین له گه ل پوانی جووله یاندا.

دهستیکی لیكۆلینه وهی فهلهک لهه لای زانیانی موسولمان بهه وهرگی پراسی کتیبیکی هیندی که به ناوی (السند هند) \* بوو دهستی پیکرد.

• برونه: (مذکرات فی الحضارة العربیة الإسلامیة - سعید عاشور) لاپه ره (۷۲-۷۷).

\*\* (Sindhind) ناویکی دهستکاری کراوه له وشهیهکی هیندییه وه (سدھانتا) که به مانای مهعریفه دیت، که دوابی ئه وشهیه به کارهات بو ناوی شه کتیبه هیندییهی که دهربارهی زانستی فهلهک بوو و موسولمانان وهریانگتیرا بو زمانی عه ره بی: برونه (العلوم والهندسة فی الحضارة الإسلامیة) لاپه ره (۳۲).

له سهردهمی خهلیفه‌ی عه‌بباسی (المنصور) دا پیاویک له هیندستانه‌وه هات بو لای که شاره‌زایی‌یه‌کی باشی هه‌بوو له جوولته‌ی نه‌ستییره‌کاندا و نه‌م کتیبه‌شی پییوو، نه‌وه‌بوو خهلیفه‌ه‌ره‌مانی کرد به‌ه‌رگیپرانسی بو‌زمانی عه‌ره‌بی و زانا (إبراهیم الفزاری) وهرگیپرا<sup>(۱۲)</sup>، پاشانیش (خشته‌په‌له‌وی‌یه‌کان) که له سهردهمی ساسانی‌یه‌کان و فارسه‌کاندا دانرابوون وهرگیپردان و بو‌زانسته بیرکاری‌یه‌کان زیاد کران و نه‌مانیش ناوئران (الزیج).

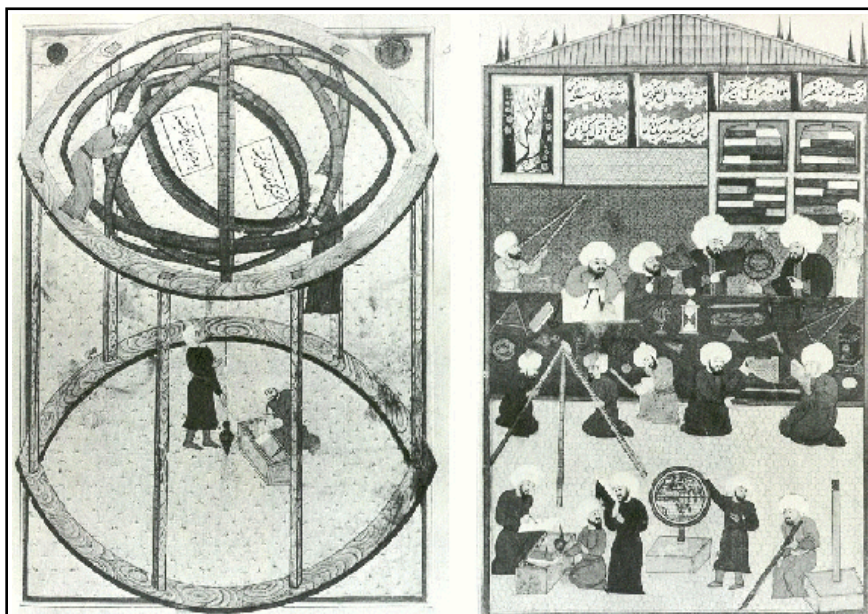

له میژووی ئیسلامدا چه‌ن‌دین زانای به‌ناوبانگ له‌بواری فه‌له‌کدا په‌یدا‌بوون که نه‌گه‌ر بگه‌ر پیننه‌وه بو سهرچاوه میژوویی‌یه‌کانی رۆژه‌لات و رۆژئاوا نه‌وا ناوی نزیکه‌ی (۲۰۰) زانای گه‌ردوونزانی موسوئل‌مانان ده‌سته‌ده‌که‌وئیت، له هه‌ره به‌ناوبانگه‌کانیان: (یحیی بن ماسویه، و الفزاری، و المجسطی، و البیرونی، و الفرغانی، و المرورودی، و أبو‌عیسی الإسطرلابی، و سئد بن علی، و الخوارزمی،

<sup>(۱۲)</sup> برونه: (المرجع في الحضارة العربية الإسلامية) لاپه‌ره (۳۱۶)، و (العلوم والهندسة في الحضارة الإسلامية) لاپه‌ره (۲۷، ۳۲)، و (موسوعة تأريخ العلوم العربية) لاپه‌ره (۴۷).

والبتاني، وثابت بن قرّة، والصوفي، وأبي حامد الصففاني، وحامد بن الخضر، والخجندی) بوون، یه کیك له هه ره زانا به ناوبانگه موسولمانه كان له بواری فهله كدا زانا (محمد بن موسى الخوارزمي) بوو كه كتيبي (زيج السنذهند) ی له سه رده می خه ليفه ی عه بیاسی (مهئمون) دا دانا و خشته ی ووردی تیدایه دانا دهریاره ی جوولهی خور و مانگ و هه ساره كان، هه روه ها (حبش الحاسب) كه یه کیك بووه له زانا فهله کی یسه كانی سه رده می (مهئمون) له سه سالی (۸۵۹ز) دا حیسه ایکی به ناوبانگی داناوه، و دانراویکی گه وره تری هه یه كه بریتی یه له (الزیج الدمشقي). زانا موسولمانه كان سه ركه وتوو بوون له دروست كردنی ئاوینه ی ئه ستیره بینین كه پی ی دهوتریت (الإسطرلاب)<sup>(۱۳)</sup> به یونانی، كه به هو یه وه گه ردوونزان ده توانیت گۆشه كان دیاری بکات بو گشت ته نه ئاسمانی یه كان له هه ر شوینیكدا بن، زانا (أبو إسحاق محمد بن إبراهيم بن حبيب بن سليمان الفزاري) (۱۵۹ك- ۷۷۷ز مردوه) كه یه کیك بووه له گه ردوونزانی خه ليفه ی عه بیاسی (المنصور)، ئه و یه كه م كهس بووه ئه م سه كو گه ردوونی یه (مرصد فلکی) یه ی دروست كردوه له سه ده ی یه كه مدا، ئه م زانایه چه ند كتیبیکی نووسی كه تیایدا چوینیتی به کارهینانی (الإسطرلاب) پوون ده کاته وه، له و کتیبانه: (كتاب العمل بالإسطرلاب المسطح، كتاب العمل بالإسطرلاب ذات الحلق)، هه روه ها زانا (أبو عيسى الإسطرلابي) بنه ماکانی به کارهینانی ئه م راسته فهله کی یه هه ستیاره ی دیاری کرد، ئه م ئامیره هه روه ها بو دیاری كردنی: کات، و دووری له كه مه ره ی زهوی یه وه

<sup>(۱۳)</sup> ئه م ئامیره (كه به ئینگلیزی پی ی دهوتریت: Astrolabe واته: ئاوینه ی ئه ستیره) وه له وینه کانی ئه م کتیبه دا ده بینین له شیوه ی قبيله نومادایه، و به کاری قبيله نومو و کاتر میترش هله ده ستیت، به لام کاری سه رکه کی بریتی یه له به کارهینانی له تیروانینی ئه ستیره كان (وهك خور و ئه ستیره کانی تر) و دیاری كردنی شوینه کانیاندا (به تاییه تی گۆشه ی به رزی ته نه ئاسمانی یه كان له ئاسووه له هه موو شوینیكدا)، هه روه ها دووری له هیلی كه مه ره ی زهوی یه وه دیاری ده کات، چه ندین جووری هه بووه له وانه: (التام، المسطح، الطوماري، الهلالی، الزورقي، الجنوبي، الشمالي....)، زانایان ده لئین بریتی بووه له ئامیریکی له کۆمپیوتره چووی سه ره تایی. {بروانه: (مه وسوعه ی به ریتانی Encyclopedia Britannica) و (المرجع في الحضارة العربية الإسلامية) لاپه ره (۳۱۹)}.

(واته پيوانی هیله‌کانی پانی) به‌کارده‌هینرا و زوریک له که شتییه وانانی ده‌ریا تا سهرده مانیکی نزیک پشتیان پیده‌به‌ست.



چه‌ند وینه‌یه‌کی نامیری (الاسطراب) یان (ئاوینه‌ی نه‌ستییه بینین) به جوړه جی‌اوازه‌کانی‌یه‌وه (ته‌خت و خر و خاوه‌ن نه‌لقه)، که نه‌لایه‌ن موسولمانانه‌وه دروستکراون.



(ابن النديم) دهليست: ناميره كاني پيوانه كردن و رهصد سههه تا له شاري (حيوران)<sup>(١٤)</sup> دروست دهكران كه پاشسان له سهه موو وولاتسي ئيسلامي دا دروستكرديان بلاو بووه، يه كهه كهس كه نهه كارهي دهكره (ابن خلف حيش الحاسب السروي) بوو (له نيوان ٢٥٠-٢٦٠ك مردهوه) كه گه ردهونزانيكي بهناوبانگ بووه و له بهغدا ههستاره به چه ندين تيروانين و ليكولينه وهي فهله كي له سالي (٢١٤ك-٨٦٤ز) دا، خاوهني سي (زيج) ه، نه ندامي نهو تيمه بووه كه (المأمون) رايسپاردن بو پيواني چيوه زهوي.

ههروهها (بنو الصياح) يش كهه سي برا بوون و دهسترهنگين بوون له دروستكردي ناميره كاندا، و كتبييكيان ههيه بهناوي (برهان صناعة الإسطراب)، ههروهها (أحمد بن محمد الصاغاني) يش لهه بواره دا دهست رهنگين بووه و نمونه بووه له دروست كردي (الإسطراب) دا، و ههستا به بهره و پيش برده و زياد كردن له سهه نهه ناميره<sup>(١٥)</sup>.

له سهه ردهمي دهوله تي ئيسلامي دا چه ندين بينگه (مرصد) دروستكران بو تيروانيني نهه ستيره كان و كه ساني پسپوريان بو ديارى كرا، له وانه (ثيين يونس) بومان دهگيرتته وه كه زاننا (النهاوندي) كه سالي (١٧٨ه-٧٩٠ز) مردهوه ههستاره به نهه نجامدني چه ندين تيروانين و تيبيزي كردي ووردي نهه ستيره كان به لام به داخوه كاره كاني نهه شتونه ته دهستان، ههروهها له سهه ردهمي خه ليفه (المأمون) دا له (بيت الحكمة) له بهغدا بينگه يهه دروستكرا و بهريوه بردي درايبه دهست (سند بن علي)، و پاشان (يحيى بن أبي منصور) و دوايي (العباس بن سعيد الجوهري) كه شارهزا بووه له دروست كردي ناميره كاندا، ههروهها بينگه يهه كي تر له سهه كيوي (قاسيون) له شاري (ديمه شق) دروستكرا و چه ندين ناميري بينين و پيوانه ي بو دانرا له وانه: پيوهري سههزي، و (الإسطراب) و (المزولة) و چه نديني تر.

<sup>(١٤)</sup> شارنكه له (سووريا) ئيستادا.

<sup>(١٥)</sup> بروهانه (المرج في الحضارة العربية الإسلامية) لاپهه (٢١٨)، ههروهها (أعلام الفلك في التاريخ العربي).

له چه‌ندین شوینی تری جیهانی ئیسلامی بینگی تری دروستکران، له‌وانه  
 شاره‌کانی: سامه‌پرا، و نه‌یسا‌بوور، هه‌روه‌ها بینگی‌یه‌کی تر له شاری به‌غدا که زانا  
 (بوزجانی) کاری تێداده‌کرد، و زانا (الصوفی) یش له شاری (ئه‌صفه‌هان) له ئێران  
 بینگی‌یه‌کی دانابوو و توانی به‌هۆیه‌وه خشته به‌ناویانگه‌که‌ی ده‌ریاره‌ی هه‌ساره‌کان  
 دابنیت، هه‌روه‌ها زانا (ئین یونس) له (قاهره) بینگی‌یه‌کی به‌ناوبانگی هه‌بووه  
 له‌سه‌ر کیوی (المقطم)، له شاری (الری) یش (که نزیك شاری تارانئیستایه له  
 ئێران) بینگی‌یه‌کی پیشکه‌وتوو هه‌بووه که له‌لایه‌ن (الخجندی) که سالی (٣٩٠ک-  
 ٠٠٠ز) مردوو به‌ریوه‌براو و ئاماده‌کراوو به چه‌ندین شوین و ئامیری ئالۆز بو  
 تێروانین و بینینی ئه‌ستیره‌کان، له‌وانه ژوریک‌ی شه‌ش پالوی گه‌وره‌ی تاریک که  
 یه‌ک کونی بچوو که له سه‌قفه‌که‌ی دایه بو تێروانین و لی‌کۆلینه‌وه‌ی خۆر.

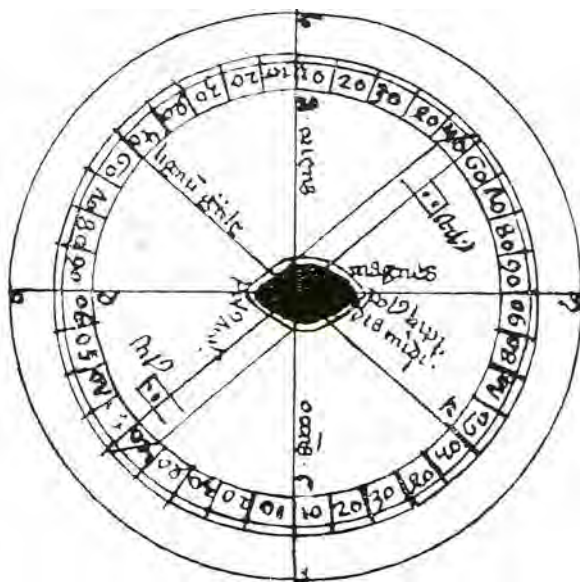

وینیه‌ی  
 قیبله‌نومایه‌ک له  
 دروستکردنی  
 موسولمانان که  
 دروستکردنه‌که‌ی  
 گوازاراوه‌ته‌وه بو  
 نه‌وروپا و رۆژناوا.

زانایانی موسولمان یه‌که‌م که‌س بوون که بۆری به‌تالیان به‌کارده‌ئینا (واته  
 به‌بی‌هاوینه) بو تێروانینی ئه‌ستیره‌کان، یه‌که‌م که‌سیک که ئاماره‌ی پێداوه زانا  
 (به‌تتانی) بووه که له بینگی‌یه‌که‌ی له شاری (الرقه) له سه‌رووی سویریای ئیستادا  
 به‌کاری هیناوه، زانا (البیرونی) یش به ووردی له کتیبه‌که‌ی دا (القانون المسعودي)

باسی کردوو له تیروانیسی مانگدا، بهکارهینانی بووری تیروانین له کۆتایی سسهدهی نویسهه و سهههتای سسهدهی دهیسهمی زایینیسهوه جیگیربوه له لای موسولمانان و له مانهوه گوێزرایهوه بووژئاوا لاتیینی له سسهدهکانی ناوهراستدا و بوو به ئامییریکی باو له بینین و تیروانیسی ئهستهیرهکاندا، که پاشان زانا (گالیلو)<sup>(۱۶)</sup> هات و هاوینهی بوو زیادکرد و بوو بهو ئامییری تهلسکۆبهی که پرپهری پشتی زانستی فهلهکی ئههرویه<sup>(۱۷)</sup>.

چهنهین ئامییری گههوهی تر له بینگه فهلهکییهکاندا بهکاردههات، وهک بینایهکی گوئی گهوره که تیرهکهی (۱۲,۵) مهتر بوو و له بینگه بهغدا دروستکرا بوو به دوا دا چوونی جوولانهوهی خوور، ههروهها (ئین سینا) له کتیبی (مقاله فی الالات الرصدیه) دا وهسفی ئامییریکی گههوهی تهری کردوو که بناغهیهسهکی بهردینی ههیه و له دیواریکی گوئی پیکهاتوو که تیرهکهی ۷ مهتر دهییت، و له سههری چهنهین راسته دانراون بوو پیوانی بهرزی و شوینی تهنه ئاسمانییهکان.

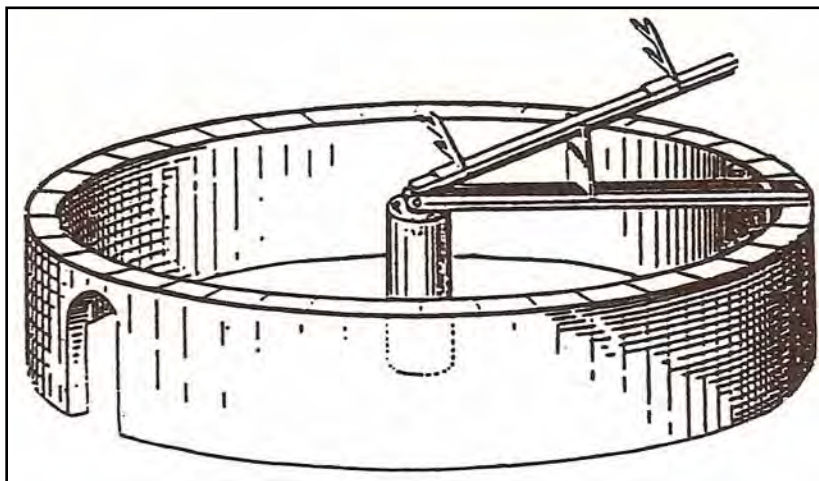

هیلکاری ئهو ئامییری که (ئین سینا) له کتیبهکهیدا وهسفی کردوو.

<sup>(۱۶)</sup> زانا ی بیرکاری و فهلهک و سهوشتزانی ئیتالیی گالیلیو گالیلی (Galilei Galileo) (۱۵۶۴-۱۶۴۲)، نۆزهروهی ئامییری تهلسکۆبه.

<sup>(۱۷)</sup> بهروانه: (موسوعة تاریخ العلوم العربیه) لاپهه (۳۶).



كۆمە ئەنەستېرەيى يەككى ئاسمان ھەرۈك چۈن بە  
 خەيائى زانا (الصوفى) دا ھاتتوۋە و ئەسەرگۈيەك  
 كېشراۋە كە ئە دروستكردى موسولمانانە.  
 گۈيەكى ئا سەئى كە ئە وولتتى خارىس ئە  
 سائى (۱۲۶۲ز) دا دروستكرادى، ئە ئەۋزەلخاندەي  
 يېزىۋى (الھەت ئە زانگۈي (ئۇكسۇلور) پارىژراۋە.

لە ھاوشىۋەي ئەم ئامېرانە دانران لە بېنگەكانى (ئەصفەھان) كە لە سائى  
 (۱۰۷۴ز) دروستكرا و (عمر الخيام) كارى تېداندەكرد، ھەرۈھا لە بېنگەي شارى  
 (مەراغە) كە دەكەويتە باكورى رۇژئاۋاي ئيرانەۋە و زانا (نصيرالدين الطوسي) كە  
 (۶۷۲ك-۱۲۷۴ز) مردوۋە بەرپىرسى بسوۋە و (العرضي) كە (۶۶۴ك-۱۲۶۶ز)  
 مردوۋە بەرپىرسى دروستكردى ئامېرەكانى بوۋە، خاۋەنى كتيبخانەيەكى سەدان  
 ھەزار كتيبي بوۋە كە لە بەغدا و قاھىرەۋە بۇي ھىنران، ھەر لەم بېنگەيەدا يەكك  
 لە گرنگترين نوسراۋەكانى زانستى فەلەك دانرا كە كتيبي (الزيح الألفاني) بوۋ،  
 ھەرۈھا چەندىن زاناي بليمەتى تر لەم بېنگەيەدا كاريان كىردوۋە ۋەك (محي  
 الدين المغربي) و (قطب الدين الشيرازي) كە داھىنان و دۇزىنەۋەي زۇريان ھەبوۋە  
 لەبۋارى فەلەكدا، لەلايەكى ترەۋە (قبولاي خان) ي براى ھۆلاكىۋ كە صىنى  
 داگىركرد، كتيپەكانى زانايانى فەلەكى بەغدا و قاھىرەي بۇ برد، كە ئەمانە بوۋنە  
 ھۆي دەرکەۋتنى زانستى فەلەك و پېشكەۋتنى لەۋى، كە لە دەرکەۋتنى  
 كەردوۋنناسى صىنى (كوشو كىنگ) دا خۇي دەبىنئىتەۋە كە سائى (۱۲۸۰ز)  
 ناۋبانگى دەرکەرد بەھۆي كارەكانى يەۋە، لەمانەۋە يىريارى فەرەنسى (گۇستاۋ

لۆبۆن دەگاتە ئەو راستی یەکی کە دەلیت: زانایانی موسولمان و دانراوەکانیان بوون کە زانستی فەلەکیان لە ھەموو دونیادا بلاوکردەوہ<sup>(۱۸)</sup>.

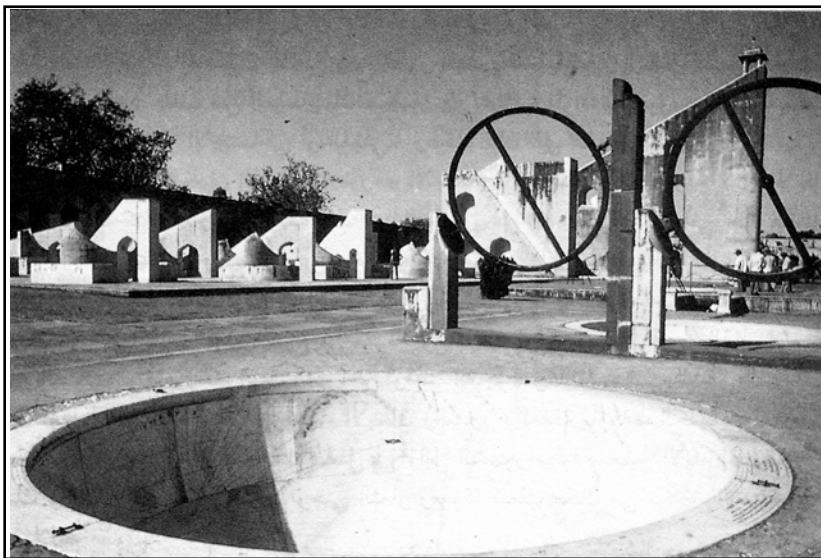

وینە یەکی بینگەکی (جاییپور) لە خوارووی رۆژئاوای شاری (دەلھی) لە ھیندستان، کە لەسەر شیوازی بنگەکی (مەراغە) دروست کراوە، ئە وینە کە دا ئەو زنجیرە بینا گەورانە دەبینن کە بەکار دەھێنران بۆ تێروانینی جووڵەکی خۆر و دانانی ئە بازنەکی بورجەکاندا، کە ھەر وەھا بۆ دیاری کردنی کاتیش بەکار دەھێنرا.

لەسەر شیوہی ئەم بینگە یە لە چەندین شوێنی تری جیھانی ئیسلامی دا بینگە دروستکران بە تاییبەتی لە شارەکانی (سەمەر قەند) لە ساڵی (۱۴۲۰ز) دا، و شاری (ئەستەمبول) لە ساڵی (۱۵۷۵ز) دا کە گەردوونزان (تقی الدین) کاری تێداده کرد، و دوایین بینگە لەم زنجیرە بینگانە ی کە لەسەر شیوازی بینگە کە ی (مەراغە) دروستکران بینگەکانی (جای سینگ) لە ھیندستانە لە سەدە ی ھەژدە یە مەدا، و بینگە ی (جاییپور) لە شاری (دەلھی) لە ھیندستان کە لە ساڵی (۱۷۴۰ز) دا دروستکرا و تەسا رۆژگاری ئەم پرۆژەمان زوربە ی ئامیەرەکان و بیناکانی مساون و لە شوێنی خۆیان دان.

<sup>(۱۸)</sup> بڕوانە: حضارة العرب / گۆستاڤ لۆبۆن، لا ۵۵۴ ھەر وەھا کتیی (تاریخ العرب العام) / ل. أ. سیدیو، لاپەرە (۴۱۱-۴۱۲).

موسولمانان خریتی زهوی و ئاسمانیان سهلماند که زانایانی شهره هه موویان له سههری کۆک بسوون، ئه ویش به سه پی تیگه یشتنیان له ئایه تهسه کانی قورئان و فهرموده کانی پیغه مبهه (ﷺ)، شیخی ئیسلام (ابن تیمیة) کهه سالی (۷۲۸ک - ۱۳۲۷ز) کۆچی دواپی کردوه ئه م کۆکبوونهی زانایانی موسولمانی له (مجموعه الفتاوی) دا هیئاوه له (به رگی ۶ / لاپه ره ۵۸۷) دا، ههروهها زانایانی تری وهک (ابن الجوزی، و ابن القیم، و ابن حزم، و الغزالی، و الفخر الرازی) هه مان باوه پریان هه بووه.

ههروهها زانایانی سروشتزانی موسولمان سووپانه وهی زهوی یان به دهوری خۆی دا سهلماند، و چه ن دین خشته یان دانا بۆ دیاری کردنی شوینی هه ندیک له ئه ستیره کان، و حیساب کردن و دانانی رۆژژمیهره کان، و شیواوی به کانی جوولسهی مانگ، و دریزی سالی هه تاوی، و ..... هتد، زانا (المسعودی) که له سالی ۳۴۵ ک) دا کۆچی دواپی کردوه، به که م کهس بووه باسی زهوی کردوه کهه شیوه کهی (گۆیی) به، و باسی سووپانه وهی زهوی کردوه به دهوری خۆردا، له کتیه به کهی دا به ناوی (سروج الذهب و معادن الجوهر) دا ده لییت: خۆر کاتییک وون ده بییت له ئه و په پری چین، ئه و ده رده که ویت له دورگه ئاوه دانه کانی ده ریای ئوقیانوس، ئه گهر له ویشه وه ئا و ابو له و په پری چین هه لدی، که ئه وه (نیوهی بازنه ی زهوی به).

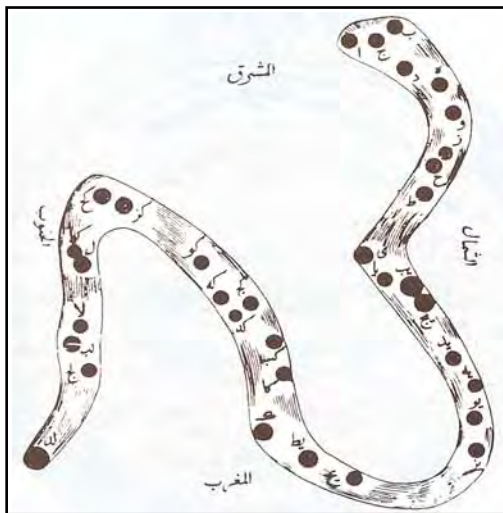

وینهی گۆمه ئه ئه ستیره ی  
رووبار (النهر) ههروهک چوون  
به خه یالی زانای موسولمان  
(الصوفی) دا هاتووه.

ههروهه زۆر له زانایانی موسوڵمان باسیان له (گۆیی) بوونی زهوی کردوه، لهو زانایانه وهك گهردوونناس (الشريف محمد بن محمد الإدريسي)یه كه سالی (٥٤٨ ك) دا كۆچی دوایی کردوه، ئهم زانایه وینهی ئهو شارانهی کردوه لهسهه گۆیهکی زهوی كه له (زیو) دروستی کردبوو، ئهمه كاتیك پاشای (نۆرمان) دهعهتی دهكات بو (صقلیة)، له كتیبهكهی دا (نزهة المشتاق في اختراق الآفاق) باسی له (گۆیهتی) زهوی کردوه، هههچنده لهپیش ئهمانیشدا (عبدالله ی كوبری عباس) راقهکاری قورئان باسی ئهمهی کردوه.

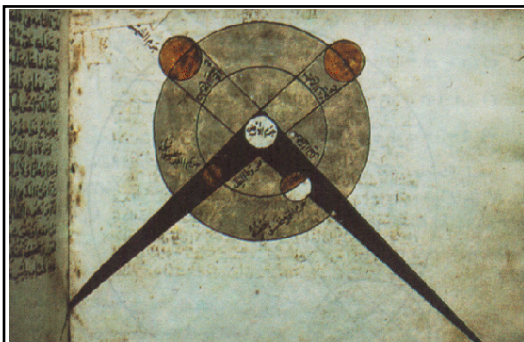

خوینهری بهرپرز بروانه ئهم دوو وینهیهی له كتیبهکی گهردوونزانی موسوڵمانانهوه وهرگیروه (عجائب المخلوقات للقزويني)، كه زۆر به جوانی دیاردهی خورگیران و مانگیگيران روون دهكاتوه، له ئه نهجمی سوورانهوهی زهوی بهدهوری خۆردا و مانگ بهدهوری زهوی دا، كه دهبیینیات وادهزانی سهیری كتیبهکی گهردوونزانی سهدهی بیست دهكەیت بهلام هی سهدان سان پيشتره!! ههروهه لپهروهه دهبینین كه چۆن زانایانی موسوڵمان باوهریان به خڕیتی زهوی و مانگ و خۆریش ههبووه، ههروهك له وینهكانهوه رووندهبیتهوه.

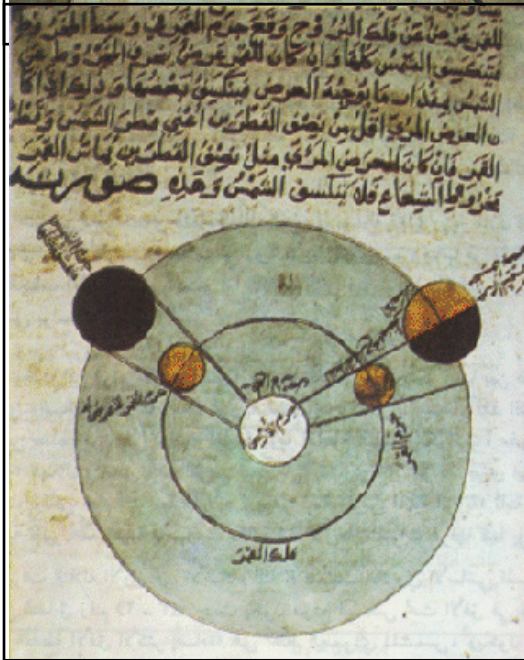

یهکهه کهم کهس که زانیوییه تی زهوی ههسارهیه کهه و مهلهدهکات له ئاسماندا و جیگیر نییه زانا (ابن الشاطر) بووه (۱۳۷۵ز مردووه)، که بانگیژیژی مرگهوتی (دیمشق) بووه، ههروهها یهکهه کهسیش بووه که ووتویه تی: { سووپرانهوی زهوی به دهوری خوردا و به دهوری خوی دا دهپیته هوی هاتنی شهو و پوژ و دروست بوونی وهرزهکانی سال }، زانای بیرکاری و گهردونزان (موسی بن شاکر) یهکهه کهس بووه ههستاوه به ئهئدازه کردنی قهبارهی زهوی و دیاری کردنی پیوانهیی چیهه کهی، که پاشان زانا (الفرغانی) به پشت بهستن به کارهکانی ئهم بهووردی چیهوی زهوی دیاری کرد، و ئهم پیوانهیهی زور نزیکه له پیوانهیی ئهمه مپووه، ههروهها زانیانی موسلمان یهکهه کهس بوون سهنتهری زهویان دیاریکردووه، و ههلهکانی (بطليموس)<sup>(۱۹)</sup> و تیوره گهردونیهکانی یان راست کردوتهوه، چونکه (بطليموس) ووتویه تی: زهوی سهنتهری گهردوونه، بهلام زانیانمان دهلین: (خور) سهنتهره، یهکهه زانایش که ئهمه ی ووتوه (البیرونی) بوو<sup>(۲۰)</sup>.

له سهردهمی خهلیفه ی عهبیاسی (المأمون) دا تاقی کردنه وهیه که به فهرمانی ئهه ئهجامدرا بو پیوانی بازنه ی نیوهی رووناکی رۆژ (دائرة نصف النهار)، و ئهم کاره سپیردرا به دوو تیم که له بیابانهکانی (سنجار) و (تهدمور) دا کاریان کرد، و ههردوو تیمه که گهیشتنه یهه ئهجام که: پلهی درییژی یان کرد به ۵۶ میلی

---

<sup>(۱۹)</sup> (Claudius Ptolemaeus of Alexandria) کلاودیوس بهتلیموسی ئیسکهندهریه: زانایه کی گهردونزانی یونانی بووه (سالئ ۱۶۸ز کوچی دواپی کردووه)، خاوهنی چهنین دانراوه له زاستی فهله کها، که وهرگیردران بو عهرهپی له وانه: (المجسطی)، (فی اقتصاص أصول حركات الكواكب)، (فی ظهور الكواكب الثابتة)، (زیج بطليموس). بروهه (مهوسوعه ی بهریتانی) و ههروهها (موسوعه تاریخ العلوم العربیة) لاپهه (۲۹).

<sup>(۲۰)</sup> بوچوونی قهشهکان و کلئسا له ئهوروپا له سهدهکانی ناوهراستدا دهبراره ی گهردون پشتی بهستبوو به راکانی (بهتلیموس) که دهیووت زهوی جیگیره و سهنتهری کومه لهی خور و گهردوونه و خور به دهوری زهوی دا دهسووپیتتهوه، بهلام موسولمانان ئهم وههم و خهیالاته یان وهرنهگرت و ووتیان که خور جیگیره له کومه لهی خوردا و زهوی به دهوری دا و لهه مان کاتدا به دهوری خویشیدا دهسووپیتتهوه، بروهه: (أوائل المسلمين في العلوم التجريبية: له ئینتهرنیتتهوه وهرگیراهه).



عەربى و ۲/۳ى مىلىك، كە ئەم ئەنجامە زۆر نزيكە لە پيوانەى راستەوه، ھەرودھا (خەواريزمى) يەككە بوو ھەو گەردوونزانانەى كە (المأمون) رايسپاردن بە پيوانى بازنەى گەورەى زەوى (واتە چيۆەى گۆى زەوى) كە ئەنجامەكەيان ئەمە بوو:

- چيۆەى بازنەى گەورەى زەوى كە پيوايان (۴۰۲۴۸ كم) بوو<sup>(۲۱)</sup>.

- چيۆەى بازنەى گەورەى زەوى كە پيۆشتر بەتليمۆسى يۆنانى دەريكرد (۲۸۲۴۰ كم) بوو.

- چيۆەى بازنەى گەورەى زەوى كە ئەمە لەمەردا دەيسزانين (۴۰۰۷۰) كيلۆمەترە، دەپروانە ئەو ئەنجامە زۆر نزيكەى كە موسولمانان پيۆى گەيشتن لەچاؤ ئەنجامەكانى پيۆشتردا!!!

يەككى تر لە گەردوونناسە موسولمانە ئەندەلوسى يەكان ناوى (أبو القاسم مسلمة المجريطي) يە و سالى (۳۹۸ك-۱۰۰۷ز) كۆچى دواىى كردوو، و زۆريك لە كتيبەكانى ھەرگيردرانە سەر زمانى لاتينى، و لە سەدەى پينجەمى كۆچيشدا زانا (الزرقالي الطليطلي) (۱۰۲۹-۱۰۸۷ز) ھەستا بە چەندين تيروانينى گرنگ، كە لە كتيبى (جداول طليطلة) دا كۆى كردنەو، و كاريگەرىيەكى زۆرى كردە سەر رۆژئاواى لاتينى لە سەدەكانى ناوھراستياندا، ئەم زانايە لە رۆژئاوا بە (سافايا Saphaea) ناسرابوو\*، زانايانى ئەمپروش زۆريان لەو باوھەردان كە زانا (كۆپەرنيكۆس)<sup>(۲۲)</sup> لە زۆريك لە بۆچوونەكانى دا كاريگەر بوو بە كارەكانى زاناي موسولمان (إبن الشاطر)، بە تايبەتى ليكۆلينسەوھەكانى ھەردوو زانا نوجبوسر (Neugebauer) و سويردلو (Swerdlow) ھسيچ گومانيسان نەسەھيلاوھ لىسە كاريگەرىيە زانستى فەلەكى موسولمانان لەسەر (كۆپەرنيكۆس)<sup>(۲۳)</sup>.

(۲۱) بپوانە (المراجع في الحضارة العربية الإسلامية) لاپەرە (۳۱۷)، ھەرودھا (أعلام الفلك في التاريخ العربي) لاپەرە (۵۵).

\* بپوانە (العلوم والهندسة في الحضارة الإسلامية) لاپەرە (۷۹).

(۲۲) زاناي گەردوونزانى پۆلەندى نيكۆلاس كۆپەرنيكۆس (Nicolaus Copernicus) (۱۴۷۳-۱۵۴۳ز)، دانەرى بېردۆزى كۆپەرنيكۆسە (Copernicus's theory).

(۲۳) بپوانە: (موسوعة تاريخ العلوم العربية) لاپەرەكانى: (۱۴۴) و (۱۵۷) و (۱۷۱) و (۲۶۰).

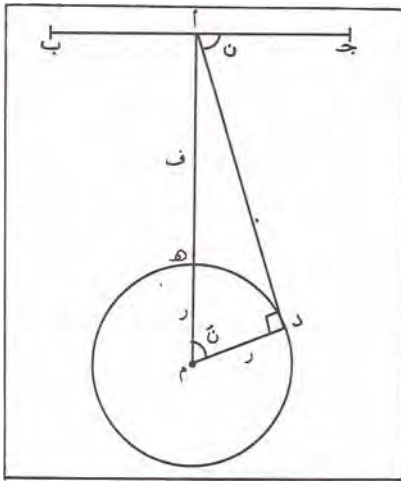

ریگه‌ی بیرکاری‌یانه‌ی زانای  
 موسولمان (البیرونی) بو پیوانه  
 کردنه چیوه‌ی گوی زهوی، که  
 دووباره بومان دهسه‌ئینیت که چون  
 زانایانی موسولمان له خریتی زهوی  
 دنیا بون.

له زانا ناو دره‌کانی تری نه‌نده‌لوس (نورالدین أبو اسحق البطروجی) بووه  
 (نزیکه‌ی ۱۲۰۴ز مردووه)، خاوه‌نی کتیبی (علم الهیئة) یه که وی‌نه‌ی ته‌نه  
 ناسمانی‌یه‌کانی تیدا باسکردووه، قوتابی (ابن طفیل) بووه.

(گوستاف لوبون) ده‌لیت: نه‌گهر باسی نه‌و شتانه بکه‌ین که لاتینی‌یه‌کان له  
 موسولمانانه‌وه وه‌ریانگرت، ده‌بینین که گیره‌رت (دوایی بوو به پایا سلفسته‌ری  
 دووه‌م) له ساله‌کانی (۹۷۰) و (۹۸۰ز) دا نه‌وه‌ی فی‌ری بووبوو له نه‌نده‌لوس له  
 بیرکاری و گهردوونزانی خستیه رۆژئاوا، (ئوهیلارد) ی ئینگلیزی له ساله‌کانی  
 نیوان (۱۱۰۰-۱۱۲۷ز) له نه‌نده‌لوس سوپایه‌وه و کتیبه بیرکاری‌یه‌کانی وه‌رگیرا،  
 (لیوناردی پیزایی) له سالی (۱۲۰۰ز) دا کتیبی نووسی ده‌ریاره‌ی نه‌و زانستی  
 جه‌بره‌ی له موسولمانانه‌وه فی‌ری بوو، هه‌روه‌ها (قیتلیسون) ی پولسۆنی کتیبی  
 (البصریات) (حسن بن الهیثم) ی وه‌رگیرا، و (جیراردی کریمۆنی) وه‌رگیرانی  
 کتیبی (المجسطی)<sup>(۲۴)</sup> و راقه‌که‌ی (جایری) ی بلاوکرده‌وه، نه‌گهر (رۆجهر) ی یه‌که‌م

<sup>(۲۴)</sup> (Almagest) کتیبکی فه‌له‌کی‌یه که له‌لایه‌ن گهردوونزانی یۆنانی (به‌تلمۆس) هوه نوسراوه له  
 سالی (۱۵۰ز) دا، هۆکاری گواستنه‌وه‌ی زانیاری‌یه فه‌له‌کی‌یه‌کانی یۆنانی‌یه‌کان بوو بو موسولمانان، له  
 ده‌وریه‌ری (۸۲۷ز) وه‌رگیردراوه بو زمانی عه‌ره‌بی و له‌ویوه له سه‌ده‌ی (۱۲) دا وه‌رگیردرا بو لاتینی.  
 بروه (مه‌وسوعه‌ی به‌ریتانی).

له صقلیه هانی فیربوونی زانسته‌کانی موسولمانانی دابیت به تایبته‌تی کتیبه‌کانی (الإدریسی) نهوا نیمپراتور (فریدریک) ی دوهم لهو که متر نه‌بووه له حه‌ماسه‌تی‌دا بو فیربوونی زانسته‌کان و نه‌دهبیاتی موسولمانان، که کوره‌کانی (ئین روشد) له ده‌وربه‌ری بوون و فییری رووه‌کزانی و ئازهلناسی سروشتی‌یان ده‌کرد<sup>(۲۰)</sup>.

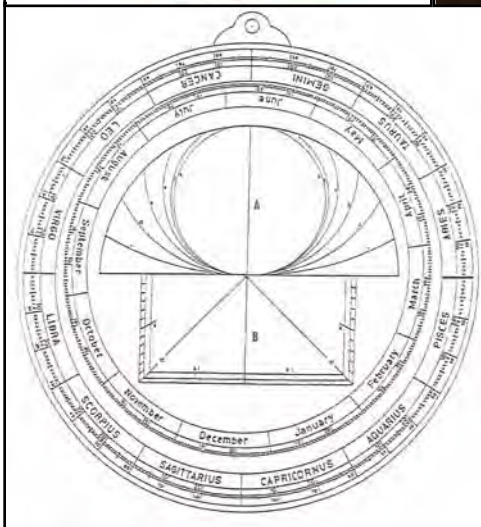

له سه‌رموه: چه‌ند وینه‌یه‌کی رووی پیشه‌وه‌ی ئه‌هو ئه‌مامیری (الإسطرلاب) انه‌ی که له وولاتانی مه‌غریب و نه‌نده‌لوسی ئیسلامی‌دا دروست ده‌کران، ئه‌م نمونه‌انه له مؤزه‌خانه‌ی میژووی زانست له زانکوی (ئوکسفورد) پارێزران.  
له خواره‌وش: هیلکاری‌یه‌کی به‌شی پشته‌وه‌ی ئه‌مامیری (الإسطرلاب) ه.

<sup>(۲۰)</sup> بروهانه (الحضارة العربية) ی (گۆستاڤ لۆبون).

## سروشترانی ( فیزیا ):

یهکه م کهس که زانستی سروشت (که پیکهاتهی فیزیای ئه مرۆیه) داهیناوه (حهسهنی کوری ههیسهم) بووه، و یهکه م کهس بووه که باسی تیشکدانهوهی کردووه<sup>(۲۶)</sup>، زانایانی موسولمان له سروشترانی دا (یان به زاراوهی نوی زانستی فیزیادا) هیزی کیش کردنی زهوی یان دۆزی یهوه، یهکه م کهس که باسی (هیزی کیش کردنی) کردووه پیشهوا (الخازن) ه که دهلیت: (تهنهکان دهکونه سهر زهوی بههوی هیزیکی کیش کردنهوه، و په یوهندی ههیه له نیوان خیرایی و دوریسی و کیشدا)، ئه م ووتلهیهی چهندهها سهده پیش له دایکبوونی (نیوتن)<sup>(۲۷)</sup> ووتووه، ههروهها په یوهندی راستی دۆزیوه تهوه له نیوان ئه و خیرایی یهیه که تهئیک ههیه تی کاتیك دهکوهیته سهر روی زهوی له گه ل ئه و ماوه یهیه که له و کاته دا دهپریت، ئه مه هه مان ئه و په یوهندی یهیه که دۆزینه وه یان دراوته پال زانایانی وهک (نیوتن و گالیلۆ)، زانا (محمد بن عمر الرازی) له کۆتایی سهدهی شه شه می کۆچی دا دهلیت: (ئه گهر ئیمه بهردیک هه لدهین بو سهره وه دهینین دهکوهیته خواره وه، له مه وه بو مان دردهکوهیته که دهیته هیزیک هه بیته له خواره وه، که ههر کاتیك ئیمه هه لیده یه نه سهره وه ئه و هیزه دینیته وه خواره وه)، ههروه کو چو ن دربارهی یاسای (کیش کردنی گشتی) زانایانی ئیسلام قسه یان کردووه، و به سهنته وهی گهردوون به یه که سه وه بههوی ئه و هیسزی کیش کردنه وه لیك دهدهنه وه<sup>(۲۸)</sup>.

زانبا (به یروونی) گرنگی داوه به زانستی شلهکان و له م بسواره دا کتیبی نووسیوه، که تییدا زور دیاردی تایبته به په ستانی شلهکانی روون کردوته وه، وهک: چۆنیتهی هه لدرانی ئاوی فواره و سهرچاوه کان بو سهره وه، و ئاوی بیره کان

<sup>(۲۶)</sup> بروهانه (أوائل المسلمين في العلوم التجريبية) له ئینته رنیته وه وه رگروه.

<sup>(۲۷)</sup> هه مان سهرچاوهی پیشوو. (ئیسحاق نیوتن Sir Isaac Newton) زانای فیزیایی و بیرکاری

ئینگلیزی به نایانگه (۱۶۴۲ - ۱۷۲۷). بروهانه (Encyclopædia Britannica).

<sup>(۲۸)</sup> بروهانه (المرجع في الحضارة العربية الإسلامية) لاپه ره (۲۰۷).

بهوهی که له مالاووه ده پالیئوریتته ناوی لهو ئاوانه‌ی که نزیکین و شهوهی روون کردهوه که ئاستی ئاوی شهه بیرانه له شهه مان ئاستی ئاوه کانی دوروبه‌ری دایه، ههروهها له سه‌ر هیئزی کیش کردنی زه‌ویش قسه‌ی هه‌بووه و تاقیکردنه‌وهی شه‌نجانمداوه، هه‌روه‌ک له‌م وینه‌یه‌ی خواره‌وه‌دا ده‌ییینین\* .

هه‌به‌لله‌ها فاعل الارض وانما ترتب الارض للما من قبله من السعفة الى الفزاة  
 والما لانه لا يرضى في نفس الارض وانما يرتب ما مثلها واخطاط الهواء للما لانها  
 اعتمدت على المثل للما لانها خرجت من الما من قبله من السعفة الى الفزاة  
 فيعملها يرتفع سطح الارض ما يرتفعها والما من قبله من السعفة الى الفزاة  
 والارض حرة ولا تجب بحوطها بالهوا  
 يرتفع جميع جهاتها ثم اجتمع الهواء  
 ما من قبله من السعفة الى الفزاة  
 واسحاج اللاتين الصخر  
 فترت الارض الميط بالهوا من قبله  
 الفزاة من قبله الى السعفة الى الفزاة  
 لمرحلة ياتوب منها من سعفة

طلب العلم  
 الارض  
 الما  
 الهوا  
 طلب العلم

ذلك

ما لكواجب التابت والبيان  
 التابت والميتوب من قبل السما منه الابداع على الابد لا يتب اجدها من الارض ولا  
 بعد عنه وسمت بالفارسية ببيانها لانها من اهل العلمات يعنون السعفة

وينتهي  
 لا يه‌ره‌يه‌كي  
 يه‌كيك له  
 كتبيبه‌ كاني زانا  
 (به‌ يروني) كه  
 تـــــــي‌دا  
 تاقيكردنه‌وه  
 شه‌ نجام ده‌دات  
 له‌ سه‌ر هيئزي  
 كيش کردنی  
 زه‌وي، شه‌م  
 نوسراوه له  
 مؤزه‌ خانه‌ي  
 به‌ریتان‌دا  
 پاريزراوه.

\* هه‌مان سه‌رچاوه‌ لا‌په‌ره (٣٠٦)، هه‌روه‌ها (العلم والإيمان في الفضاء والطيران).

موسولمانان كيشى جورى (الوزن النوعي)<sup>(٢٩)</sup> ى زوريك له تهنه كانيان ديارى كرد، و چهندين ريگايان دوزى يهوه بوئم ديارى كردنه، و خشتهى تايبه تىيان لهم بواردها دانا، بو نمونه چرى قورقوشميان پيو و بينىيان (١١، ٣٢)، كه خوى له راستىدا برىتى يه له (١١، ٣٥)\*، ههروهها زاناي گهوره (البىرونى) خشته يه كى ووردى داناوه بو بهاكانى كيشى جورى .

موسولمانان يه كه م كهس بوون كه (پاله پهستوى ههوا)<sup>(٣٠)</sup> يان دوزى يهوه، پيش (پينيسانس)<sup>(٣١)</sup> ى شهروپا به چهندهها سهده، و له نيو خوياندا شه ياسايانه يان نه قل كردوه كه ده لىت: (كيشى تهن له ههوا دا كه متره له كيشى راسته قينه خوى)، (ههوا هيژى كى هه ل كيشه رى هه يه وه كو شله كان) به پى ي ياساى (نهرخه ميدس)<sup>(٣٢)</sup>، و ياساى (كيشى تهن له نزيك پرووى زهوى جياوازه لهو كيشه ي له به رزايى دا هه يه تى، شه و يش به پى ي به رزى ستوونى ههوا له سه ره وه)، له به ناوبانگ ترين زانايانى موسولمان لهم بوارهدا (خازين) بووه و له كتيبه كه ي دا (ميزان الحكمة) ليكولينه وه يه كى گرنگى تيدياه له سه ر په ستانى ههوا كه تييدا شه و بنه مايه ي روونكر دوت هه وه كه ههوا هه روه ك ناو په ستان له سه ره تهنه كان دروست ده كات كه تييدا نوقم كراون له ژيره وه بو سه ره وه، لي ره وه ده لىت كه (كيشى هه ر تهنىك له ههوا دا كه متره له كيشى راسته قينه ي خوى)<sup>(٣٣)</sup>.

<sup>(٢٩)</sup> (Specific gravity) برىتى يه له ريژه ي چرى مادده يه ك بو چرى مادده يه كى ديارى كراو.

\*\* بروانه (المرجع في الحضارة العربية الإسلامية) لاپه ره (٣٠٦).

• بروانه (العلوم والهندسة في الحضارة الإسلامية) لاپه ره (٩٠).

<sup>(٣٠)</sup> يان په ستانى ههوا برىتى يه له: لهو پا ستانه ي كه ستوونى ههوا ده يخاته سه ر تهنه كان و به پى ي به رزى ده گوريت، و به ئامبرى (باروميتر ده پيورييت)، په ستانى ههوا ئاساى برىتى يه له ٧٦٠ ملم جيوه له ئاستى رووى ده ريبادا. بروانه (Encyclopædia Britannica).

<sup>(٣١)</sup> (Renaissance) يان سه رده مى راپه رين و چاكسازى له شهروپادا، برىتى يه لهو سه رده مى ميژووى شهروپا كه يه كسه ر ده كه ويته نواى سه ده كانى ناوه راسته وه و برىتى يه له سه رده مى دوزينه وه كان و گه ران به سه ر رووى زهوى دا له لايه ن شهروپا يه كانه وه (بروانه: Encyclopædia Britannica).

<sup>(٣٢)</sup> (Archimedes) بيركاريزان و داهينه رى يونانى به ناوبانگ، (٢٩٠ - ٢١٢ پيش زايين).

<sup>(٣٣)</sup> بروانه (المرجع في الحضارة العربية الإسلامية) لاپه ره (٣٠٧).

له مانه‌ی سه‌روهه بۆمان دهرده‌كه‌ووت كه زانا يانی ئيسلام پيش زانا يان:  
 (نيوتن) كه‌وتوون له‌هه‌ر بئاس كردنسي بئردووزي كيش كردندا، هه‌روهه‌ها پيش  
 (تورشه‌للي)<sup>(٣٤)</sup> كه‌وتوون له‌هه‌ر ليه‌نه‌وه‌كانيان له‌سه‌ر په‌ستاني هه‌وا، و ئه‌مان  
 بوون ريخوشكه‌ر بوون بۆ ئه‌م دۆزينه‌وانه و ئه‌و ئاميرانه‌ي كه له‌سه‌ر ئه‌م ياسايانه  
 دروستكراون وهك (باروميته‌ركان).

هه‌روهه‌ها له‌سه‌ر رووناكي (الضوء) ليكوليه‌وه‌ي زوريان هه‌يه، و ئاماره‌يان  
 داوه به‌ خيرايبى رووناكي كه يه‌ككه‌ له‌ كۆله‌كه‌كاني زانستي فه‌زا و گه‌ردوونزاني  
 نو، له‌ زانستي رووناكيزاني دا (علم البصريات) بناغه سه‌ره‌كي په‌كانيان ديارى  
 كرد، كه گرنكترينيان برتي يه له‌ ديارى كردنسي چوئييتى بينين و ديارده‌كاني  
 شكانه‌وه و په‌خش كردنه‌وه‌ي رووناكي، و له‌ بواري هاوينه‌زانيشدا چهندين  
 ليكوليه‌وه‌يان هه‌يه، هه‌روهه‌ها له‌سه‌ر خورگيران و مانگ گيران ليكوليه‌وه‌ي  
 راستيان هه‌يه، له‌ زانا هه‌لكه‌وتوه‌كاني بواري رووناكيزاني: (الكندي) كه سالي  
 (١٦٥-٨٧٠ز) كوچى دايسى كردوه و دوو كتيبي نووسيوه له‌م بسواهدا  
 (إختلاف المناظر) و (إختلاف مناظر المرأة)، (ابن الهيثم) يش كه يه‌كه‌م كه‌س  
 بووه باسى ديارده‌ي (سراب) كردوه، و ديارده‌ي نه‌بينني خور پيش هه‌له‌هاتن  
 و داى ئساوابووني ليكداوه‌ته‌وه، و (ابن سينا) ي پزىشك و فه‌يله‌سووف و  
 بركاريزان و سروشتزانيش له‌م بواره‌دا زور كاري كردوه و نوسراوى هه‌يه<sup>(٣٥)</sup>.

يه‌كه‌م زانايه‌كي روتئاوايي كه كاريگه‌ر بووييت به‌ رووناكيزاني موسولمانان  
 (روبه‌رت گروسستيسست Robert Grosseteste) بووه (١١٦٨-١٢٥٣ز) كه به‌

<sup>(٣٤)</sup> (ئيفانجيليستا تورشله Torricelli, Evangelista) ئه‌م زانايه له سالي (١٦٠٨) ي زابنه‌دا له  
 داك بووه له شارى (فبهنزا) ئيتاليا، دروستكه‌رى ئاميرى باروميته‌ر و چهنه‌ ئاميرى ترى په‌يوه‌ندى  
 داره به‌ په‌ستاني هه‌وا، سالي (١٦٤٧) ي زابنه‌ي كوچى داوى كردوه.

• بوانه (العلوم والهندسة في الحضارة الإسلامية) لاپه‌ره (٨٨)، هه‌روهه‌ها (العلم والإيمان في الفضاء والطيران)  
 لاپه‌ره (١٧٨).

<sup>(٣٥)</sup> بوانه (المرجع في الحضارة العربية الإسلامية) لاپه‌ره (٣٠٨-٣١٠)، هه‌روهه‌ها (أوائل المسلمين في العلوم

التجريبية).

تایبه‌تی به نوسراوه‌کانی (رازی) و (ئیبنول‌ه‌یسه‌م) زۆر کارتیکراو بووه، پاش ئەم رۆجسەر بیکۆن (Roger Bacon)<sup>(۳۶)</sup> (نزیکه‌ی ۱۲۲۰-۱۲۹۲ز) که هه‌موو دانراوه‌کانی (گروسیست) و (کیندی) و (ئیبنول‌ه‌یسه‌م) ی له‌بهرده‌ستدا بووه (به تایبه‌تی کتییی المناظر)، سه‌رچاوه‌ی سه‌ره‌کی نووسینه‌کانی له ووناکیزانی دا کتیبه‌کانی (ئیبنول‌ه‌یسه‌م) بووه، که له‌گه‌ڵ ئەمه‌شدا نه‌یتوانیوه هاوشانی وورده‌کاری بیرکاری‌یانه‌ی (ئیبنول‌ه‌یسه‌م) بی‌ت<sup>(۳۷)</sup>.

دهرباره‌ی ده‌نگیش (هیزی و سه‌رچاوه‌ی) موسولمانان لی‌کۆلینه‌وه‌یان کردووه، و ئەمه‌ به‌ووه هۆی لی‌کۆلینه‌وه‌یان له‌سه‌ر موسیقا و ئامیژه‌ موسیقی‌یه‌کان و چۆنیی‌تی ژهنی‌یان و ئەوه‌نده‌ به‌ ووردی باسی ده‌نگ و چۆنیی‌تی جوولانه‌وه‌ی و به‌رکه‌وتنی له‌گه‌ڵ تهنه‌کان و گه‌رانسه‌وه‌ی قسه‌یان کردووه که زۆر نزیکه‌ له‌ لی‌کدانسه‌وه‌ی ئەم‌رۆ\*، له‌وانه‌ی له‌م بواره‌دا قسه‌یان کردووه فه‌یله‌سه‌وه‌فیه‌کانی بریانی سه‌فا (إخوان الصفا)<sup>(۳۸)</sup> له‌ نامه‌کانیاندا، و (قه‌زویی) هۆکاری بینینی هه‌وره‌ بروسکه‌ی پیش بیستنی هه‌وره‌ گرمه‌ی روونکردوته‌وه و ده‌لیت: (له‌بهر ئەوه‌ی که بینین به‌هۆی چاوه‌وه‌ ده‌بی‌ت یه‌کسه‌ری، به‌لام ده‌نگ به‌هۆی گوێوه‌ ده‌بی‌ت که ده‌بی‌ت ده‌نگه‌که‌ بگاته‌ گوئی دهره‌وه و پاشان بۆ ناوه‌وه، و ئەمه‌ش پشت ده‌به‌ستیت به‌ جووله‌ی هه‌وا، که‌واته‌ رووناکی و بینین خیراتره‌ له‌ گه‌یشتنی ده‌نگ)، ئەمه‌ش ئاماژه‌یه‌کی روونی تیدایه‌ که گه‌یشتنی رووناکی خیراتره‌ له‌ گه‌یشتنی ده‌نگ.

<sup>(۳۶)</sup> زانا و فه‌یله‌سوف و ریفۆرمخواری په‌روه‌ده‌یی ئەوروپی (۱۲۲۰-۱۲۹۲ز).

<sup>(۳۷)</sup> بروهانه (موسوعة تاریخ العلوم العربیة) لاپه‌ره (۹۱۶-۹۱۷).

\*\* بروهانه (العلوم والهندسة في الحضارة الإسلامية) لاپه‌ره (۸۸).

<sup>(۳۸)</sup> (إخوان الصفا وخلان الوفا) کۆمه‌له‌یه‌کی نه‌ینی بوون له‌ فه‌یله‌سوفه‌کان که هه‌لگری بۆچوونیک‌ی شیعی توندپه‌ر بوون {ده‌لێن ئیسماعیلی (باتینی) بوون}، نوسراوه‌کانیان له (۵۲) نامه‌ پیکهاتوه و به‌ (سەل‌ل‌ إخوان الصفا) ناسراوه، که پوخته‌ی بۆچوونه‌ زانستی و فه‌لسه‌فی‌یه‌کانیانی تیدایه، ده‌بینین له‌م نامه‌ناروونکردنیه‌ی زانستی‌یانه‌ی تیدایه‌ بۆ دیارده‌کانی هه‌لگشان و داکشانی دهریا و بومه‌له‌رزه و خۆرگیران و ملنگ‌گیران و شه‌پۆله‌ سه‌روو ده‌نگ‌یه‌یه‌کان و هه‌روه‌ها دهرباره‌ی کیمیا و ئەستێره‌گه‌ری و سبهریش قسه‌یان کردووه. بروهانه (أعلام الفلك في التاريخ العربي) لاپه‌ره (۵۸).



زانایانی موسولمان هیزی موگناتیسی یان ناسیوه و ههروهها یه کهم کهس  
 بوون که دهرزی موگناتیسی قیبله نوما (البوصلة) به ووردی دروست بکهن و  
 بهکاری بهینن بو دوزینه وهی ناراسته و ئیتیجاها ته کان .\*

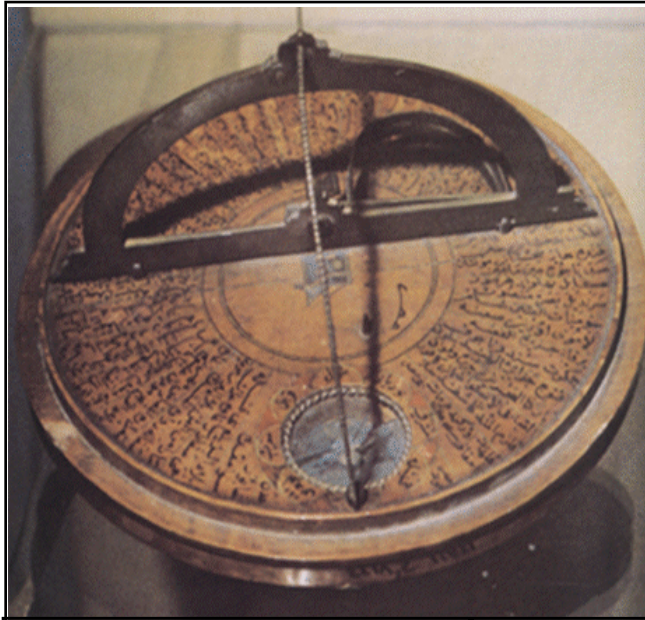

چه ند وینه یه کی  
 قیبله نوما که نه لایهن  
 موسولمانانه وه  
 دروست کراوه بو  
 دیار یکردنی  
 ناراسته کان، و  
 به تاییه تیش بو  
 دیار یکردنی شوینی  
 شاری مه کهکی پیروز  
 به پیی وولاته  
 ئیسلامی یه کان .

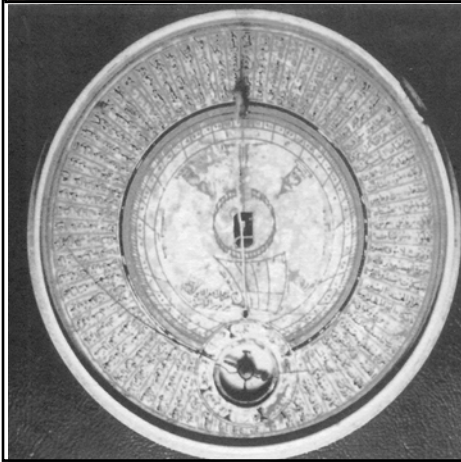

\* برونه (العلوم والهندسة في الحضارة الإسلامية) لایه ره (۸۸).

له كتيبي (كنز البحار) دا هاتوه: (يه كيك له خاسي يه ته كاني موگناتيس نه وه يسه كه ده ريا و انه كاني شام كاتييك كه نه توانن نه سستي ره كان ببينن بو دوزينه وه چوار ناراسته كه، نهوا ده فركي پر له ناو ديئن و بو نه وه ي كه با كاري تينه كان ده يبه نه ناو لاشه ي كه شتي يه كه وه، پاشان ده رزي يه كه ديئن و ده يكه ن به ناو تاله كايه كدا و وهك خاچيكي ليديت، و دوايي ده يخه نه ناو ده فره ناوه كه وه، نيت ده رزي يه كه سه رناو ده كه وييت، پاشان به رديكي موگناتيسي به قه باره ي مشتيك ديئن و له سه ر رو ي ناوه كه نزكي ده كه نه وه و به لاي راستدا به باز نه يي ده سستيان ده سوورپينه وه، نه مه نه ييتسه هوي نه وه ي كه ده رزي يه كه بخوليته وه، پاشان به كو توپري ده سستيان و موگناتيسي كه لاد به بن، نيت ده رزي يه كه ده وه سستينه وه و ناراسته ي ده كاته باكوور و باشوور، گيره وه ي نه مه به سه ر هاته ده لييت: من به چاوي خو م نه مه م بينيوه كاتييك له (ته رابولوس) وه به ره و (نيسكه نده ريه) به ده ر يادا به ري كه وتين له سالي (٦٤٠ك) دا\* .

(عباس بن فرناس) ي (نه نده لوسي) كه سالي (٢٧٤ك) مردوه يه كه م كه س بووه كه بيروكه ي فريني داهيناوه، (R. G. Grant) له كتيبي: فرين (١٠٠ سال له فرؤكه واني) (Flight: 100 Years of Aviation) كه كتيبيكي ميژوي فرؤكه واني يه ده لييت: زور كه سسي نازا يسان گيل هه بوون له ميژودا كه ويستويانه وهك بالنده بفرن، له وانه له سالي (١١٧٨ز) له شاري قوسته نتينييه موسولمانيك له كه كاتي سه ر داني سولتاني عوسماني دا هه ولى فرينسي دا به به كارهياني دوو بالي ده سترد كه له سه ر يانيكي به رزه وه خو ي هه لدا به لام سه ر كه وتوو نه بوو، له هه و له تو مار كراوه كاني تر له لايه ن عباس ابن فرناس (Abbas ibn-Firnas) وه بووه له نه نده لوس (Andalusia) له سالي (٨٧٥ز) دا.

(نئين فرناس) كه سيكي فيزيايي و كيميائي و نه ديب و پزيشكيش بووه، حوكمرانه (نومه وي يه كان) له نه نده لوس به كار يان هيذاوه وهك پزيشكي تايبه تي

\* برونه (المرجع في الحضارة العربية الإسلامية) لاپره (٣٠٩).

منال و خیزانه‌کانی خویمان، و به ناویانگی دانای نه‌نده‌لوس (حکیم الأندلس) ناوی دهرکردبوو\*، (المقري) له کتیبی (نفع الطیب) له بابته‌تی (الذکاء واستخراج العلوم واستنباطها) ده‌لیت: ئیین فیرناس یه‌که‌م که‌س بووه له نه‌نده‌لوس که دروست کردنی شووشه‌ی له‌سه‌ه‌د دهره‌ینساوه، و یه‌که‌م که‌س بووه که‌سه نه‌ینی‌یه‌کانی موسیقای دهرخستوو، و نه‌ه‌و ئامیره‌ی که‌ه‌ ناسراوه به‌ (المنقلة)ی دروست کردوو به‌ مه‌به‌ستی زانینی کات، هه‌روه‌ها له‌ ماله‌که‌ی‌دا تا‌قیگه‌یه‌که‌ه‌ه‌بووه که‌ه‌ تئیدا ئامیره‌یکی ده‌ستکردی خو‌ی هه‌بووه که‌ه‌ له‌سه‌ه‌ر شیوه‌ی ناسمان بووه، و هه‌ر که‌سه‌یک که‌ه‌ سه‌یری ده‌کرد وای ده‌زانی که‌ه‌ نه‌سته‌یره‌کان و هه‌وره‌کان و هه‌وره‌ بروسکه‌ ده‌بینیت!.

### جووله‌زانی (زانستی هیکانیک):

له‌م زانسته‌دا که‌ه‌ (علم الحیل)یان پئ ده‌وت پیشکه‌وتوو بوون، خه‌واریزی له‌ کتیبی (مفاتیح العلوم)دا دابه‌شی ده‌کات بو‌ دوو به‌ش: یه‌که‌ه‌میان چو‌نیته‌ی راکیشان و به‌رز کردنه‌وه‌ی قورساییه‌کان به‌ به‌کاره‌ینانی هیزیکی که‌م، و به‌شی دووه‌م دهریاره‌ی ئامیره‌کانی جووله‌ و دروست کردنی ده‌فره‌ سه‌رسوپه‌ینه‌کانه‌، هه‌روه‌ها موسولمانان لووله‌ موینه‌کان (موولووله‌کان) و جه‌گ و سلنگیان ناسیوه‌ و به‌کاره‌یناوه‌\*.

له‌ یواری کاتژمیره‌کاندا ناسرابوون له‌ به‌کاره‌ینانی کاتژمیره‌ی سیبه‌ری (المزولة)دا بو‌ دیاری کردنی کات به‌هوی سیبه‌ری خو‌روه‌ه‌، کاتژمیره‌ی ئاویشیان دروستکردوو هه‌ک نه‌ه‌و دانه‌یه‌ی که‌ه‌ خه‌لیفه‌ی عه‌بباسی (هارون الرشید) پیشکه‌شی کرد به‌ پاشا (شارله‌مان)ی فه‌ره‌نسا، هه‌روه‌ها زانا (الزرقالی) دوو کاتژمیره‌ی ئاوی گه‌وره‌ی دروستکرد له‌ شاری (طلیطة) له‌سه‌ه‌ر رو‌خ‌ی رووباری (تاجه‌) که‌ه‌ هه‌ردووکیان کاریان ده‌کرد کاتی که‌ه‌ گاوهره‌کان چوونه‌ ناو نه‌م شاره‌وه‌

\* بیوانه (أوائل المسلمين في العلوم التجريبية).

\* بیوانه (المرجع في الحضارة العربية الإسلامية) لاپه‌ره (٣٠٥)، هه‌روه‌ها (العلوم والهندسة في الحضارة الإسلامية) لاپه‌ره (٩٠)، هه‌روه‌ها (العلم والإيمان في الفضاء والطيران) لاپه‌ره (١٧٩).

له سالی (۱۰۸۵ز)دا<sup>(۳۹)</sup>، موسولمانان له م بواره دا چه ندين داهينانياني تريان ههيه وهك داهيناني بهندول (رقاص)ى سهعات (كه پييان دهوت: الموار) له لايه ن (ئيبن يونس)ى ميسرى يه وه، كه ناوى ته واوى (أبوسعيد عبدالرحمن بن أحمد بن يونس)ه و له سالی (۳۹۹ك-۱۰۰۹ز)دا كوچىى دوايسى كردوه<sup>(۴۰)</sup>، ههروهها (يه حيا) ناويك ههستا به دروست كردنى كاتر ميريك كه ناويان نابوو (صاحب المنيقلة) ئه ويش له سه دهى نويه مى كوچى دا.

له م زانسته دا چه ندين كه س ناوبانگيان پهيدا كرد له وانه: (إبن الرزاز الجزري) چه ند كتيبيكى له م بواره دا نووسيوه به ناوه كاني: كتيبي ئاميره كان (كتاب الآلات) كه له (دياريه كر) له سالی (۱۲۰۶ز) ته واوى كردوه، و تييدا باسى پي كه اته و چوني تي دروست كردن و كار كردنى زياتر له ۵۰ ئاميرى كردوه، له وانه: چه ندين كاتر ميير، و ده فسرى ووردى جوړاو جوړ، و فواره كان، و ئساميره موسيقى به كان، و ئاميره كاني ئاو بهر زكردنه وه، و چه ندين ئاميرى تر يش، ههروهها خاوه نى كتيبي (كتاب في معرفة الحيل الهندسية) بووه، و (الجامع بين العلم والعمل النافع في صناعة الحيل) شى نووسيوه كه سالی (۱۹۷۴ز) له لايه ن (دؤنالد هيل)ى ئينگليزى يه وه و هر كيپر د رايه سه ر زمانى ئينگليزى و بلا و كرايه وه.

(موسى بن شاكر) شاره زايه كى ميكانيك و هه نده سه و گه ر دوونزاني بووه و له سه رده مى (المأمون) دا و له سالی (۲۱۸ك-۸۳۳ز) دا مردوه، ههروهها كوره كاني محمد و أحمد و حه سه ن كوراني (موسى بن شاكر) كتيبيكيان ههيه له ميكانيك دا كه (۱۰۰) پي كه اته مى ميكانيكى به سه وودى تي دا يه كه ۲۰ دانسه يان گرنگى زانستى يان ههيه، كتيبه كه ناوى (كتاب الحيل)ه كه له سه دهى نويه مى زايينى دا نوسراوه، سه ر ئه م برايانه له سه ر باب ته ي (زانستى قورسايى به كان) نووسينيان ههيه، كه ده ر باره ي ده ئين: بري تى يه له و زانسته ي كه به هويه وه ده توانين قورسايى ته نى هه لگراو ده ر به يين، و چه قى قورساييش بري تى يه له و شوينه ي هه ر ته نيك

<sup>(۳۹)</sup> بروهه (موسوعة تاريخ العلوم العربية) لاپه ره (۱۰۱۵).

<sup>(۴۰)</sup> بروهه (المرجع في الحضارة العربية الإسلامية) لاپه ره (۲۰۹).

که تییدا قورسایى ئه و تهنه له لاکانه وه بۆ کهسى هه لگر یه کسان ده بییت\* ، ئه م  
برایانه زیاده له ۲۰ دانراویان هه بووه له زانسته جوړا و جوړه کاندای که به داخه وه  
زوربه یان فه وتاون.

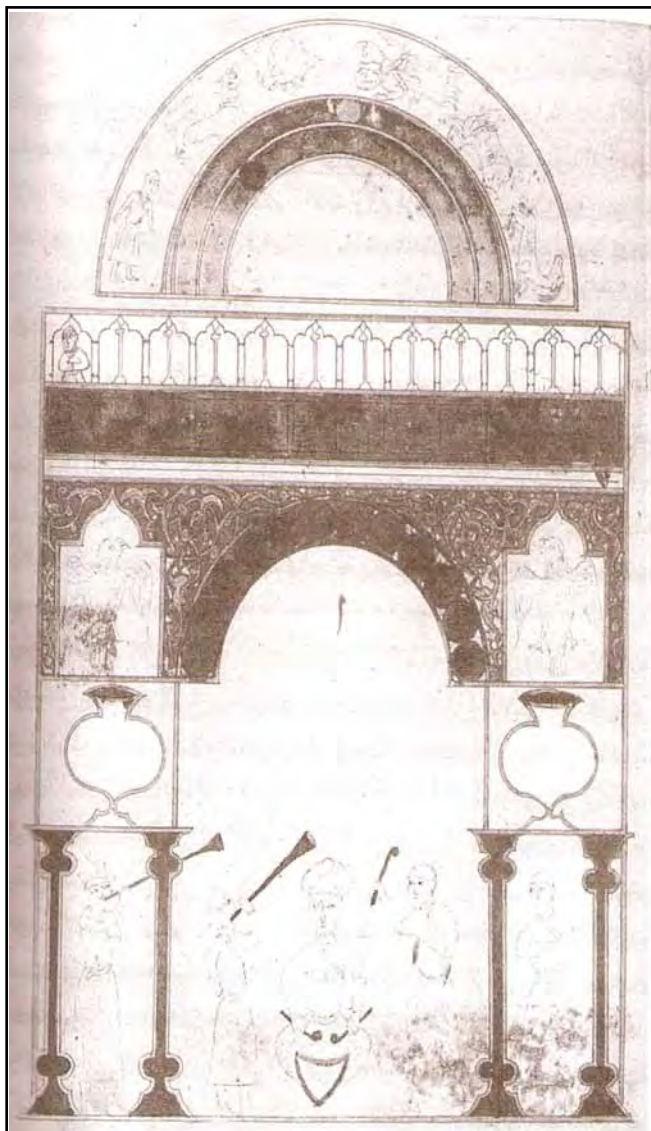

رووی پیشه وهی  
کاتر ژمیریکی  
ئاوی که له  
دروس تکر دنی  
زانای موسوئمان  
(الجزری) یه و نه  
کتیبه که ی دا له  
بابی یه که م/  
فه صلی یه که مدا  
هیناویتی، و نه  
کتیبه خانیه  
(بودنیان) دا  
پاریزراوه.

\*\* بوانه (المرجع في الحضارة العربية الإسلامية) لاپه ره (۲۰۶).

هەر لەم زانستەدا (ئەین سەینا) کتیبی (معیار العقل)ی داناو، هەرودها موسولمانان داھینەری زانستی (ھایدروستاتیک)<sup>(٤١)</sup> ن کە (الخازن) رۆئی بالائی ھەبوو لەم بوارەدا، بەتایبەتی لە کتیبەکەدا (میزان الحکمة) کە بریتی یە لە فەراوانترین و گەورەترین دانراوەکان لە زانستی میکانیکدا لە سەدەکانی ناوەراستدا، کە تێیدا بە وینەو بەسی ھەندیک ئامیری تایبەتی کردوو بو پێوانی کیشی ھاوچۆری تەنەکان، یەکیک لەو ئامیرانە ناوی ناو (ئامیری قووجەکی ئەبی رەیحانی بەیرونی) کە بو پێوانی کیشی چۆری تەنەکانە.

بەھۆی بەکارھێنانی ئەم ئامیرانەو (الخازن) توانی چەندین ئەنجامی سەرئێج راکیش بە دەست بێنیت کە مایە دەست خۆشی و بەرز راگرتنە، لەم خشتەییە خوارووەدا بەراوردیک دەبینین لەنیوان ئەو ئەنجامانە کە (الخازن) بە دەستی ھیناوە دەربارە کیشی چۆری تەنەکان لەگەڵ ئەنجامە نوێکانی ئەم سەردەمە زانایان، بڕوانە ئەو ئەنجامە زۆر نزیک لە راستانە کە ئەم زانایە پێش نزیکەیی ١٠٠٠ ساڵ بە دەستی ھیناوە!!

ماددەکان	کیشی چۆری بە پئی دەرھینانی (الخازن)	بەھا نوێکانی ئەمرو
ئالتون	١٩,٠٥	١٩,٣-١٩,٢٦
جیو	١٣,٥٦	١٣,٥٦
قورقوشم	١١,٣٢	١١,٤٤٥-١١,٣٩
زیو	١٠,٣٠	١٠,٤٧-١٠,٤٣
مس	٨,٦٦	٨,٧٣-٨,٦٧
مسی زەرد	٨,٥٧	٨,٦٠-٨,٤٥
ئاسن	٧,٧٤	٧,٧٩-٧,٦٠

<sup>(٤١)</sup> زانستی ھاوسەنگی و پەستانی شلەکانە، ئەم زانستە دەربارە پەيوەندی نیوان ئاو و ئەو تەنە تێیدا نوقم دەکرین دەکۆلینەو.

•• بڕوانە (العلوم والهندسة في الحضارة الإسلامية) لاپەرە (٩٦-٩٧).

۷,۲۹	۷,۳۲	تهنهکه
۲,۷۷-۲,۶۸	۲,۷۵	زوموپرد
۲,۶۸	۲,۶۰	مرواری پوخت
۲,۶۲	۲,۵۶	عه قیق
۲,۶۹	۲,۵۶	مهرجان
۲,۱۷-۲,۰۷	۲,۱۹	خوئی پوخت
۱,۰۷	۱,۰۴	نهوت (قیر)
۱,۰۰	۱,۰۰	ئاوی روون
۰,۹۶۰	۰,۹۵۸	ئاوی کولآو
۰,۹۲۷-۰,۹۱۶	۰,۹۶۵	سههۆل
۱,۰۴-۱,۰۲۹	۱,۰۴	ئاوی ده‌ریا
۱,۰۸-۱,۰۱۳	۱,۰۲۷	سرکه‌ی مه‌ی
۱,۰۴-۰,۹۹۲	۱,۰۲۲	مه‌ی
۰,۹۱۹-۰,۹۱۸	۰,۹۲	زه‌یتی زه‌یتوون
۱,۰۴-۱,۰۲	۱,۱۱	شیری مانگا
۱,۰۹	۱,۰۳۵	هیلکه‌ی مریشک
۱,۴۵	۱,۴۰۶	هه‌نگوین
۱,۰۵۳	۱,۰۳۳	خوینی مرۆقیکی له‌ش ساغ

(الخازن) به‌شیک‌ی زۆری کتیبه‌که‌ی ته‌رخان کردووه بۆ وه‌سف کردنی چه‌ندین ئامییری ته‌رازوو هه‌ر له‌ ته‌رازوو یۆنانی‌یه کۆنه‌کانه‌وه بۆ‌ئه‌و ته‌رازوانه‌ی که موسولمانان دایانه‌ینا، له‌ کۆتاییدا باسیکی دووردریژی ئه‌و ته‌رازوو ده‌کات که ناویناوه ته‌رازوو‌ی حیکمه‌ت (میزان الحکمة) یان (المیزان الجامع)، که به‌ سه‌وود وه‌رگرتن له‌ ئه‌زمونه‌کانی پێش خو‌ی بنیاتینا، و له‌ کۆتایی‌دا ئامییریکی کیشانی زۆر وورد دروستکراوی به‌ره‌م هیندا بۆ کیشانه‌ هه‌ره‌ وورده‌کان و یه‌کیکه‌ له‌

دهستکوه ته گه وره کانی موسولمانان له م به شه ی فیزیای پراکتیکی دا به تایبته تی له زانستی کیشه کان و دیاری کردنی کیشه جوړی به کاندای\* .

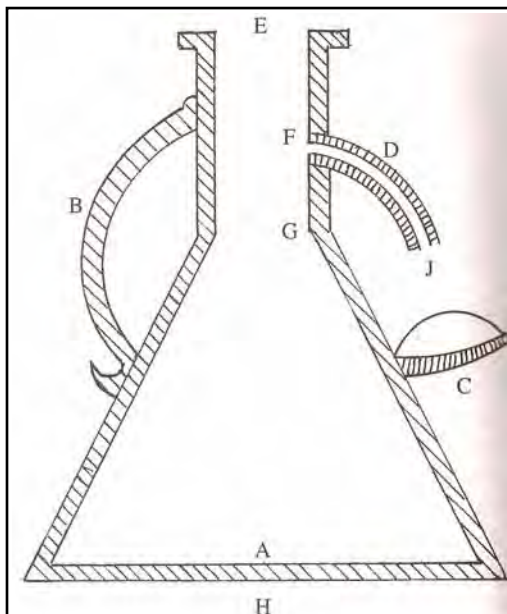

نامیږی قووجه کی (به یروونی) که (خازین) له کتیبه که ی دا هیناویتی و به کار دیت بو دهرهینانی کیشی جوړی ته نه کان، نه م دهمره پرده کرا له ناو تاوه کو لپواری خواره وی کونی (F)، کاتیګ نمونه ی نه و ماده یه ده خرایه ناوی که ده یوو بیست لری بکوئیتته وه، ناوه که ی ناوی به رز ده بووه وه و له بوړی (D) یه وه ده هاته دهره وه، و له سه ر ته رازووی (C) ده کیشرا، نه گهر کیشی ته نیک له هه وادا (W1) بیټ و بری ناوی لادراو (W2) بیټ، نه و کیشی جوړی نه و ته نه  $W2 \setminus W1$  .

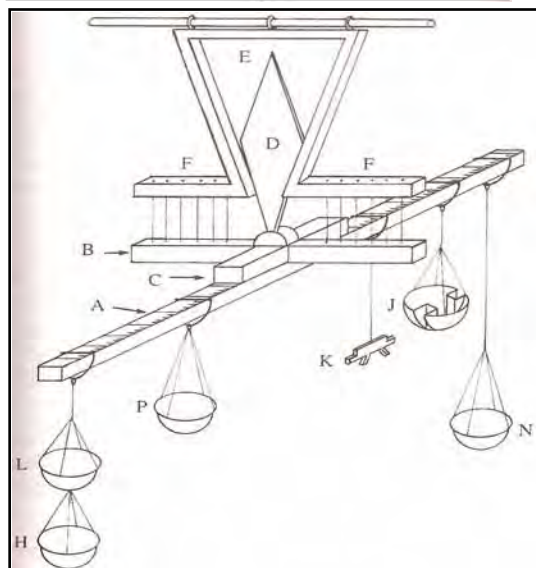

هیڼکاری یه که نامیږی ته رازووی حکمه ت (میزان الحکمه) بیان (المیزان الجامع) له دروستکردنی زانای موسولمان (خازین) روون ده کاتته وه، که بو دهرهینانی کیشی جوړی ته نه کان به ووردی به کار ده هیڼرا .

\* هه مان سه رچاوه لاپه ره (۹۹ - ۱۰۱) .



موسولمانان خشتەى كيشە جۆرى يەكەكانيان زانىسە ماوە يەكە زۆر پيش ئەرورپى يەكەكان، كە گرنگيدان بەم بابەتە لە ئەرورپادا تەنھا لە سەدەى ۱۷ى زايىنى يەو دەستى پيكرە، و لە كارەكانى (رۆبەرت بۆيل) دا گەيشتە لوتكە كە بۆ نمونە كيشى جۆرى جيوەى ديارى كرد بە دوو ريگەى جياواز كە ئەم دوو بەهايەكەيان دابە دەستەو (۱۳، ۷۶) و (۱۳، ۳۵۷) كە وەك دەبينىن ەسەردووكيان كە مەتر راستترن لە چساو ئەنجامەكەى (الخانز)، كە وەك بينىمان زوربەى ئەنجامەكانى تەواو ووردبوون.

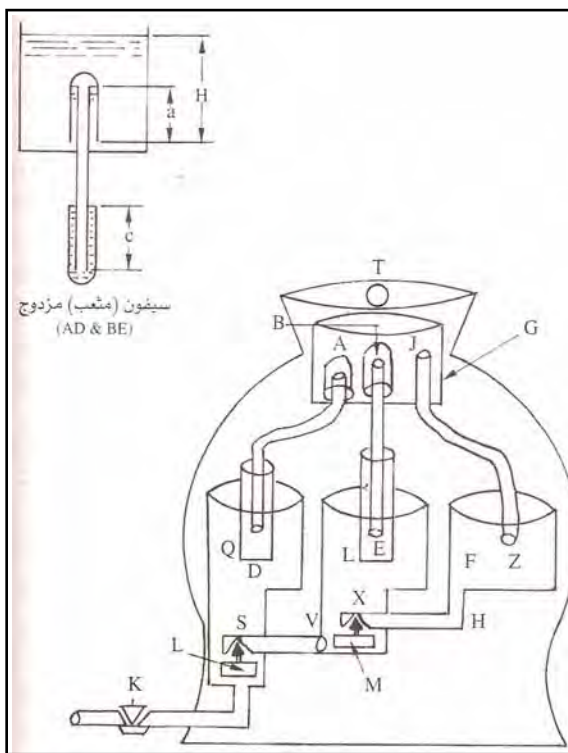

سيفون (مئعب) مزدوج (AD & BE)

هیلکاری چەند دەفریکى بلیمە تانە یەكە لە دروستکردنى كۆرەكانى (موسى بن شاكر) ه، ئە كتيبيكياندا كە (۱۰۰) نامیری بە سوودی جۆراو جۆرى ئە خوگرتووه (لە سائی ۸۵۰ز دا نووسیویانە و ئەم نامیره نمونەى ژمارە (چلو چوارمە)، كە بەكار دەهینریت بۆ دەرھینانى سى جۆر شلەمەنى جياواز بەدواى یەكدا.

•• (Robert, Boyle) فەیلەسوف و سروشتزانى ئینگلیزى (۱۶۲۷ - ۱۶۹۱ز)، كە سايەتى یەكی ناسراوى ئەرورپایە لە سەدەى (۱۷)دا، لەبوارى كیمیاادا دەستىكى بالای ەبووه، ەروەها لە بوارەكانى فیزیا و زەویناسى و پزیشكى دا كاری كرنووه (بروانە: مەوسوعى بەرىتانى).  
 • بروانە (العلوم والهندسة في الحضارة الإسلامية) لاپەرە (۹۸).

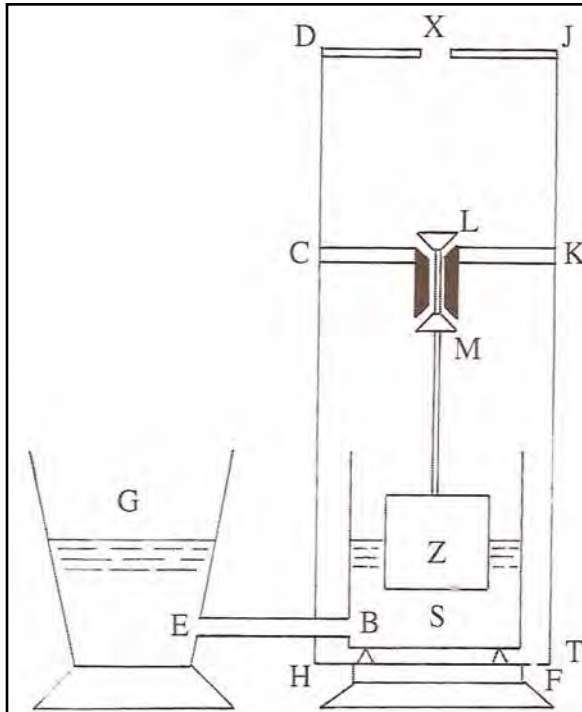

هیلکاری نامیری رژینهری  
 جیگیر له دروستکردنی  
 کورانی (موسی بن شاکر)  
 ژماره (۷۷)، که وهسفی  
 کاری ئەم نامیرهیان بهوه  
 کردووه که بهردهوام ئی  
 دهربینیت بهلام ناستهکهی  
 هیچ کهم ناکات، ئەمه بو  
 که سیک بووه که نهینی  
 نامیرهی نهزانی یایه،  
 مه بهستی سه رهکی له  
 دروست کردنی بو خوشی و  
 گانته وگهپ بووه.

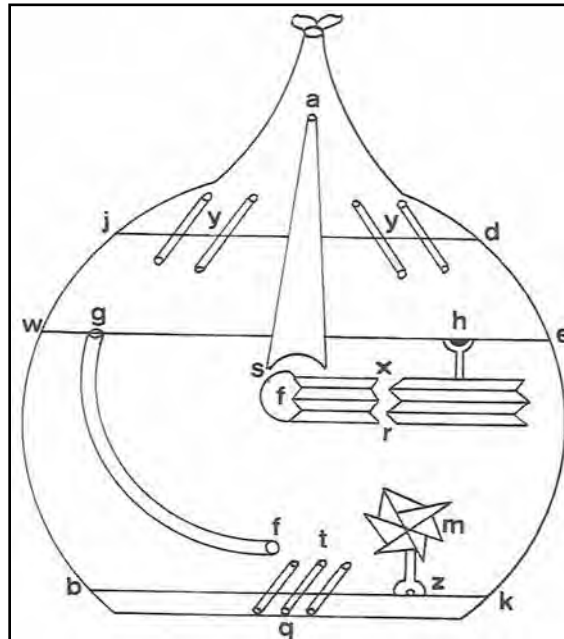

هیلکاری جهرخه یهکی  
 ناسویی له ناو نامیری فواره  
 (نافوره ی کورانی) موسی  
 بن شاکر دا، ژماره (۹۳)،  
 که ئەم نافوره یه هەر  
 سهعاته ی به جوریک ناو  
 فری دعات: بهریکی،  
 به پانی و شیوازی تریش.

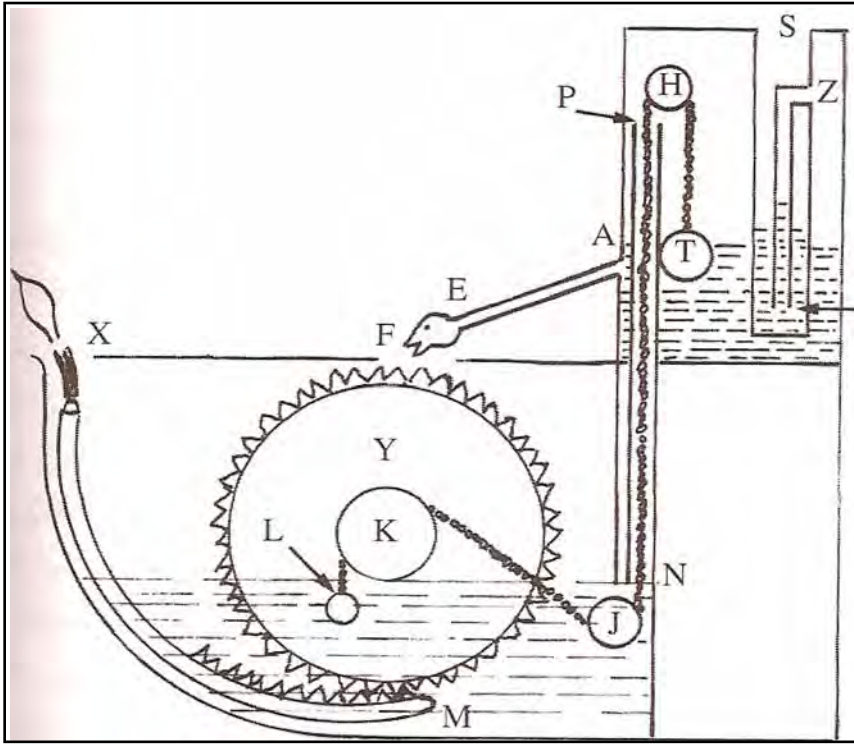

هیلکاری نامیری (چرای کورانی موسا) نه دروستکردنی کورانی (موسی بن شاکر) ژماره (۹۷)، که بریتیی به نه چرایهک که خوی بو خوی سووته مهنی دهات و هاسه نگی دهکات.

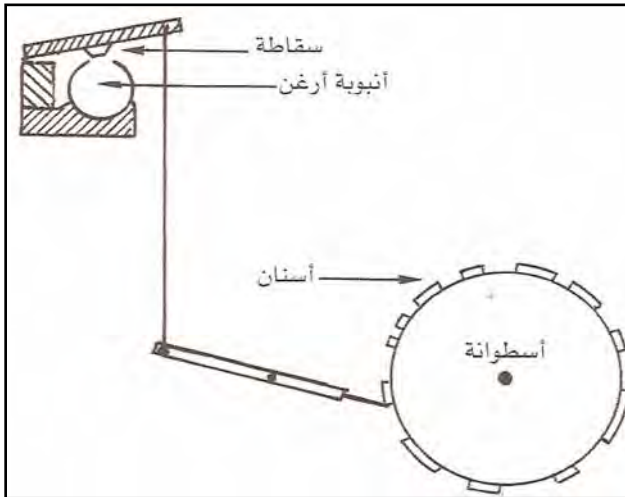

نامیریکی  
موسیقی نه  
دروستکردنی  
کورانی (موسی بن  
شاکر) که خوی بو  
خوی نیش دهکات.

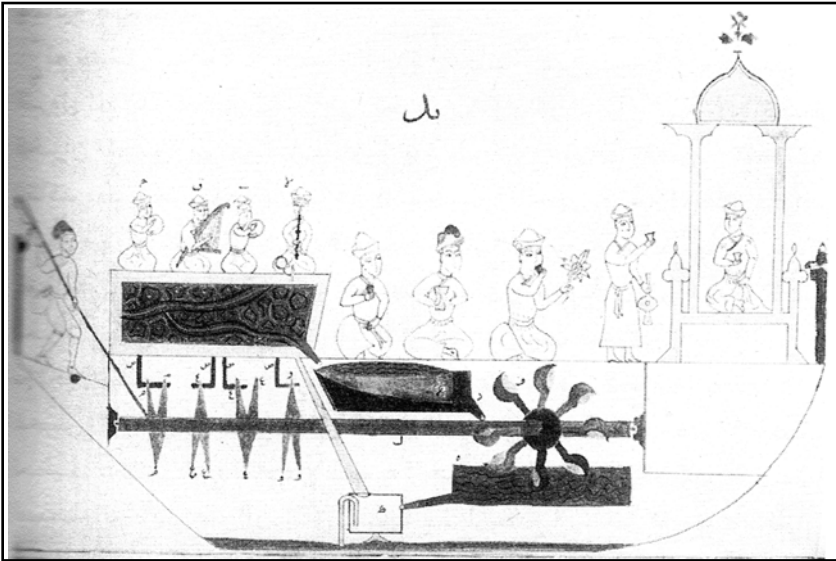

به نه میك كه خوی بو خوی ده جووئییت (ذاتی الحركة) نه کتیبی زانا (الجزري)  
بابی دووهم / فه صلی چوارهم.

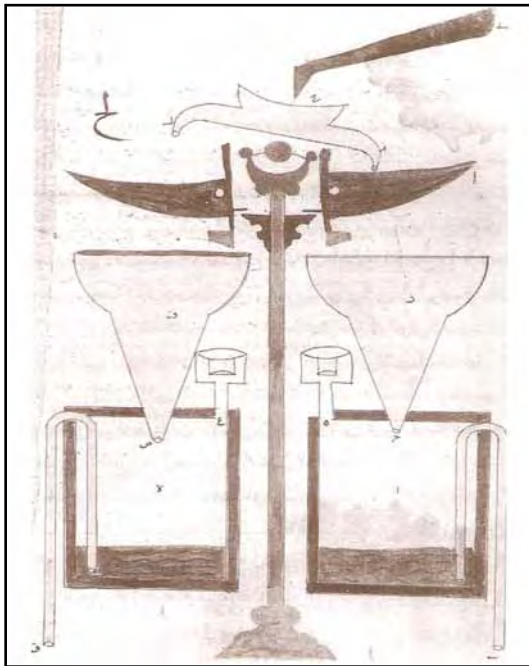

نامیریکی مؤسیقا که خوی  
بو خوی نیش ده کات، نه  
دروستکردنی زانا (جهزری)  
نه کتیبه که ی دا بابی  
چوارهم / فه صلی هه شتم،  
(نوسخه ی کتیبخانهای  
بودلیان).

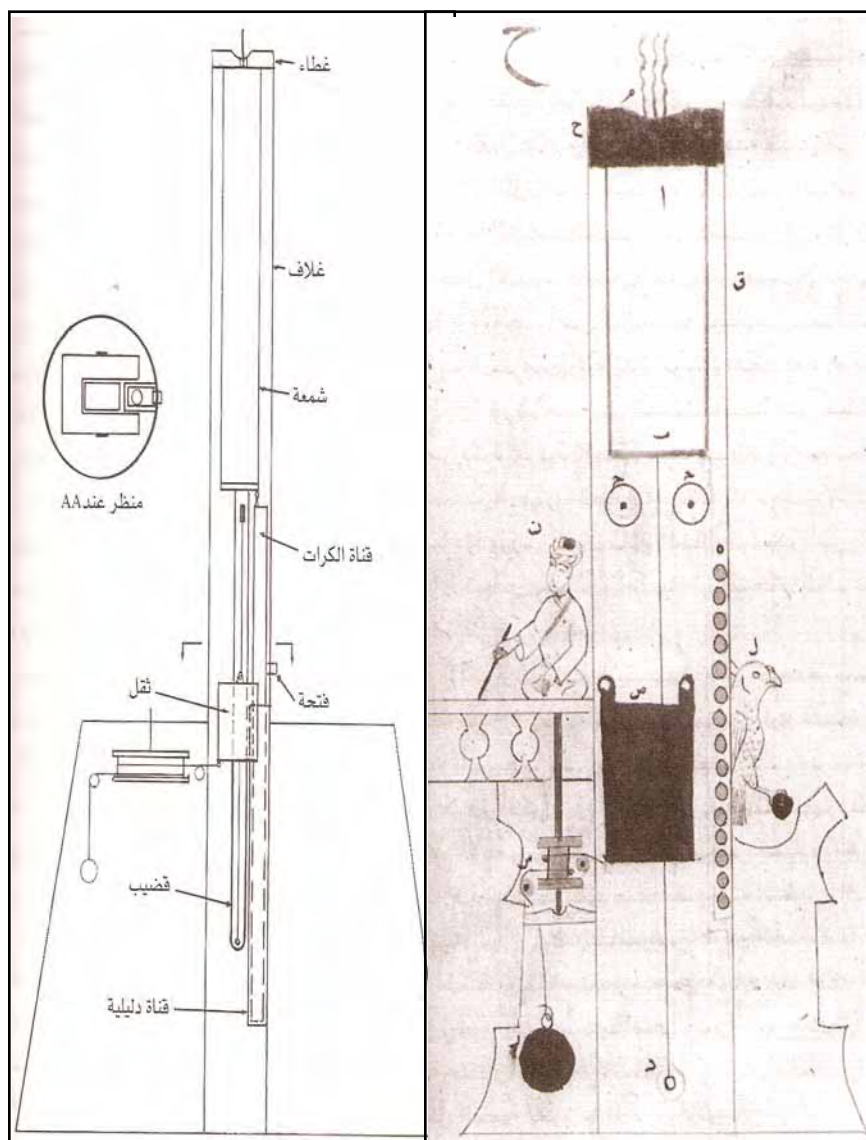

کاترمیبری مؤمه که ، نه دروستکردنی زانا (جهزری) ، که نه کتیبه که ی دا  
 بابی یه که م / فده صلی هه شتهد هیئاویتی ، وینهی لای راست نه کتیبه که وه  
 و مرگیراوه و هیئاکاری لای چه پ روون که ره وهی وینه که یه .

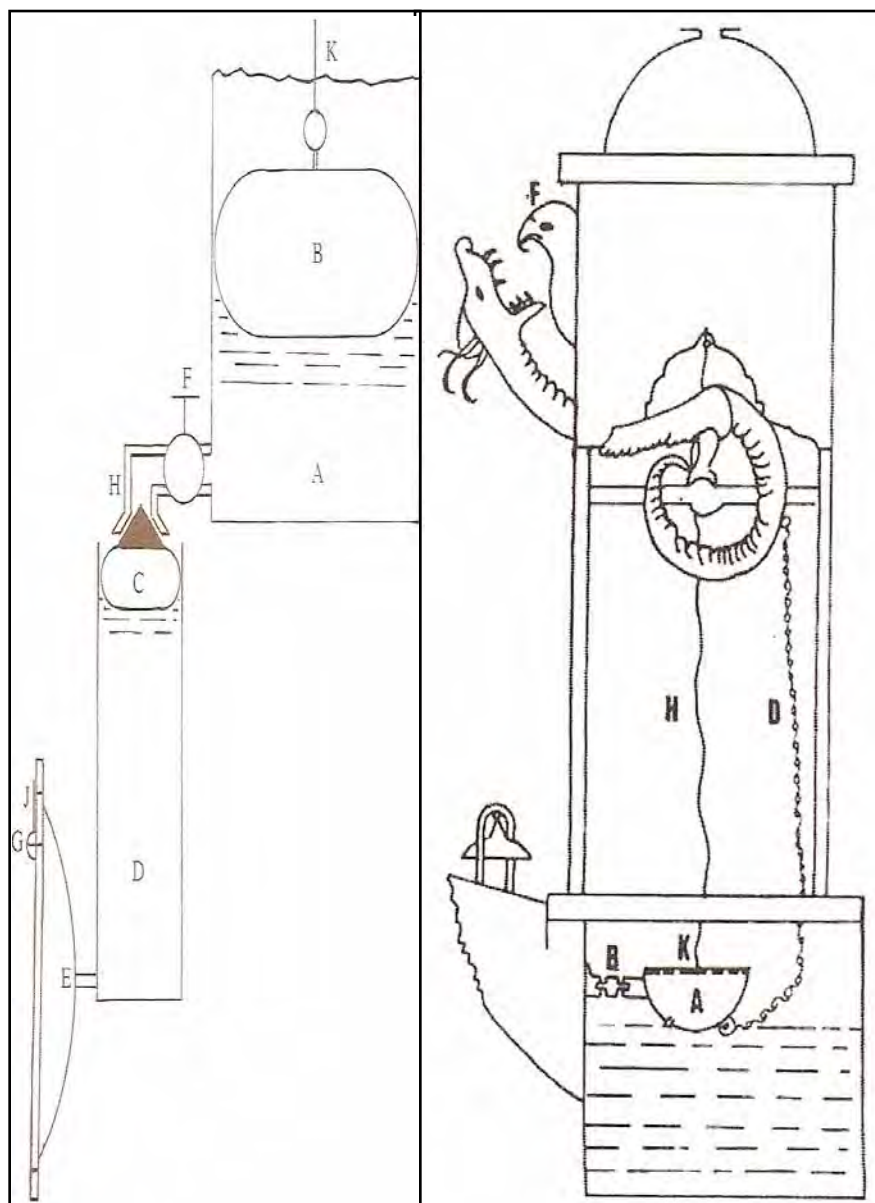

دوو هیئکاری کاتر مییری نای نه دروستکردنی زانا (جه زری)، که نه  
کتیبه که ی دا هیئانوی نه بابی یه که م فه صلی یه که م و س یه م دا.

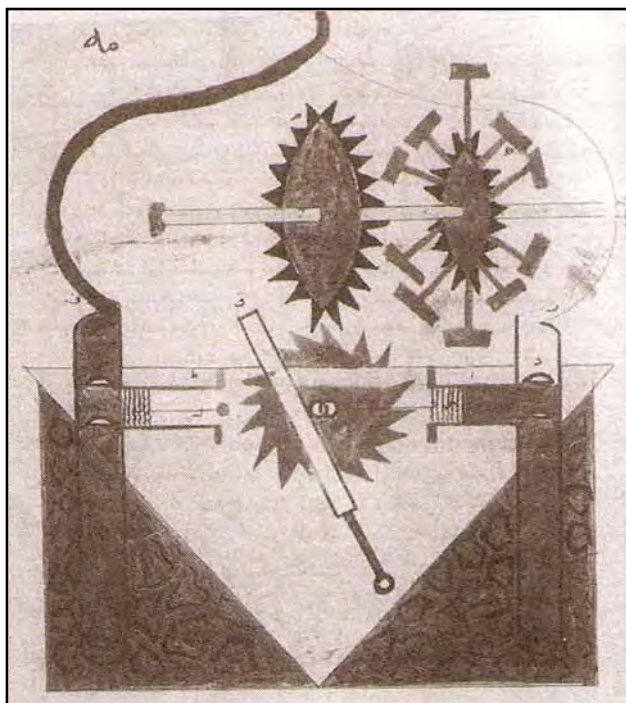

سەر موه: ترومپسا  
 (مضخة) ی زانا (جهزی)  
 که نه کتیبه که ی دا  
 هاتوو، بابی پینجه م/  
 فه صلی پینجه م، بو نو  
 هه ئکیشان به کار دیت.  
 خوار موه: دوو هیلکاری  
 به کو مپیوتهر  
 دروستکراوی هه مان  
 داهینرا و مکه ی (جهزی)  
 که وورده کاری یه که ی به  
 ناشکرا درده خات.

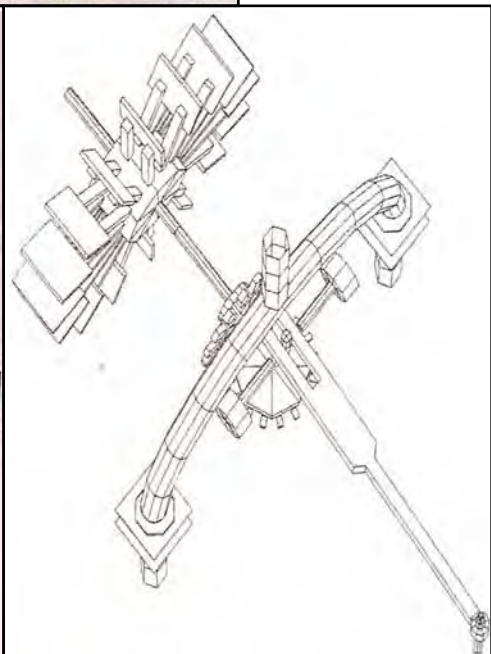
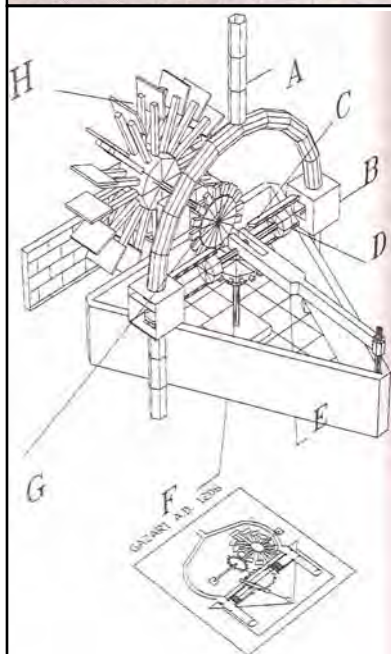

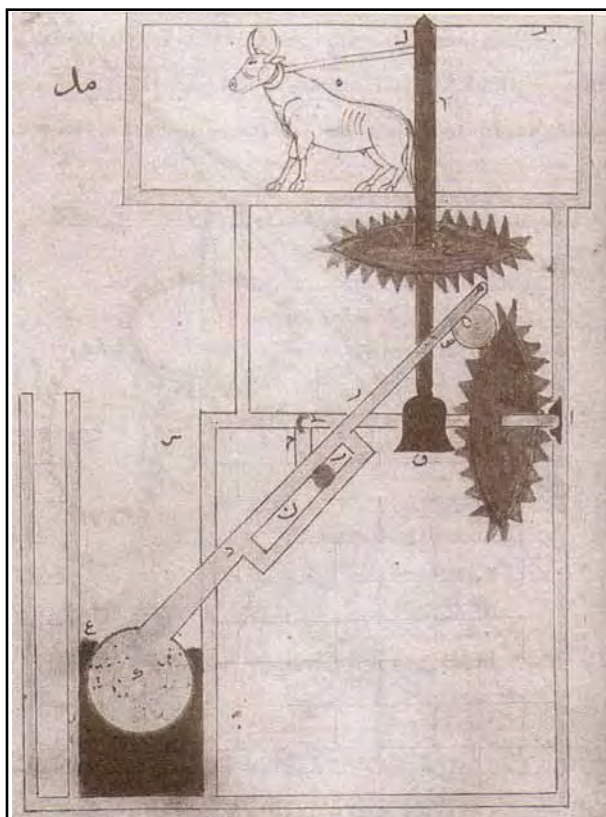

له سه ره وه: نامیریکی  
 بهرز کردنه وهی ئاو له  
 کتیبی (جهزی) یه وه  
 بابی پینجه م/  
 فه صلی چوارم، نه م  
 دانراوه له  
 کتیبخانیه  
 (بودنیان) پاریزراوه.  
 له خواره وه: هیلکاری  
 به شیکی نه م نامیره  
 میکانیکی یه یه.

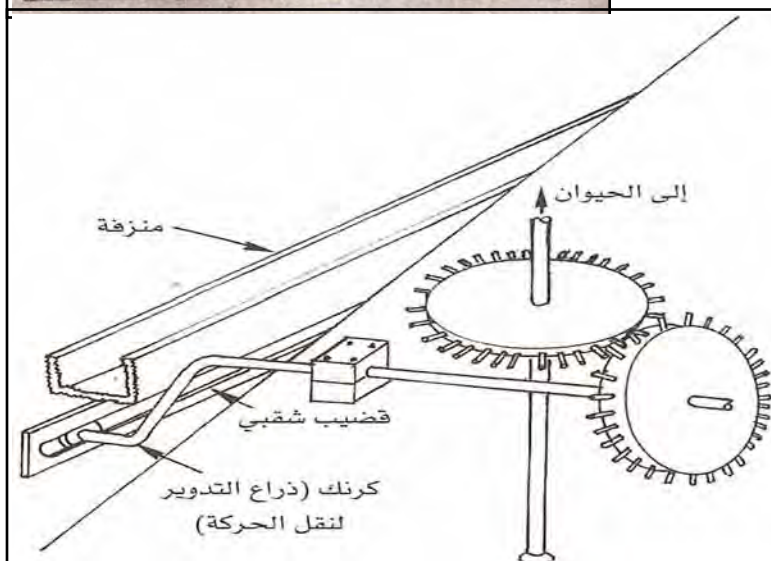



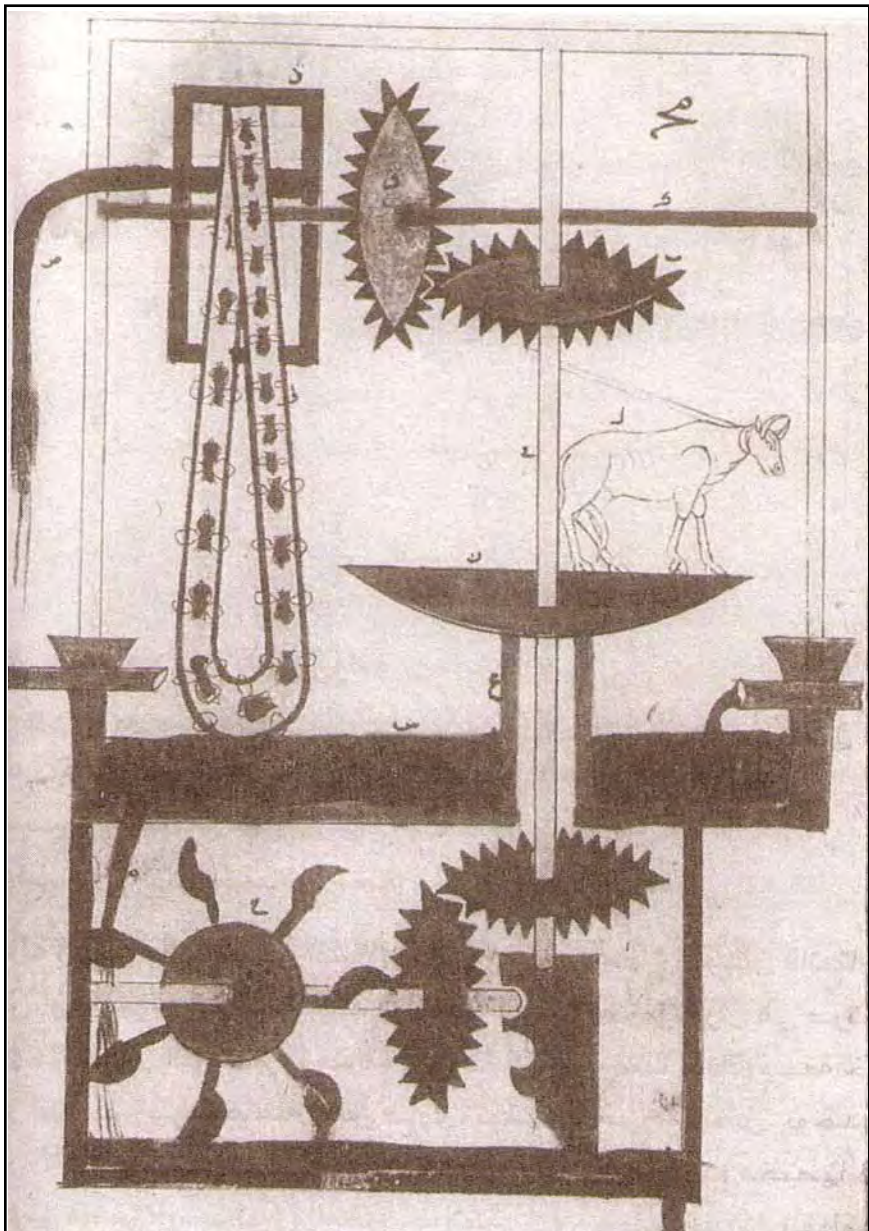

نامبریکی تری بهرز کرده‌وهی ناو له کتیبی (جهزری) یه‌وه بابی پینجه‌م /  
 فه‌صلی س‌یه‌م، نه‌م دانراوه له کتیب‌خانه‌ی (بودنیان) پاریزراوه.

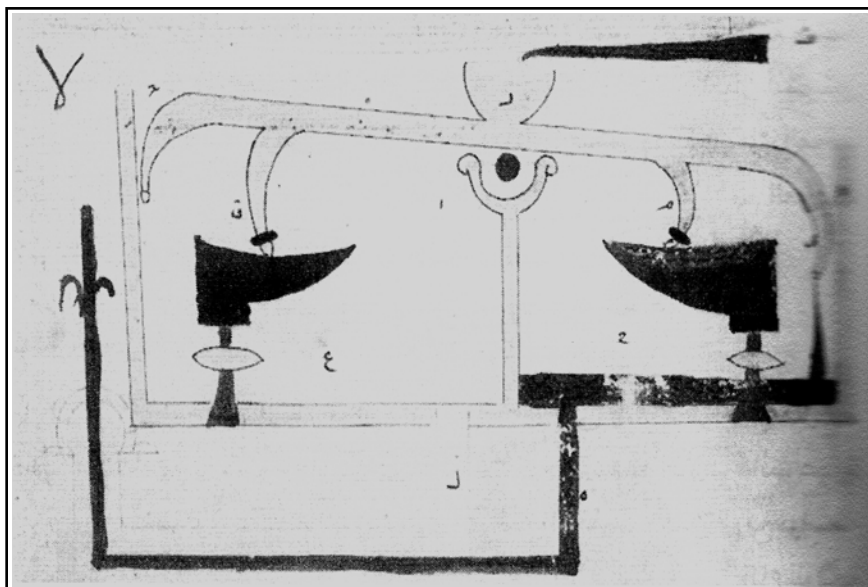

فواره‌ی شای زاننا جه زری نه کتیبه که یه وه بابی چوارم / فه صلی یه که م، نه م دانراوه  
 نه کتیبخانه‌ی (بودنیان) پاریزراوه.

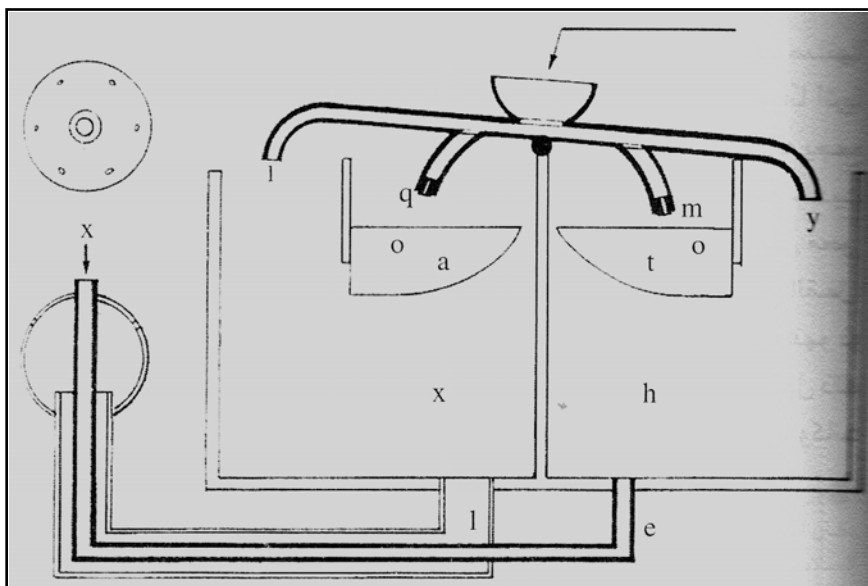

هیله‌کاری یه کی شیوه‌که‌ی سه‌روه.

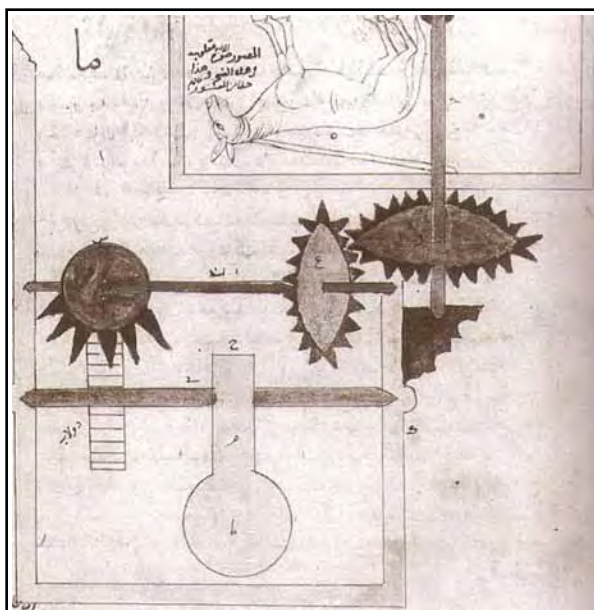

نامیریکی تری بهرز  
 کردنه وهی ئاوه  
 کتیبی (جهزی) یه وه  
 بابی پینجه م/  
 فه صلی یه که م، نه م  
 دانراوه نه  
 کتیبخانهای  
 (بودنیان) پاریزراوه.

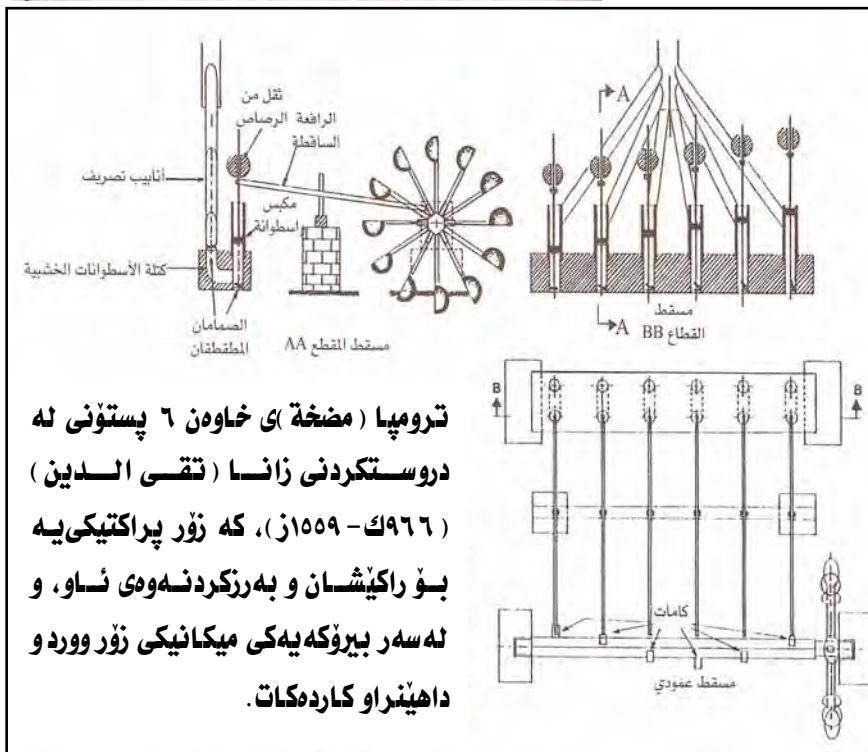

ترومپا (مضخة) ی خاوهن ۶ پستونی نه  
 دروستکردنی زانا (تقی الدین)  
 (۹۶۶ک - ۱۵۵۹ز)، که زور پراکتیکی یه  
 بو راکیشان و بهرزکردنه وهی ئاوه، و  
 نه سهر بیروکه یه کی میکانیکی زور وورد و  
 داهینراو کارده کات.

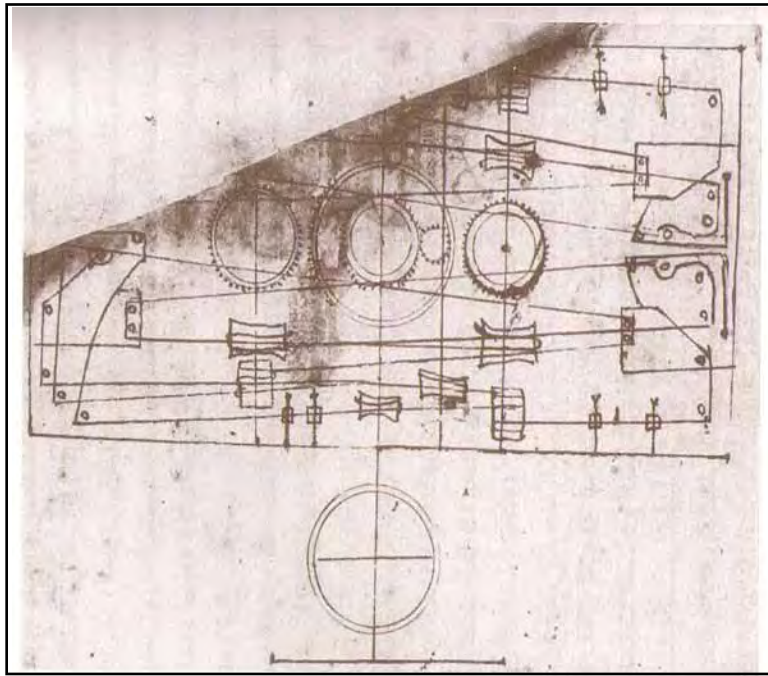

نامایریک که خوبی یو خوبی کاردهکانت، ده دروستهکردنی زاندا (المرادی)؛ ده کتیبخاشانه ی (لورقنیز) له فهرهمنسا پاریزراوم.

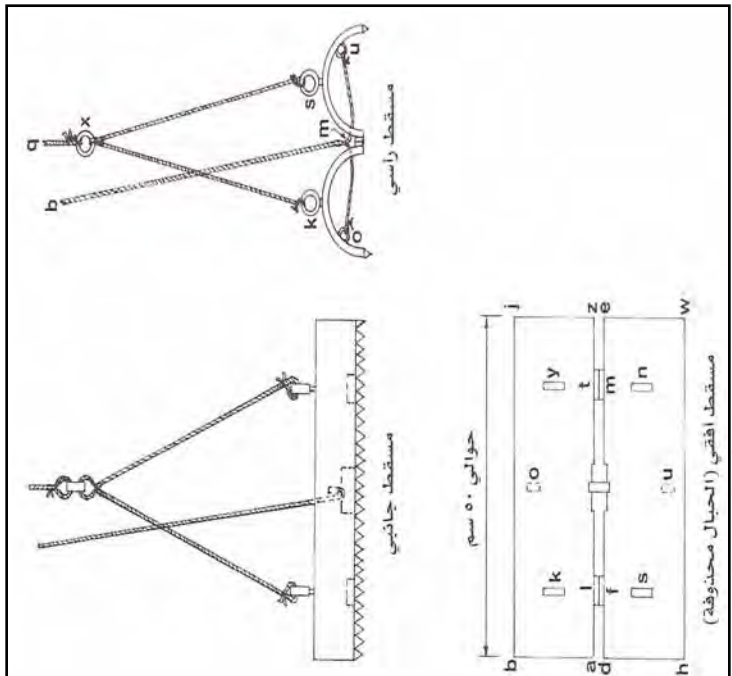

خولای پی راکی شه ری ددجری (مه جار) له دروختکر دانی کورانی موسا، نووژده ی ژماره (۱۰۰) که به کارده هیندرا یو درکی خاشانی گه وطره ده دریزیاو، هه زوده ی یو دره هیندانه وده ی تاهو شتانه ی دده وژده تاویرچه مکان ویرزیار ودریزیاو هه

## زانستی کیمیا:

لم بابه ته‌دها موسسولمانان دانسراوی ئیجگار زوريسان هسه‌بووه، ئیستا لسه کتیبخانه‌کانی (فهرنسا و نه‌لمانیا و ئیتالیا) دا پتر له ۳۰۰ دانسراوی موسولمانان هه‌یه که وه‌رگێرداون و پارێزاون، هه‌روه‌ها له موزه‌خانه‌ی (به‌ریتانیا) دا زیاتر له ۸۰ کتیب هه‌یه که تا سه‌رده‌مانی زور سه‌رچاوه‌ی فی‌کردنی کیمیا بوون له روژئاوا<sup>(۴۲)</sup>، موسولمانان له‌م بواره‌دا چه‌ندین تا‌قی کردنه‌وه‌یان نه‌نجامدا، و زوریک له ترشه‌کان و زه‌رنیخ و ئامونیا و نیترا‌تی زیویان دو‌زی‌یه‌وه، چه‌ندین کرداری کیمیایی‌یان نه‌نجامدا وه‌ک: توانده‌وه، زیادکردن (التصعید)، و دلۆپاندن (التقطیر)، و هه‌لماندن (التبخیر)، و بلووراندن (التبلور)، و کلساندن (التکلیس)، که زانستی کیمیایی نو‌ی به‌ی ئه‌م بنه‌مایانه نه‌یده‌توانی کاریکات\*.

(جاییری کوری حه‌ییان) یه‌که‌م که‌س بووه که بناغه‌ی زانستی کیمیایی نو‌ی داهینساوه<sup>(۴۳)</sup>، (۷۰) مساده‌ی کیمیایی حسازر کسردوه و خاسسی‌یه‌ته‌کان و کارلیکه‌کانی دیاری کردوون، وه‌ک: ترشه‌کان و که‌رته‌کان و کلۆزیده‌کان، و یه‌که‌م که‌س بووه ریگه‌ی لی‌کۆلینه‌وه‌ی کیمیایی داهینساوه، هه‌روه‌ها یه‌که‌م که‌س بووه که باسی کرداره‌کانی (توانه‌وه‌ی ماده‌کان) ی کردووه، و یه‌که‌م که‌س بووه که باسی کارلیکه‌کانی پالوتن و به‌ کریستال بوونی کردووه، و یه‌که‌م که‌س بووه که به‌ کرداره‌کانی دلۆپاندن (به‌قه‌تره‌ بوون) هه‌ستاه و باسی کردوون، هه‌روه‌ها کرداره‌کانی سه‌رخستنی باس کردووه که هه‌یج که‌س پێشی نه‌داوه‌ته‌وه له‌م بوارانه‌دا، پێش ئه‌م (جه‌غه‌سه‌ری صادق) له‌ بواری کیمیادا کساری کردووه و توانیوه‌تی که کتیبکی (۱۰۰۰) لاپه‌ره‌یی له‌م بواره‌دا بنوسی‌ت، یه‌کیک بووه له‌ ما‌مۆستا‌کانی (جاییری کوری حه‌ییان)<sup>(۴۴)</sup>.

<sup>(۴۲)</sup> ب‌روانه (المسلمون والعلم الحديث: عبدالرزاق نوفل).

\*\* ب‌روانه (العلم والإيمان في الفضاء والطيران) لاپه‌ره (۱۷۹).

<sup>(۴۳)</sup> ب‌روانه (أوائل المسلمين في العلوم التجريبية).

<sup>(۴۴)</sup> ب‌روانه (موسوعة تأريخ العلوم العربية) لاپه‌ره (۱۱۰۴). و (أوائل المسلمين في العلوم التجريبية)، هه‌روه‌ها

(الإسلام أبداً هادي المدرسي) لاپه‌ره (۷۷)، و (المسلمون والعلم الحديث: عبدالرزاق نوفل).



- (Aludel) له ووشه‌ی (الأثال) هوه وهرگیراوه .
- (Alkali) به مانای (تفت) له ووشه‌ی (القلی) وهرگیراوه .
- (Tutti) یان تهنه‌که له ووشه‌ی (توتیا) وه وهرگیراوه .
- (Alcohol) له ووشه‌ی عهره‌بی (الکحول) هوه وهرگیراوه که (ال) که‌شی پیوه ماوه! .
- (Calcium) که له ووشه‌ی (کلس) هوه وهرگیراوه .
- (Syrup) له (شراب) هوه وهرگیراوه \* .

به‌لگه‌ش له‌سه‌ر ئه‌وه‌ی که موسولمانان زانستی کیمیایان داهینا ئه‌وه‌یه که زوربه‌ی ئاویتنه و توحمه‌گرنه‌کانی ئه‌م زانسته پیش ئه‌مان نه‌ناسرابوو وهک: (الکحول) و ترشسی کبریتیسیک ( $H_2SO_4$ ) و ترشسی نیتریسیک ( $HNO_3$ ) و هایدروکسیدی سویدیوم ( $NaOH$ ) که ئه‌مانه موسولمانان دۆزی‌یانه‌وه و هه‌روه‌ها پوتاسیوم و نیتراتی زیوه ( $AgNO_3$ ) و ریگه‌ی ئاماده‌کردنی جیوه‌یان بۆ زیاد کرد، کرداره‌کانی دلۆپاندن و زیادکردن و بلوراندن و خه‌ستکردنه‌ویان داهینا، که‌واته موسولمانان له‌م زانسته‌دا له‌بواری لی‌کۆلینه‌وه‌ی تیوری‌یه‌وه چوونه بواری جیبه‌جی‌کردنی کرداری‌یه‌وه، که جیبه‌جی‌کردنی کرداره‌کانی کیمیا له‌بواری دهرمانسازی‌دا یه‌کێک بوو له‌ده‌ست پیشخه‌ری‌یه‌کانی زانایانی موسولمان<sup>(٤٥)</sup> .

(Delambry) ده‌لیت: ئه‌گه‌ر له‌ یۆناندا یه‌ک موحه‌قیق یان دووان هه‌بوویت ئه‌وا موسولمانان هه‌موویان موحه‌قیق بوون، ده‌بینین ته‌نها یه‌ک که‌سی یۆنانی‌یه‌کان نه‌چووه کیمیاوه له‌ ده‌رگای تاقیکردنه‌وه و سه‌له‌ماندنا به‌لکو ئه‌وه‌ی ته‌نها ده‌یانوو‌یست بریتی بوو له‌ ئه‌نجامدانی موعجیزه‌کان به‌ گۆرینی مادده‌یه‌ک بۆ مادده‌یه‌کی تر وهک گۆرینی برونز بۆ ئالتون، ئه‌مه له‌کاتی‌کدا که موسولمانان زوربه‌ی کرداره‌کان و به‌شه‌کانی ئه‌م زانسته‌یان شیکار کرد به‌ شیوه‌یه‌ک که پشت به‌ تاقیکردنه‌وه و سه‌له‌ماندن بیه‌ستیت<sup>(٤٦)</sup> .

\* بوانه (الإسلام أبدأ) لاپه‌ره (٧٦)، هه‌روه‌ها (تأریخ العرب المطول).

<sup>(٤٥)</sup> هه‌مان سه‌رچاوه لاپه‌ره (٧٦) .

<sup>(٤٦)</sup> هه‌مان سه‌رچاوه لاپه‌ره (٧٦ - ٧٧) .

جولیوس رەسکا (Julius Ruska) بەرپۆه بەری پێشوی پەیمانگای میژوی زانستە سروشتی یەکان لە (بەرلین) لە سەرەتای لیکۆلینەوه گەورەکەى لەسەر (الرازي) دەلیت: بە دنیایى یهوه دەتوانین بلین کە کیمیای رۆژئاوای لاتینی بەزیکەى بۆ هیچ شتیک قەرزاری یۆنانی یەکان نییە، بەلام بۆ هەموو شتیک قەرزاری موسولمانانە . . . . . وەرگێرانی دەرگە ئەسلى یەکانى دانراوه عەرەبى یەکان بوونە هوى ریحوشکردن لە بەرامبەر پێشکەوتنى کیمیای رۆژئاوا . . . . . لە راستى دا سەدەکانى ناوهراستى رۆژئاوا هەمیشە دانى بەوه دا دنا کە قەرزاربارى موسولمانانە بە تايبەتى بۆ جاير (کە ناوئرابوو بە پادشای عەرەب)، و هەرەها رازى و ئين سینا و ابن أمیل)<sup>(٤٧)</sup>.

### زیندەوهرزانی:

گەشەکردنى هەردوو زانستى (رووه کناسى) و (ناژەناسى) لەلای موسولمانان هەر لەدوای بزوتنەوهى فتوحاتى ئىسلامى یهوه دەستى پیکرد، کە زانایانى موسولمان هەستان بە کۆکردنەوهى ناوى رووهک و ناژەلە جۆراوجۆرهکان، و ئەم ناوانەیان لە فەرهنگە زمانەوانى یەکانیاندا کۆکردۆتەوه، لەو زانا زمانەوانى یانە: (الخليل بن أحمد الفراهيدي) کە (١٨٠ک) مردوو و خاوهنى کتیبى (العین) کە ناوى ناژەل و رووهکەکانى تىدایە، و (أبو عبيده البصري) کە (٢١٣ک) مردوو و زانائى کەس بووه بە زمانى عەرەبى و نزیكەى (٢٠٠) کتیبى داناو لەوانە کتیبى (الزرع)، (الأصمعي) کە (٢١٦ک) مردوو و خاوهنى کتیبى (النبات والشجر) ه، و (أحمد بن حاتم الباهلي) کە هاوهلى (الأصمعي) بووه و (٢٣١ک) مردوو و خاوهنى کتیبەکانى (الشجر والنبات) و (الزرع والنخل) بووه، هەرەها (أبو حنيفة أحمد بن داود السديوري) کە (٢٨٢ک) مردوو بە دامەزرێنەرى رووه کناسى لەلای موسولمانان دانهنریت<sup>(٤٨)</sup>، کتیبەکەى کە ناوى (النبات) ه و لە

<sup>(٤٧)</sup> بڕوانە (موسوعة تاريخ العلوم العربية) لاپەرە (١١٤٨).

<sup>(٤٨)</sup> ئەم زانایە بە ڕەچەڵەك كورد بووه، بڕوانە: (معجم أعلام الكرد في التاريخ الإسلامي والعصر الحديث في

کردستان وخارجها).



٦) بهرگی) گه‌وره پیکهاتووه، زور به‌ناوبانگه و نه‌ک ته‌نھا زمانزانه‌کان سوودیان لی‌وه‌رگرت به‌لکو پزیش‌کانش ده‌یانخویند، نزیکه‌ی ٢١ کتیبی تری هه‌یه‌سه



له‌بواره‌کانی (جه‌بر و هه‌نده‌سه و فه‌له‌ک) دا\* .

زانایسانی تشریش له‌سه‌سه‌سه  
 رووه‌کناسی نووسینیان هه‌یه‌سه وه‌ک  
 (ابن خالویه) که (٣٧٠ک) مردووه  
 و خاوه‌نی کتیبی (النبسات  
 والشجر)ه، و (الجوهري) که‌سه  
 (٣٩٣ک) مردووه و خاوه‌نی  
 فهره‌نگی (الصحاح)ه که ناوی  
 زوریک له‌رووه‌که‌کانی تیدایه، و  
 (محمد بن أحمد ابن منظور) که  
 (٧١١ک) مردووه و خاوه‌نی کتیبی

زمانه‌وانی به‌ناوبانگ (لسان العرب)ه و هه‌رچی ده‌رباره‌ی رووه‌ک نوسراوه پیش  
 خوی لی‌ره‌دا کوی کردۆتسه‌وه، هه‌روه‌ها (محمد بن يعقوب الفيروز آبادي) که  
 (٨١٧ک) مردووه و خاوه‌نی (القاموس المحيط)ه که ناوی زوریه‌ی رووه‌که‌کانی  
 کو‌کردۆتسه‌وه، و (الزبيدي) که له‌ (١١٤٥ک) دا مردووه و خاوه‌نی کتیبی (تساج  
 العروس)ه و زوریه‌ی کتیبه‌کانی رووه‌کناسی پیش خوی تیدا کو‌کردۆتسه‌وه،  
 که‌واته رووه‌کناسی له‌لای موسولمانان وه‌ک به‌شیک له‌زانستی زمانی عه‌ره‌بی  
 ده‌ستی پیکرد، پاشان زانایانی تر ده‌ستیان کرد به‌لی‌کۆلینه‌وه‌ی رووه‌که‌کان وه‌ک  
 زانستیکی سه‌ربه‌خۆ\* .

\* بیوانه (موسوعة تاریخ العلوم العربية) لاپه‌ره (١٠٣٦-١٠٣٨)، و هه‌روه‌ها (المرجع في الحضارة العربية الإسلامية) لاپه‌ره (١٥٨).  
 • هه‌مان سه‌رچاوه‌کانی پيشوو.

زانا موسولمانه كان له روى زانستى روتته وه روه كه كانيان ليكده دايه وه، له روه كاني پزيشكى و كشتوكالى و جوغرافى يه وه، و زور بليمه ت بوون له دانسانى كتيب له روه كناسى دا و گروهه كاني روه كه كانيان له يه كترى جيا كر دوته وه، كردارى ناوانانيش يه كيكه له بناغه كاني نووسين له بوارى روه كناسى دا به وهى بتوانيت ناويكى گونجاو بو هه روه كه كيك ديارى بكه يت، موسولمانان توانى بيان شيوازيكى ناوانان دابنيى كه زور له شيوازي ناوانانى نوئى ئه مړو ده چييت كه پيى ده ووتريت شيوازي ناوانانى دووانه (Binomial Nomenclature) و زاناي بوماوه زانى سويدى لينيس (Linnaeus) به ريكخه رى دانه ريت، كه له كتيب كه يه دا (جوره روه كى يه كان Species Plantarum) باسى ليوه كر دووه كه سالى (۱۷۵۳ز) بلاو كرايسه وه، شه وه تا ده بيدنين زانسا موسولمانه كان هه روه كه كيكيان به دوو ناو ناواناوه وهك (حمص الخذراف) يان (حمص الروثا) يان (المرار القيصوم)، كه شه ناوانه شه وهنده وورده كار بوون و ايان له زانايانى روثاوا كرد هه شه ناوانه هه ليزيرن بو ايان شه و يش پاش نووسينه وه يان به زمانى لاتينى و ئيستنا له هه موو جيهاندا به كاردين<sup>(۴۹)</sup>، با ئيستاش هه نديك نموونه لهو ناوانه بينينه وه:

Zilla spinosa	الصَّلَّة الشوكية
Retama raetam	الرَّثَم
Acacia seyal	السيال
Diploaxis harra	الحارة
Peganum harmala	الحَرْمَل

هه روه ها هه نديك ناوى عه ره بيش وهك ناوى هه نديك توخم ديارى كراون، وهك: توخمى (Alhagi) كه له لاي موسولمانان به (الحاج) ناوبراوه.  
 توخمى (Capparis) كه له لاي موسولمانان به (الكبار) ناوبراوه.  
 توخمى (Suaeda) كه له لاي موسولمانان به (السواده) ناوبراوه.

<sup>(۴۹)</sup> بروهانه (المرجع في الحضارة العربية الإسلامية) لاپه ره (۱۶۱ - ۱۶۲).

توخمى (Maerua) که له لای موسولمانان به (الم) ناوبراوه .

توخمى (Catha) که له لای موسولمانان به (القات) ناوبراوه .

زانایانی رۆژئاوا بۆ داننان به پیشدهستی زانایانی موسولمان ههستان به ناونسانی ههسدیک لسه توخمسه رووهکی یسهکان بسه ناویانسهوه، وهک: تسوخمى (Avicennia) بهناوی (ئیین سینا) وه، و ههروهها توخمى (Rhazya) بهناوی زانا (أبو بكر الرازي) یهوه<sup>(٥٠)</sup> .

یهکیک له رووهکزانه بهناویانگهکان بریتی یه له پزشکی قورتوبی (الفاقی) که سالی (١١٦٥ز) مردووه، ههستاوه به کۆکردنهوهی ههموو رووهکهکانی ئیسپانیا و ئهفریقا و ههموویانی به ناوه عهرهبی و لاتینی یهکان پۆلین کردووه، بهشیوهیهکه وهسفی ئهوه رووهکهکانه ی کردووه که دهتوانین بلسین فراواتترین و وردترین وهسفی که له زمانی عهرهبی دا، بهناویانگترین دانراوهکانی بریتی یه له (الأدوية المفردة)، ههروهها (إبن الرومية) ش لهه بوارهدا ناودار بووه و هکتیبی دانراوه دهبراه ی رووهکهکان و دههمانهکان .

موسولمانان له نووسینهکانیاندا دهبراه ی ئاژهل زۆر لایهنیان وروژاندووه بهلام به قوویی لییان نهکۆلیوهتهوه، لایهنهکانی: شکل و تویکاری و خانه و کۆریه له و ژینگه، و ههلس و کهوتی ئاژهلان و بپرهدارهکان و بالندهکان و میرووهکان<sup>(٥١)</sup>، که پانهریان لهه بوارهدا رینوماییه ئیسلامی یهکان بو له قورئان و فهرمودهکاندا وهک ئایهتی: ﴿

﴿ (الأنعام: ٣٨) واته: هیچ

زیندهوه و گیانه بهریک نی یه بهسه زهوی دا بپروات و هیچ بالندهیه که بهه بالهکانی بفریبت و ئهوانیش ئوممهت و گهلیک نهبن وهک ئیوه، دلنیا بن که هیچ شتیکی نی یه پشتگویمان خستبیت. یان ئایهتی (٤٥) ی سوورهتی (نور) که دهفهرمویت: ﴿

<sup>(٥٠)</sup> ههمان سهراوه لاپهه (١٦٥) .

<sup>(٥١)</sup> ههمان سهراوه لاپهه (١٦٦) .



واته: ههروههها خوا هه موو زینده وهریکی له ئاو دروستکردووه، جا هه یانه له سهه سکی دهروات، ههیشه له سهه دوو قاچ دهروات، ههیشه له سهه چوار پیی دهروات، خوا هه چیی بویت دروستی دهکات، به راستی خودا دهسه لاتی به سهه هه موو شتی کدا ههیه.



لهسه زانایسانی موسسولمان لهسه  
 بواره کسه...انی رووه کناسه...سی و  
 ئازنه لئاسی دا: (ئیین لهه ووام) و (ئیین  
 البیطار)ن که ۱۴۰۰ رووه کی وه سف  
 کردووه، و (ئیین سینا) که زۆریک له  
 رووه که کانی وه سف کردووه لهسه  
 کتیبه پزیشکی یه کانی دا، ههروههها  
 (ئه بو به کری رازی) که دوو نامه ی  
 نووسه...یوه له سه...هر رووه که...سه  
 بوئوخوشه کان و میوه کسان، ههروههها  
 زان...ا موسس...ولمانه کانی وهک

(دینه وهری و ئیدریسی و به غدادی و قه زوینی و غساقیقی) به رووه کناسه کان  
 ناسه راون چسونه که سیفاته پزیشکی یه کانی رووه که کانیا زانیسه و خویشان  
 پزیشکیش بوون \*

ههروههها (ئیین به توتسه) ی گه پوک و جوگرافیناس وه سفی زۆریک لهسه  
 رووه که کانی کردووه له شوینه جیاوازه کانی سهه زهوی دا، (به یرونی) یشمان  
 بیرنه چیت که له گه ل بلیمه تیی له بواره کانی فهلهک و جوگرافیا و بیرکاری و  
 میژوودا له رووه کناسی و بوماوه زانیشدا پیشه و بووه، له سهه هتای ته مه نی دا  
 قوتابی زانیسه کی رووه کناسی بووه و نه مه یارمه تی داوه که ده براره ی رووه که

\* هه مان سه رچاوه لاپه ره (۱۶۸-۱۶۹).

پزیشکی یه کان بکۆلئته وه و کتیبه به ناوبانگه که هی (الصیدلة) دابنیت، که تییدا دروستکردن و گیرانه وهی دهرمانسه کان و ناوه کانسیان و سسوده کانیان و رای زانایانی پیشووی له سههریان هیئاوه، تا ئه مپروش ئه م کتیبه سههراوه یه کی زانستی پزیشکی چاره سهه به رووه که کانه (طب الأعشاب) له وولاتی هیندستان، بههوی زیره کی و وورده کاری له بینینه کانیا دا (بهیرونی) له کاتی ئیش کردنی له سهه رووه که کان ئه وهی دۆزی یه وه که له سروشتدا گۆله کان خاوهنی (۳-۴-۵- ۶-۸) نیره کن به لام نی یانه که (۷ یان ۹) دانهی هه بیئت و ئه مهی له کتیبه کانیا دا تۆمار کردوه، که ئه م دۆزینه وه یه یه که م تاله دهنزه له بیردۆزی بۆماوه له گۆله کانددا که دواي چهن دین سه ده زانا (هه ندل) ئاشکرای کرد<sup>(۵۲)</sup>.

رۆژئاوا (الجاحظ) دانه نین به یه که م زانا و نووسهر له زانستی (ئاژهناسی) دا، ههروهها (ابن سینا) یه که م که سه بووه که دهریازهی پیتانیدن له پروه کیدا نووسیویتی<sup>(۵۳)</sup>، که ده گونجی له م ئایه ته وه ریگرتیبت: ﴿

﴿ ( : ) واته: (یه کی که له به خششه کانی خودا ئه وه یه) ئیمه شنه بامان ناردوه که پیتینه هری رووه و دارودره خته، ههروهها بارانمان له ئا سمانه وه باراندوه و ئیوهی پسی تیراو ده که یین بیئه وهی ئیوه ئه و ئاوانه تان زه خیره کرد بیئت، ئین سینا ئه م حه قیقه ته ی باس کردوه پیش له دایکیوونی (لینیس) به چهندهها سه ده، ههروهها زانا (قهزینی) دانه ری کتیبی (عجائب المخلوقات وغرائب الموجودات و آثار البلاد وأخبار العباد) ه که سه ئینسا یکلۆ پیدیا یه که دانه نریبت و تییدا وه سفی دروستکردوه کانی په ره وردگاری کردوه، هه ره له فه له که و ئه سه ستیره کان و هه ساره کان و خۆر و مانگ و جووله کانیان تا سروشت و ئاووهه و دهریاکان و دورگه کان و ئاژهنه کان و به رده کان و کانزاکان و رووه که کان، که نووسینه کانی تی که لاو به ئایه ته قورئانی یه کان و فه رموده کانی پیغه مبه ره و دوره له خه یال و ئه فسانه و خورافیات<sup>•</sup>.

<sup>(۵۲)</sup> هه مان سههراوه لاپه ره (۱۷۰).

<sup>(۵۳)</sup> برونه (أوائل المسلمين في العلوم التجريبية).

• برونه (المرجع في الحضارة العربية الإسلامية) لاپه ره (۱۷۱).

## جوگرافیا:

موسولمانان چہندین ناویان بؤئہم زانستہ بہکار ہیئاوہ، وەك: (زانستی دریژی و پانی)، یان (زانستی سەرژمیری وولاتان - تقویم البلدان)، یان (وینەھی زەوی - صورة الأرض)، ھەر وہا بە جوگرافیای وەسفی یان دەوت (زانستی رپرەوہکان و مەملەكەتەكان - علم المسالك والممالك)، لەم زانستەدا بەسەر زەویدا گەوێراون و یەكەمین نەخشەكانی ووشكانی و دەریایان كیشاوە، و هیئەكانی دریژی و پانی یان دیاری كردووە.

زانا (ئبن خرداذبە) یەكەم دانراوی لەم بواردەدا دانا بەناوی (رپرەوہكان و مەملەكەتەكان: المسالك والممالك) لە سالی (٢٣٢ك-٨٤٦ز) تا (٢٧٢ك-٨٨٥ز) لە دانانی بووہ، ھەر وہا ناوی (ئبن الفقیہ) ییش لەم بواردەدا دەرکەوتووە كە لە سالی (٢٩٠ك-٩٠٣ز) كتییبکی جوگرافیای دانا و تییدا دەربارە ی سەمەرەكانی جیھانی ئاژەلان و رووہك دواوہ و چەند بڕگە یەكی كتییبی (صورة الأرض) ییشی خستۆتە ناو لەگەڵ چەند باسیکی میژوویی دا.

لە بەناوبانگترین زانایانی موسولمان لەم بواردەدا (الیعقوبی، والسبلانری، والمسعودی، والمقدسی) بوون، ھەر وہا (الحسن بن أحمد الهمدانی) ناسراو بە (ابن الحائك) كە سالی (٣٣٤ك) مردووە و خاوەنی كتییبی جوگرافیای: وەسفی دورگە ی عەرەبی (وصف الجزيرة العربية) یە، (الأصطخري) ییش كە خاوەنی كتییبی (المسالك والممالك) بووہ و سالی (٣٥٠ك) كۆچی دوا یی كردووە، یەكەم فۆتوگرافی جوگرافیای زانا (محمد بن موسی) ی خەواریزی بوو، چونكە وینەھی ھەریمەكانی دەولتە ئیسلامی یەكانی كیشاوە لە كتییبەكە ی دا (صورة الأرض)، ھەر وہا (ئبن حوقل) ییش كتییبکی تری بەناوی (صورة الأرض) داناوہ، یەكەم فەرھەنگی جوگرافیای لە میژوودا بریتی یە لە (معجم البلدان) كە نووسەرەكە ی (یاقوت الحموي) یە، كە لە سەدە ی حەوتە می كۆچی دا مردووە، تا ئیستاش كتییبەكە ی نرخە زانستی یەكە ی ھەر ماوہ \* ...

\* بڕوانە (أوائل المسلمين في العلوم التجريبية).

زانا (خەوارىزمى) ھەستى بە كىشانى نەخشەيەكى ووردى زەوى بۇ خەلىفەسى  
 عەبباسى (المأمون)، كۆمەلىك لە جوگرافىزانە موسولمانەكان لە سەدەدى دەيەمى  
 زايىنى دا ھەستان بە دانانى چەند نوسراوئىك كە لەيەكەوہ نزيك بوون، ئەوہبوو  
 دوايى كۆكرانەوہ و ناونران (أطلس الإسلام)، لەو زانايانە (البلخي و الإسطخري و  
 المقدسي) بوون، ھەر يەكك لەو دانراوانە لە ۲۰ نەخشە پيکھاتبوون كە يەكەميان  
 نەخشەى جيهان بووہ، زانا (البيروني) يىش لە ناوہراستى ئاسيادا بليمەت بووہ لەم  
 بواردەدا و كتيبيكى داناوہ لەسەر زانستى كيشانى نەخشەكانى گۆى زەوى لە  
 سالى (۱۰۰۵ز)دا، كە تا ئەمروۆش وەرگيژانەكەى لە زانكۆى (ليدن) ھەرماوہ<sup>(۵۴)</sup>.  
 زانا (أبو الفداء) يىش (كە سالى ۷۳۲ك كۆچى دوايى كردووہ) كتيبيكى  
 جوگرافى گرنكى ھەيە بەناوى (تقويم البلدان)، لە گرنكترين ئەو زانايانەى كە  
 گرنكىيان داوہ بە كيشانى نەخشە زانا (أبو زيد أحمد بن سهل البلخي) بووہ كە  
 لە سەردەتاي سەدەى چوارەمى كۆچى دا سردووہ و كتيبيكى ھەيە بەناوى:  
 ويئەكانى ھەرىمەكان (صور الأقاليم).

ھەرودھا (الشريف محمد بن محمد الإدريسي) كە سالى (۵۴۸ك) مردووہ و  
 خاوەنى كتيبي (نزهة المشتاق في اختراق الآفاق) ۵، نەخشەكانى جيهان كە زانا  
 (الإدريسي) كيشاويىتى لە ھەموو جياندا بلاوكراوہتەوہ و بەناوبانگ و ناسراو  
 بووہ، كە پاش ۱۵ سال لە گەران و ليكۆلینەوہ توانى ئەتلەسيكى تەواوى ھەموو  
 جيهان دروست بكات لە سالى (۱۱۵۴ز)دا، كە گەورەترين نەخشەى جيهانى  
 تىدایە كە تا ئەو سەردەمە كيشرايىت و لە ۷۰ وەرەقەى لاكيشەيى پيكدىت، ئەم  
 نووسينە بووہ سەرچاوەى دانسانى نووسراوہ ئەوروپىيەكان و ليكۆلینەوہى  
 ناوچە جوراوجۆرەكانى ھەك: دورگە بەريتانىيەكان، ئيسكەنديناقىيا، و ئەلمانيا،  
 ئيسپانيا، و بولگارىيا، و ئەفريقا، و ھىندستان<sup>(۵۵)</sup>.

<sup>(۵۴)</sup> برونە (موسوعة تاريخ العلوم العربية) لاپەرە (۱۰۳۰)، ھەرودھا ھەمان سەرچاوە لاپەرە (۲۸۰).

<sup>(۵۵)</sup> برونە (المرجع في الحضارة العربية الإسلامية) لاپەرە (۲۷۷) و ھەرودھا (موسوعة تاريخ العلوم العربية)

لاپەرە (۲۸۶ - ۲۸۸).

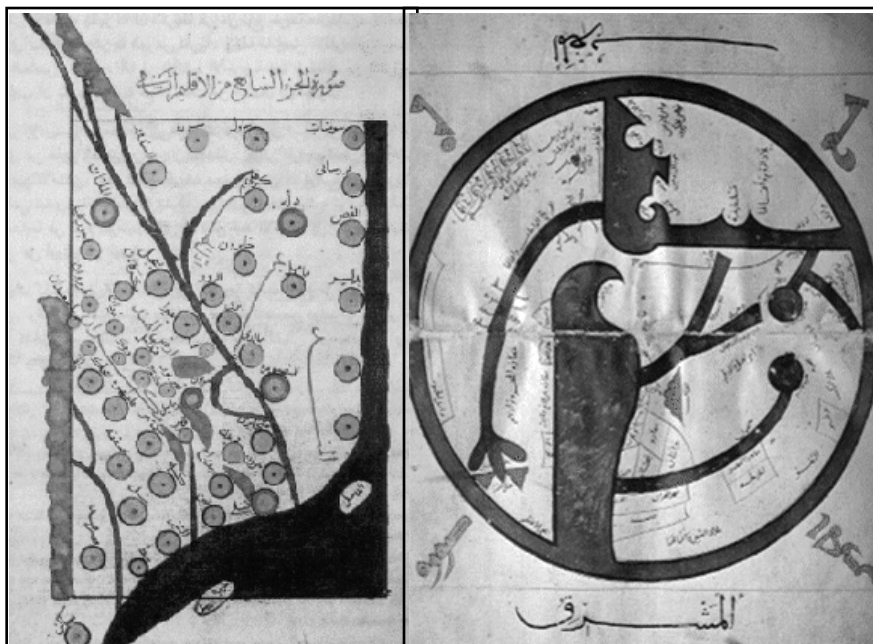

چه ند وینه یه ك نه كتیبی جوگرافی زانا (نیدریسی) كه چه ندین نه خشه ی  
 جورا و جوری تیډایه ، نه خوارومش نه خشه ی هه موو جیهانه به بوچوونی نهو.



گرنگترین پالنهريك بۇ زانايانى موسولمان بۇ ليكۆلينيەو لەم زانستەدا ئايىنى ئىسلام خۇى بوو، چونكە پيويستيان بوو بۇ جى به جى كردنى فەرزى (حەج) و دۆزىنەوہى باشتىن ريگا بۇ گەيشتن بەو شوينە، ھەرۋەھا بۇ دىيارى كردنى ئاراستەى قىيلە لە وولاتە جياوازەكاندا، ھەرۋەھا پيويستىيان ھەبوو بە دىيارى كردنى سەرەتاي مانگە ەرەبى يەكان (كۆچى يەكان)<sup>(۵۶)</sup>، و كاتەكانى نوپۇز و زۇر شتى ترى ئاينەكەيان، كە ئەمانە وای كرد گرنكى بىدەن بە ھيئەكانى دريۇزى و پىانى و ليكۆلينيەوہىكانى ئەم بوارە و ليكۆلينيەوہ لە بوارى لەھەكدا، ھەرۋەھا ھاندەريان بوو بۇ گرنگيدان بە دروستكردنى كاترۇميرەكان، ئەوہبوو كاترۇميرە لمى و ئاوى يەكانيان دروستكرد لەگەل چەندىن ئامپىرى تر بۇ دىيارى كردنى كات بە شيوە يەكى وورد.

موسولمانان سىووديان لە زۇرپىك لە كتيبە جوگرافى يە ەركىپر دراوہىكانى ميللەتانى تر ەرگرت (بە تايبەتى ھىندى يەكان و يۇنانى يەكان)، و ليكۆلينيەوہى زۇريان لەسەر ئەم كتيبانە كرد و زانيارى يان ليوہرگرتن، يەكيك لەو كەسانەى سىووديان ليوہرگرت كتيبەكانى گىسەردوونزان و جوگرافىناسى يۇنسانى ئىسكەندەرى (بەتلىمۇس) بوو (كە سالى ۱۶۸ز كۆچى دوايى كردوہ).

گرنگترین لايەنيكى جوگرافى كە موسولمانان تى دا دىيار و سەرکەتوو بوون و دەولەمەندترىن كەلەپوورىان ھەبوو تى دا جوگرافىاي وەسفى بوو، كە ئەو زانستە يە گرنكى دەدات بە وەسفى وولاتە جۇراو جۇرەكان و سروشتەكانيان و حالەتى ئابوورى و بارى دانىشتوانەكەيان، لەلای جوگرافىزانە موسولمانەكان ئەوہندە مسادەى جوگرافى كۆبووہو كە زۇرتىر بسو لە ھەموو بەرھەمى ميللەتەكانى ترى ەك (ھىندى يەكان و يۇنانى يەكان).

موسولمانان ھەموو ئەورۇپايان ناسىبوو (يىجگە لە بەشى ھەرە سەرەوہى)، ھەرۋەھا بەشى باشوورى ئاسيا و باكور و رۇژھەلاتى ئەفريقايان ناسىبوو.

<sup>(۵۶)</sup> يان مانگە (قەمەرى يەكان) كە ئەو مانگانەن كە بەپىى سوورپانەوہى مانگ بەدەورى زەوى دا دىيارى دەكرىن، ديارە جياوازن لە مانگە (شەمسى يەكان) كە بەپىى خولانەوہى زەوى بەدەورى خۇردا لىرى دەكرىن.

دەربارەى وولتانى نيوان ئىسپانيا لە رۆژئاواوە تا تورکستان و رووبارى سەند لە رۆژھەلات ووردتەرين و دوورودرێژترين وەسەفیان کردووە سەبەبەت بەو شەيخەکانەى کە ئاوەدانە، و دەربارى شەيخە کشتوکالى يەکان و بىبابەنەکان، و راددەى بلابوونەوێ روهکە چينراوەکان و جۆرەکانیان، و ھەرھەا شەيخەکانى بـوونى کانزاکانيان بـاس کردووە، کەواتە تەنھا گەرنگى يان بە جوگرافىيەى

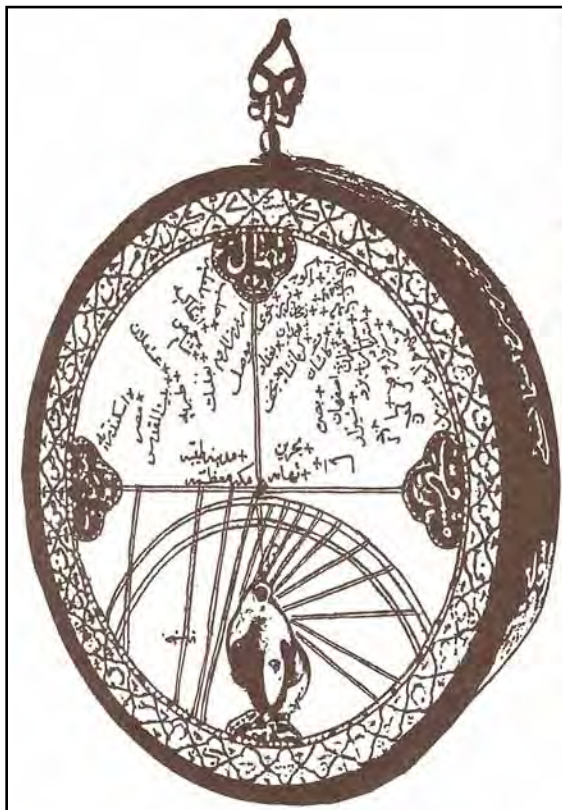

سروشستى و بـسارودۆخى ئاووھەسەوای وولتەسان زۆر نەداوە، بەلکو زیاتر ژيانى كۆمەلایەتى و پيشەسازى و ئىسـابوورى و زەمەسان و عادات و بیروبـاوەرە ئایینى و جمووجوولتە زانستى یەکانى وولتانیان بـسـاس کردووە، لەبە ئەناوبانگترین نووسەرانى موسولمان لەم بوارەدا (ئبن ماجسەد) بـسـووە، کەسە رینیشاندەرى گەشتکارى پورتوگالى (قاسکۆدى گامسە) بـسـووە لەبە گەشتەتەکەىدا لەبە

کەنارەکانى (کینیا) وە بـو هیندستان لە سەالى (١٤٩٨ز)دا.  
 ئەھمەد بـو ديارى کردنى قەيدە کە لە لایەنى موسولمانانەووە لە ئێران دروستکراوە، بـروانە شەيخەى پەرزەنتە ناوەراستەدا.

• بـروانە (المراجع في الحضارة العربية الإسلامية) لایەرە (٢٧٥ - ٢٧٧).

يەككە لە كارە گەرنەگەكانى زانايانى موسولمان لە بواری جوگرافىدا بریتىيە لەو گەشتانەى كە بە وولاتانى دونىادا ئەنجامياندا، و تۆمارکردنى ئەم گەشتانەيان لە نووسراوەكانياندا كە كتيبخانەى ئىسلامىيان پى دەولە مەند کردووە، لە گەرنەگەرتين ئەو گەشتانە: گەشتى زانا (ابن فضلان) بۆ ناوچەى رووبارى (قۆلگا) لە سالى (۳۱۰ك-۹۲۲ز)، ھەرەھا گەشتى (أبي دلف الخرجي) بۆ توركستان و چين و تيبەت و ھىندستان و سەجستان، ھەرەھا گەشتى زانای ئەندەلوسى (إبراهيم بن يعقوب) بۆ ئەلمانىا و ناوھەرەستى ئەوروپا (واتە ئەم وولاتانە: بولگارىا، پۆلەندە، چيک، سلوفاكيا، كەنارەكانى فەرەنسا، و ھۆلەندا) ، بەناوایانگەرتين ئەم گەشتانە گەشتى ھەردوو زانا (ابن جبیر و ابن بطوطة) بوو، كە بە جيا لە ژياننامەكانياندا

باسيان دەكەين .

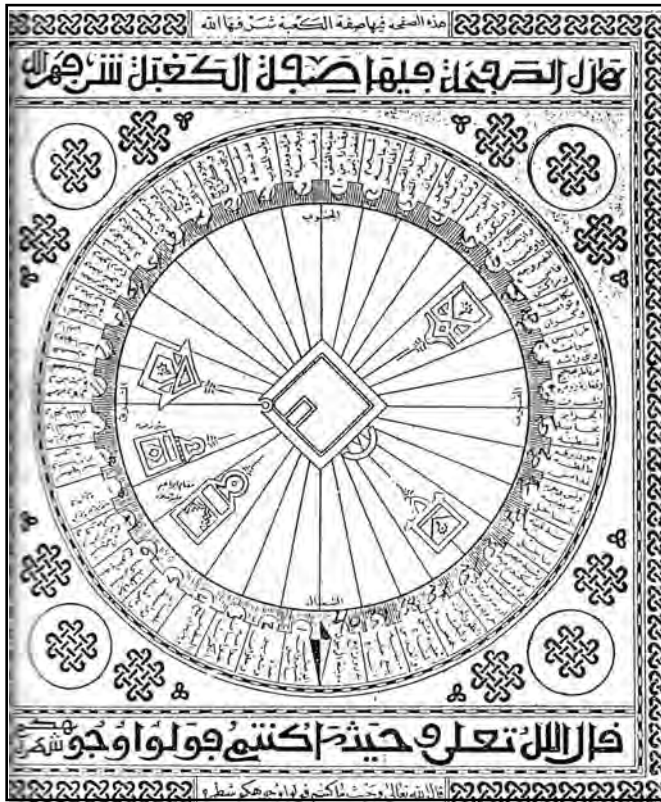

وینەى وولاتە  
ئىسلامىيەكان  
بە پى شارى  
مەككەى پىرۆز  
كە ئەلايەن زانا  
(الصفاقىيە)  
وہ كيشراوہ لە  
سالى (۹۵۸ك -  
۱۵۵۱زادا.

•• بېوانە (المرجع في الحضارة العربية الإسلامية) لاپەرە (۲۷۸).

له كۆتايى ئەم باسەدا حەزەدەكەم دەقى ووتەى ئەو زانا موسولمانانە بېنم لەسەر زەوى و خېيىتى و ھەروەھا دابەشكردنى بۆ ھيئەكانى دريژى و پىانى، و ھەروەھا ئامازەكانيان بە ھيژنى كيشكردنى زەوى و ناتەواوى گۆيەتتىي زەويش، كە ئەم ووتانەيان پيش سەدان سال ووتووه و ھەنديكيان لە ۱۰۰۰ ساليش زياترە!! كە ھەموويان لەسە رۆژگسارى ئەسەمپۇدا راستىيەكانيان سەسەلمينراوه، و رادەى پيشكەوتنى موسولمانان لە بەدەست ھيئەنى زانستەكاندا روون دەكاتەو، لەو ووتانە:

۱- زانا (المقدسي) (۲۳۵ك: ۹۶۶ز لە شارى قودس لەدايك بووه) لە سەرەتاي كتيبي (أحسن التقاسيم في معرفة الأقاليم) دا (كە سالى ۲۷۵ك- ۹۸۶ز دايناوه) دەلييت: {أما الأرض فإنها كالكرة، والأرض جاذبة لما في أيديهم من الثقل، لأن الأرض بمنزلة الحجر المغناطيس الذي يجذب الحديد. والأرض مقسومة بنصفين بينهما خط الاستواء، وهو من المشرق إلى المغرب، وهذا طول الأرض، وهو أكبر خط في كرة الأرض}.

۲- لە سەرەتاي كتيبي (المسالك والممالك لابن خرداذبة) (۲۳۲ك- ۸۴۶ز) دا ھاتووه: {الأرض بمنزلة الحجر المغناطيس الذي يجذب الحديد، والأرض مقسومة بنصفين بينهما خط الاستواء وهو من المشرق إلى المغرب وهذا طول الأرض. وهو أكبر خط في كرة الأرض، فاستدارة الأرض في موضع خط الاستواء ثلاثمائة وستون درجة}.

۳- (الشريف الإدريسي) (كە سالى ۵۴۸هـ : ۱۱۶۵ز مردووه) دەلييت: {أنه صحيح أن الأرض مستديرة، ولكنها غير كاملة الاستدارة}، لە سەرەتاي كتيبي (مسالك الأبصار في ممالك الأمصار لابن فضل الله العمري) دا ھاتووه: {قال الشريف: ومع كون الأرض كرة، هي غير صادقة الاستدارة}.

٤ - (أبو بكر الصوفي) (٢٩١ك: ٩٠٣ز - ٣٧٦ك: ٩٨٦ز) ههروهك له (وفيات الأعيان لابن خلكان) دا هاتووه وتوويه تي: { لو وضعنا طرف جبل على أي موضع كان من الأرض، وأدرنا الجبل على كرة الأرض، انتهينا بالطرف الآخر إلى ذلك الموضع من الأرض، والتقى الطرفان }، واته به ئاشكرا ده لّيت زهوى خره.

٥ - لسه سسه ره تاي كتسيبي (المنستظم) ي ئسين لجسه وزى دا (٥١٠ك: ١١٦ز - ٥٩٧ك: ٢٠٠ز) هاتووه: { قال أبو الوفاء بن عقيل: الأرض على هيئة الكرة على تدوير الفلك، موضعه في جوف الفلك كالمحة في جوف البيضة، والنسيم يحيط بها كالبياض من البيضة حول المحّة، والفلك يحيط بالنسيم كإحاطة القشرة البيضاء بالبياض المحيط بالمحة، والأرض مقسومة نصفين بينهما خط الاستواء، وهو من المشرق إلى المغرب، وهو طول الأرض، وهو أكبر خط في كرة الأرض كما أن منطقة البروج أكبر خط في الفلك، وعرض الأرض من القطب الجنوبي الذي تدور حوله بنات نعش. واستدارة الأرض في موضع خط الاستواء ثلاثمائة وستون درجة}.  
پاشان ده لّيت: { لا اختلاف بين العلماء في أن السماء مثال الكرة، وأنها تدور بجميع ما فيها من الكواكب كدور الكرة على قطبين ثابتين غير متحركين، أحدهما في ناحية الشمال، والآخر في ناحية الجنوب }، ههروهها وتوويه تي: { وكذلك أجمعوا على أن الأرض مثل الكرة، ويدل عليه أن الشمس والقمر والكواكب لا يوحد طلوعها وغروبها على جميع من في نواحي الأرض في وقت واحد، بل على المشرق قبل المغرب، وكرة الأرض مثبتة في وسط كرة السماء }.

٦ - له كتبيي (مروج الذهب) ي مه سعودى دا (٣٤٦ك - ٩٥٦ز مردووه) هاتووه: { الأرض مقسومة نصفين وبينهما خط الاستواء، وهو بين المشرق إلى المغرب وهذا هو طول الأرض، لأنه أكبر خط في كرة الأرض }.

٧ - (الفخر الرازي) (٥٤٤ - ٦٠٦ك) له ته فسيره كه ي دا وتوويه تي: { فإذا فرضت دائرة أخرى عظيمة مقاطعة لها على زوايا قائمة، انقسمت كرة الأرض بهما أرباعاً... ويقال والله أعلم أن ثلاثة الأرباع ماء }. ههروهها وتوويه تي: { الأرض كرة،

وإذا كان كذلك فكل وقت يمكن أن يفرض فهو صبيح لقوم ، وظهر لثان وعصر لثالث ، ومغرب لرابع وعشاء لخامس ، ومتى كان الأمر كذلك لم تكن الكعبة منفتحة قط عن توجه قوم إليها من طرف من أطراف العالم لأداء فرض الصلاة ، فكان الدوام حاصلًا من هذه الجهة .

٨- نيامى (الذهبي) (١٢٧٤-١٣٤٨) له (مختصر العلو) دا وتوويه تى: { الأرض في وسط السماء كبطيخة في جوف بطيخة، والسماء محيطة بها من جميع جوانبها، وأسفل العالم هو جوف كرة الأرض، وهو المركز، وهو منتهى السفلى. والتحت . وما دونه . لا يسمى تحتاً، بل لا يكون تحتاً، ويكون فوقاً، بحيث لو فرضنا خرق المركز. وهو سفلى العالم . إلى تلك الجهة، لكان الخرق إلى جهة فوق. ولو نفذ الخرق جهة السماء من تلك الجهة الأخرى، لصعد إلى جهة فوق. وبرهان ذلك: أنا لو فرضنا مسافراً سافر على كرة الأرض من جهة المشرق إلى جهة المغرب، وامتد مسافراً، لمشى مسافراً على الكرة إلى حيث ابتدأ بالسير وقطع الكرة مما يراه الناظر أسفل منه، وهو في سفره هذا لم يبرح الأرض تحته والسماء فوقه. فالسماء التي يشهدها الحس تحت الأرض، هي فوق الأرض لا تحتها“ لأن السماء فوق الأرض بالذات } .

٩- نيامى (القلشندي) (١٣٥٥-١٤١٨) له (صبح الأعشى) دا وتوويه تى: { كرة الأرض يقسمها خط في الوسط بنصفين: نصف جنوبي، ونصف شمالي. ويسمى هذا الخط الاستواء، لاستواء الليل والنهار عنده في جميع فصول السنة، ويقاطعه خط آخر يقسمها بنصفين: نصف شرقي ونصف غربي. وتصير الأرض به أربعة أرباع } .

١٠- له ته فسيري (البحر المحيط) ي (أبي حيان) دا (٦٥٤-٧٤٥) هـ. قال أبو عبد الله الداراني: ثبت بالدليل أنّ الأرض كرة، ولا ينافي ذلك قوله: مد الأرض، وذلك أنّ الأرض جسم عظيم. والكرة إذا كانت في غاية الكبر كان قطعة منها تشاهد كالسطح } .

١١- نيامى (الغزالي) (٤٤٥ك: ١٠٥٨ز - ٥٠٥ك: ١١١١ز) له كتيبى (معيار العلم) دا ده لّيت: { عرف العقل . براهين لم يقدر الحس على المنازعة فيها . إن قرص الشمس أكبر من كرة الأرض، بأضعاف مضاعفة } . وأضاف: { إن الواقفين على نقطتين متقابلتين من كرة الأرض تتقابل أقدامهما، ونحن بالضرورة نعلم ذلك } .

١٢- (ابن النفيس) (٦٨٧ك مردوه) له كتيبى (شرح كتاب تشريح قانون ابن سينا) دا له روونكر دنه وهى هوكارى نه بينينى تهنه كان له زور دوروه ده لّيت: { هذا يتم سواء كانت العين مرتفعة أو منخفضة، ولكن العين المرتفعة ترى أكثر مما إذا كانت غير مرتفعة. وسبب ذلك ليس زيادة قوتها أو زيادة إدراكها، بل إن تشكّل الأرض كرة، فالبعيد جداً ما هو على ظاهر الأرض ينستر عن الرؤية بحدبة الأرض } .

١٣- (النيسابوري) (سهدهى نويمى كوچى) له تهفسيره كهى دا (غرائب القرآن و غرائب الفرقان) ده لّيت: { قال حكماء الإسلام: قد ثبت بالدلائل اليقينية أن الأرض كروية } .

١٤- (ابن حزم) (٩٩٤-١٠٦٤ز) له كتيبى (الفصل في الملل والأهواء والنحل) دا ده لّيت: { قالوا إن البراهين قد صحت بشأن الأرض كروية، والعامّة تقول غير ذلك. وجوابنا وبالله تعالى التوفيق: إن أحداً من أئمة المسلمين المستحقين لاسم الإمامة بالعلم . رضي الله عنهم . لم يُنكروا تكوير الأرض، ولا يُحفظ لأحد منهم في دفعه كلمة. بل البراهين من القرآن والسنة قد جاءت بتكويرها قال لله عز وجل: ﴿ وهذا أوضح بيان في تكوير بعضها على بعض، مأخوذ من كور العمامة وهو إدارتها، وهذا نص على تكوير الأرض } .

١٥- له كتيبى (معجم البلدان) دا كه له دانانى (ياقوت الحموي) يه (٦٢٦ك- ٢٢٩ز مردوه) بيناسهى هيلى كه مه رهى زهوى (خط الاستواء) بهم شيوهيه كراوه: " خط الاستواء من المشرق إلى المغرب وهو أطول خط في كرة الأرض " .

١٦- باوه پوونی زانایانی موسولمان به خولانه وهی زهوی به دهوری خوردا بووه هوی نه وهی که ته فسیری راست و دروستی دیارده کانی خورگیران و مانگگیران بکه، نه وه تا ئیمامی (الغزالی) له کتیبی (تهاافت الفلاسفة) دا ده لیت: { خسوف القمر عبارة عن انحاء ضوءه بتوسط الأرض بينه وبين الشمس من حيث أنه يقتبس نوره من الشمس والأرض كرة والسماء محيطة بها من الجوانب فإذا وقع القمر في ظل الأرض انقطع عنه نور الشمس. كقولهم إن كسوف الشمس معناه وقوف جرم القمر بين الناظر وبين الشمس وذلك عند اجتماعهما".

١٧- ناماژهدان به بوونی حیهوت چینی زهوی: که راستی به کی زانستی زور نویی، خوی گه وره له سوورتهی (الطلاق) دا ده فهرمویت: ﴿

( )﴾، (الفخر الرازي) له ته فسیری (مفاتيح الغيب) دا ده لیت: { خلق سبع سموات بعضها فوق بعض مثل القبة، ومن الأرض مثلهن في كونها طباقا متلاصقة }، هه نه زانایه باسی نه وهی کردوه له ته فسیره دا که زانایانی زهویناسی له سه ره ده می نه وه دا ته نه ا ٣ چینی زهوی یان ناسیوه، هه ره وها موفه سیری گه وره (الطاهر بن عاشور) له ته فسیره که ی دا (التحریر والتنوير) به هه مان شییوه موخاله فهی زانایانی سه ره ده می خسوی کردوه و نه وهی سه له ماندوه که زهوی (٧) چینی هه یه، کومه لی موفه سیرانی قورئان به پشت به ستن به نایه ته پیوزه که هه مان رایان هه یه، موفه سیر (الزجاج) له (إعراب القرآن) دا ده لیت: { خلق سبع سموات ومن الأرض مثلهن، أي ومثلهن من الأرض } . بووونکردنه وهی زیاتر پروانه بو نه م بابه تانه که له ئینته رنیته وه وهرگیراون: شبهة حول مد الأرض ودحوها وكرويتها: بقلم الأستاذ عبد الرحيم الشريف، علماء الإسلام يجمعون على كروية الأرض (الجزءان ١-٢): بقلم الأستاذ عبد الرحيم الشريف.



## زانایانی شارستانی یه تی ئیسلامی و به کارهینانی

### پروگرامی زانستی تاقیکاریی :

ژیریی مروّ ق بریتی یه له گه وره ترین هیژیک که وای له ئاده میزاد کردوو ه جیواوازی بکات له نیوان شته کان و بتوانیت خاسی یه ته کان و جیا که ره وه کانیا ن بدوژیتوه و بگاته دهرهینانی سووده کانیا ن بو ژیا نی خو ی، که واته له سه ر ئه م بناغه یه ده گه ی نه ئه وه ی که مه به سست له په ره ده کردنی عه قلیی بریتی یه له یارمه تیدانی تاکه کان و ئاماده کردنیان بو بیرکردنه وه یه کی راست و دروست له ژیا نیاندا، و توانای تپوانین و بیرکردنه وه بو ئه وه ی له کاتی حوکمدان له سه ر شته کان ریگه ی راستی و عه داله ت بگرنه بهر، ههروه ها یارمه تی یان دهادت بو تیگه ی شتینی ده وره بهریان و سهوود و هرگرتن له تاقی کردنه وه کانی خو ی و شاره زایی خه لکانی تریش.

مروّ کاتی که له دایک ده بییت خالی ده بییت له هه موو زانست و زانیاری یه که، و هه موو زانستی که له دوایی دا دهستی ده که ویت له ریگه ی فیروبو نه وه ده بییت له ده وره بهر که یه وه، ده بیینین پیغه مبه ر (ﷺ) زور جیوان ئه م راستی یه له سه فه ره مووده یه کی دا بو روون کردووینه ته وه که ده فه رمویت: ﴿

﴿ (رواه البخاري)، واته: هه ر که سییک خوای گه وره خیری بو ی بویت فیرو دینی ده کات و شاره زای ده کات، و زانستیش به فیروبوون و هر ده گیرییت، ئه مهش له بهر ئه وه یه که مروّ کاتی که له دایک ده بییت هه موو ئه و توانا یانه ی تی دایسه که به بو فیروبوون و زانیاری و هرگرتن پیویستت، خوای په ره ره دگاریش زور جوا نه که ده فه رمویت: ﴿

﴿ (النحل: ۷۸)، واته:

خوای گه وره ئیوه ی له سه کی دایکتان دهرهینا وه بی ئه وه ی هیه شتی که بزانی، ئینجا ده زگای بیستت و بیینین و تیگه ی شتینی بو دابین کردوون بو ئه وه ی سوپاسگوزاری بکه ن.

له راستیشدا گهشه کردنی خاصیهت و سیفاته مرویی بهکان که نادهمیزاد له نازهلان جیادهکاتهوه و کوئتروولی پالنه رهکانی دهکات و میشکی مروقه به زانست و زانیاریی رووناک دهکاتهوه، نه مانه هه مووی به شیوهیهکی راست نه انجام نادریت به بی بوونی پهروه دهیهکی راست و دروست و گونجاو له گهل سروشتی مروقدا.

نه گهر بپوانینه قورئانی پیروژ ده بینین له زوریک له نایه تهکانی دا باسی دروست بوونی ئاسمان و زهوی و پیکهاته یان دهکات و باسی ژیان و نه فسی مروقه و هه لیس و کهوتی دهکات، که هه موو نه نایه تانه له روژگاری نه مپروماندا و له گهل پیشکهوتنی زانستی دا راستی بهکانیان ده رکه وتون، له هه مان کاتدا دوزینه وه زانستی به نویکان یارمه تی یان داوین بو تیگه یشتنی باشر له قورئانی پیروژ و راقه کردنیان به پیی رۆحی نه سهرده مه.

وهک ووتمان به کهم نایه تی قورئان ته عیبری له گرنگی زانست کردوه له ئیسلامدا، که پهروه دگار ده فهرمویت: ﴿ { } ﴾

{ } { } { } { }  
 (العلق)، پاشان چه ندین نایه تی تر دابه زین که هانی موسولمانان ده دات بو فیروون و وهرگرتنی زانست، و ههروه ها باسی پله بهرزی زانیان ده دات به سه ره غهیری نه ماندا وهک ده فهرمویت: ﴿

﴿ (الزمر: ۹)، واته: تو بلی چون نه وانیهی که ده زانن وهک نه وانیه ده بن که نازانن (هه رگیز وهک یهک نابن)، نه مه یاد خه ره وهیه که بو نه و که سه انه ی که خاوه نی ژیرین، پیغه مبهری خوداش (ﷺ) سووریوه له سه ره بنیا تنانی ئومهت و میلیه تیکی فیرخواز و بیرووناک و خاوه نی به لگه و توانایی قه ناعهت پیکردن، هه ره له سه م پینساوه دا هه وه لوی بلاو کردنه وهی زانست و زانیاری داوه له سه نیوان عه ره به کاند، و له فهرمووده کانی شیدا ته نکیدی له سه ره نه مه کردوه.

ده بینین له فهرموودهیه کیدا وهک واجب و نه رکی سه ره شانی موسولمان باسی کردوه که ده فهرمویت: ﴿ { } ﴾ { }  
 و أبویعلی وابن عبدالبر، وقال الألبانی: حدیث صحیح (صحیح سنن ابن ماجه)،  
 واته: که پران به دوای زانستدا و فیروون نه رکی سه ره شانی هه موو موسولمانیکه،

زانایان دەلین: ئەو زانستەى كە واجبە ئەو هیە كە موسولمان بو ژانی روژانەى خوی پیوستی، و ئەو زانستانەش كە هەندیک كەس پیوستی لێ كۆمەلگادا وەك زانستی پزشکی و دەرمانسازى و زانستەكانى تر كە ئەگەر لێ كۆمەلگادا نەبیت ئەوا زیان بە هەموو موسولمانان دەگات، ئەوا ئەمانە بە فەرزى كیفایە دادەنرین (واتە چەند كەسیك لێ كۆمەلگادا لێبەرى هەموو دەبیت فیرى ببن و خەرىكى بن)، قوولبوونەوەش لێ زانستە فەرزەكان و فەرزە كیفایەكانیشدا شتیكى باشە بۆ ئەوانەى دەتوانن و فەزىلەتێكى گەورەیه.



بۇ جىببە جىيىكردى ئىمەسى لى قورئان و فەرمودە كاندا ھاتوۋە موسولمانان بەدرىئىي سەدەكان چالاک بوون لى ھەموو مەيدانە كانى چالاکى يە زانستى يە مرۆيى يە كاندا، ھەر لى زانستە شەرىيە كان و فيقھدا بۇ زانستە كانى سىياسەت و جەنگ، موسولمانان زۇر بە خىيرايى زانستى شارستانى يە تە كانى پىيش خۇيانىيان وەرگرت و بەرەو پىيشيان برد و تىيدا قالبوون، ئەو بوو سەر مەشق و بلىمەت بوون لى بىر كارى و فەلەك و فىزىيا و كىمىيا و پزىشكى دا، ھەر بە مەوۋە ئەو ەستان بەلكو بۇ ھەموو يە كىك لىم لقانەى زانست چەندىن بەش و شتىيان زىادكرد كە دراىە پالىيان، كەواتە بەھۇى ھەولە زانستى يە ناوازە كانىانەوۋە زانست و مەعرىفەى مرۇقا يە تى پىيشكەوت و كارىگەرىيە كى گەورەيان كىردە سەر رۇژەلە لات و رۇژئاسوا، كىسە لەوانىە گەورە ترىن كارىگەرىيە و شوئىنە وارىيان برىتى بىت لە پرۇگرامى زانستى بۇ بىر كىردنەوۋە و لىكۆلئىنەوۋە يان ئەوۋەى كە بە (الطريقة العلمية) يان (المنهج العلمي) ناو دە برىت .

كە ئەگەر ئەم پرۇگرامە زانستى يە نەبوایە زانايان نەيان دەتوانى زۇرىك لى نەئىنى يە كانى سىروشت و بوونەوۋەر بدۆزىنەوۋە، و بتوانن كۆتۆرۆلى ھەندىك لىسە دىيارە سىروشتى يە كان بىكەن، و ياساكانى زانست بە شىوۋە يە كى زانستى يانە جىببە جىيىكەن، كە بوو ھۇى بەرەھە مەئىنانى ئەو ھەموو دروستكرار و بەدەيەئىراوۋە زانستى يانەى كە بوونە ھۇى دەولە مەند كىردنى ژيانى مرۇقە كان و ئاسان كىردنى، لە مرۇماندا دۆزىنەوۋەى ئەم پرۇگرامە زانستى يە دانانى بەردى بناغەى دراوۋە تە پال ھەردوۋ فەيلە سووفى ئىنگلىزى فرانسىس بىكۆن (۱۵۶۱-۱۶۲۶) و زانای ئىتسالى (گالىلىو) (۱۵۶۴-۱۶۴۲ز)، كە ئەمە ھەلە يە كى مېژوۋىي گەورەى بەئەنقەستە ەك لە مەودوا باسى دەكەين<sup>(۵۷)</sup>.

باجزانىن زانايانى موسولمان كە گەورە ترىن ھاندىريان ئەو ئايە تانە بوون كە فەرمان بە موسولمان دەكات بۇ تىپروانىن و دۆزىنەوۋە ەك ئايە تە كانى: ﴿

﴿الذاريات: ۲۱﴾، واتە: بۇ سەيرى ناو لەشى خۇتان ناكەن تا

<sup>(۵۷)</sup> بىروانە (المرجع في الحضارة العربية الإسلامية) لاپە رە (۲۶۳).

دەسەلاتى خواتان بۇ دەركەوئىت؟! باشە ئىوھ بۇ ئابىنن؟!، ھەر وھە ئايەتى: ﴿

﴾، كە پەر وھردگار داوا لە خەلكى دەكات كە پەر وھنە دروست بىوونى زىندە وھرەكان (وھك ووشتر) و چىوئىتى دروست بىوون و راگىرانسى ئاسمانەكان و شاخەكان و تەخت بوونى زەوى، بەلى زانايانى موسولمان بوون كە بناغەى ئەم پرۆگرامە زانستى يەيان داناوھ و جىبە جىكراوھ لەلایەن ھەموويانەوھ لە نووسىنەكانىيان و تىروانىنەكانىيان و تاقىگەكانىياندا.

بۇ نموونە (الحسن بن الهيثم) (۹۶۵-۱۰۳۹ ز) ئەم پرۆگرامە زانستى يەى بەكار دەھىنا لە تاقى كردنەوھ و لىكۆلنىنەوھكانى دا، ئەو سەرھەتا تىروانىن و خويندەوھى دەكرد بۇ واقىع و دەور و بەر، پاشان لىكۆلنىنەوھ و قىياسى لەسەر دەكرد، تىروانىن و خويندەوھكانىشى تەنھا بەھوى بىننىكىسى سادەى روداوھكانەوھ نەبوو بەلكو بە بەكارھىننى ئامىر و ئامرازەكانىش بىو، كە گرىگىشى دەدا بە وەسفى ئەو ئامىرانە و چوئىتى دروست كردنىيان و پىكھاتە و ئىش كردنىيان.

زانا (ابن الهيثم) بىنەماكانى پرۆگرامى زانستى لە ووتە يەكى دا لە سەرھەتاي كتىبى (المناظر) زۆر بەجوانى كسورت دەكاتەوھ كە دەلئىت: (ئىمە لىكۆلنىنەوھكانمان بە خويندەوھ و تىروانىنى دروستكراوھكان و ناسىنەوھى خاسى يەت و سىفاتەكان و پىكھىنەرەكانىيان دەست پىدەكەين، و بە تايبەتى بىنن بەچا و كە ئەگەر بىننىت دەكەينە پىوھر، پاشان لە لىكۆلنىنەوھى و قىياس كردنى سەرھەكەوین پلە بە پلە و بە رىزىندى، لەگەل رەخنە گرتن لەخۆمان و دۇنيابوون لە ئاكامەكان، مەبەستىش لە ھەموو ئەم كردارەنە و دۇنيابوونە برىتى يە لە گرتنەبەرى رىگای عدالەت و دووركەوتنەوھ لە ھەوا و ئارەزووھكان لە گەيشتن بە ئاكامەكانماندا، كارەكانىش بە مەبەستى گەيشتن بە ھەق و راستى ئەنجام دەدەين)<sup>(۵۸)</sup>.

<sup>(۵۸)</sup> ھەمان سەرچاوە لاپەرە (۳۶۴).

پروگرامی (جایری کوپری حەبیان) ییش (۱۹۸-۱۱۳ز مردووه) پروگرامیکی زانستی وورد بسووه له لیکۆلینسهوه و تاساقی کردنسهوه کانی دا، کسه هسه مان ئهوه پروگرامیه که تا رۆژگاری نه مپوشمان له تاقیگه کاندایا به کار دین، زۆر گرنگی به تاقیکردنسهوه کانی دها و داوای ده کرد که به ووردیی و له سه رهخۆیی ئه نجام بدرین و دوربکه ونه وه له هه له شهیی، نه وه تا ده لیت: (ئه رکی سه ره شانی ئه وه که سه ی که به کیمیاهه خه ریکه بریتی به له کارکردن و نه نجامدانی تاقیکردنسهوه چونکه زانیاری ته نها به هو ی نه مه وه ده ست ده که ویت).

هه ره ها ئامۆژگاری ئه وه که سه انه شی ده کرد که به زانسته سه روشتی به کانه وه خه ریک بوون که هه و ئی نه نجامدانی کاری له توانا به ده ر یان بی سوود نه دن و ده بی ت هو کاری نه نجامدانی هه موو تاقیکردنسهوه یه ک بزانه و له ته علیماته کانی به به باشی تی بگه ن، (جایری کسوپری حەبیان) زۆر توند بسووه له پروگرامه زانستی به که ی دا، و ته نها ئه و راستی یانه وه ده گرتوه که به بین و تاقیکردنسهوه سه له ماوه، چونکه له وانه یه ئه و دیاره د بینراوه ته نها شتیکی کاتی بی ت و به لگه نه بی ت له سه ر شتیکی به ره وه ام له سه روشتدا، که ئه م پروگرامه ی به م شیوه یه روون ده کاته وه: (ده بی ت بزانی ت که ئی مه له م کتی بانه ماندا ته نها ئه وانه باس ده که ی ن که بینو مانن نه ک بی سه ت بو و بی تمان یان پیمان و ترا بی ت یان خو ی ند بی تمانه وه، ئه و ی ش پاش ئه وه ی که تاقیکردنسهوه مان له سه ر کردوون، و ئه وه ی راست ده ر چو و بی ت هی ناومان و ئه وانه ی هه له بووبن ره تمان کردوونه ته وه، هه ره ها ئه وانه ش که ئی مه به تاقیکردنسهوه ده رمانه ی ناوان و قیا سه مان کردوون به پشت به سه تن به سه ی خه لکانی تر).

(جایری کوپری حەبیان) زا راهی راهی زان (التدریب) ی به کار هی ناوه بو شتی ت که زانیانی نه مپو زا راهی تاقیکردنسهوه یان لێ ناوه، و نه م راهی نا نه ی کردووه به مه رجیکی سه ره کی بو زانی سه ره راست، نه مه ش یه کی که له و تاقیکردنسهوه ی که نه نجامی داوه و وورده کاری تی بی نی سه کانی و پروگرامه زانستی به که ی زۆر به جوانی ده ره خات، ده لیت: { من به ردی کی به مو گنا تی سه کراوم (واته به ردی کی که هی زنی مو گنا تی سه سی درا وه تسی) هه سه بوو پارچه ئه سه نی کی ده جو لاند کسه

بارستایییه‌که‌ی ۱۰۰ (دره‌م بوو، ئه‌وه‌بوو ماوه‌یه‌کی زۆر هه‌لمگرت، و پاشان تاقیم کرده‌وه له‌سه‌ر پارچه‌یه‌ک ناسنی تر به‌لام نه‌یجولانده‌وه، ئیتر وامزانی که ئه‌م پارچه ناسنه‌ی دووهم قورستره له پارچه‌ی یه‌که‌م، که کیشام بینیم له ۸۰ دره‌م که‌متره! لیسه‌وه ئه‌وه‌م بوو ده‌رکه‌وت که‌ه‌یزی به‌رده موگناتیس کراوه‌که‌ به‌ تیپه‌په‌وونی کات که‌می کرده‌وه له‌گه‌ل ئه‌وه‌شدا که بارستایییه‌که‌ی نه‌گۆراوه {، (جاییری کوپی حه‌ییان) له‌م تاقیکردنه‌وه‌یه‌ی دا ته‌نها به‌ تیپینی کردن و گومان بردن وازناهیشت، به‌لکو کردار ئه‌نجام ده‌دات بوو سه‌ه‌لماندنی راستی ئه‌وه بووچوونه‌ی که سه‌ره‌تا پی‌ی گه‌یشتوه<sup>(۵۹)</sup>.

که‌واته زانایانی موسولمان یه‌که‌م که‌س بوون که‌ پروگرامی ئه‌زمونی و تاقیکردنه‌وه‌یان به‌کاره‌یناوه له‌ میژوودا، (جاییری کوپی حه‌ییان) له‌ وته‌یه‌کی تری دا ده‌لیت: (ئه‌ی پۆله‌که‌م به‌رده‌وام تاقیکردنه‌وه‌ بکه‌)، که مه‌به‌ستی تیپروانین و بیرکردنه‌وه و تی‌پامانه و جی‌به‌جی کردنی ئه‌زمونی جیاوازه بوو گه‌یشتن به‌ حه‌قیقه‌تی شته‌کان، هه‌روها (جاییری) یه‌که‌م که‌س بووه که‌ ئامۆژگاری زانایانی کرده به‌ سی‌باره کردنه‌وه‌ی ئه‌زمونه‌کان به‌ مه‌به‌ستی دانیابوون له‌ راستی تاقیکردنه‌وه‌که، (پۆژئاوا)ش دان به‌وه‌دا ده‌نێن که: موسولمانان یه‌که‌م که‌س بوون پروگرامی ئه‌زمونیان دا‌ه‌یناوه.

زانایه‌کی تر که (أبو بكر محمد بن زكريا الرازي) بوو (۸۶۵-۹۲۳ز) زانستی کیمیای به‌شیه‌یه‌کی تاقیگه‌یی خوینده‌وه، و زیاتر له‌ ۲۰۰ نامه و کتیبی نووسیه‌وه له‌ بواره‌کانی: پزیشکی و فه‌لسه‌فه و بیرکاری و کیمیا و زانسته سروشتی یه‌کان، یه‌که‌م که‌سیکه که له‌سه‌ر نه‌خۆشی یه‌کانی ئاوله (الجدری)، و سووریزه (الحصبة) به‌شیه‌یه‌کی زانستی یانه‌ی وورد نووسینی هه‌یه، ریگه‌یه‌کی راست و دروستی هه‌بووه له‌ فیرکردنی زانستی پزیشکی دا، ئه‌وه‌بوو قوتابی یه‌که‌کانی ده‌سرد و به‌سه‌ر یه‌که‌ی نه‌خۆشه‌کاندا ده‌گه‌را له‌ نه‌خۆشخانه‌که‌دا، و داوای ده‌کرد که یه‌که‌کیان بیته‌ پێشه‌وه بوو پشکنینی

<sup>(۵۹)</sup> هه‌مان سه‌رچاوه لاپه‌ره (۳۶۵).

نەخۆشەشەكە و دەربەسارەى نەخۆشەشەى يەكەى پەرسىيەى لىدەكرد بىۆ ئەوەى كەسە دەستنىشەنى بىكات، ئەگەر ئەم قوتابى يە سەرکەوتو نەبوایە داواى لە يەكەى تە دەکرد و ئەگەر هەمويان شەكستيان بەئىنايە لە دەستنىشەانکردنى نەخۆشەى يەكە ئەوا خۆى دەچوو پەيشەو و بۆى دەستنىشەان دەکردن و رىگە چارەى گونجاوى بۆ دادەنا و فەىرى دەکردن، بەم شىوازەى (الرازى) پەيش هەموو ئەوانەى پەيش خۆى داووتەووە لە تۆمار کردنى تەببىنى يە كلينىكى يەكەنى ۲۴ نەخۆش لە كەتەبەكەى دا، بە ناوەكانىيان و نەشەانەكانى نەخۆشەى يەكانيان و چسۆنىتى چارەسەريان و ئاکامى نەخۆشەى يەكانيان، كەواتە گەنگى پەيشەى ئىسلامى بە پەى يەكەم لەو تەببىنى يە كلينىكى يەنەدا بوو كە تۆماریان کردوو، چونكە ئەمە زىادکردنىكى گەنگ بوو بۆ زانیارى يە مەوى يەكان لە بواری پەيشەى دا.

زانا (الجاحظ) یش (۱۵۰-۲۵۵ك) خاوەنى ژىرى يەك و بىرکردنەو يەكەى بەهەى بوو كە بەهەى شىو يەك تەقەبولى خورافاتى نەدەكرد، بەلكو گەلتەى دەکرد بەو كەسانەى كە لە كارەكانياندا حەسەيان بۆ خورافە دەکرد، لە زۆر كاتيشدا گومانى لە بۆچوونەكانى خۆى دەکرد تا ئەو كاتەى بە تاقىکردنەو بۆچوونەكانى دەسەلما، لە كاتىدا كە بىر بۆچوونەكانى (ئەرسۆ) (۱۰) زالبوو بەسەر عەقلى يەتى زۆربەى زانیانى موسولماندا، (الجاحظ) هەموو ئەو شەتەى كە عەقل و مەنتىق پەسەندى نەکردا يە رەتى دەکردەو تەنەت ئەگەر سەرچاوەكەشى (ئەرسۆ) بووايە، ئەو تەنەا پەشتى نەدەبەست بە هەستەكان چونكە لەوانەى بەهەلەدا بچن و واقع هەميشە بەستراو تەو بە عەقلەو، عەقلىش هەميشە پەشت دەبەستىت بە لىكدانەو و بەراوردکردن و پەوانە كردن و دەرهێنان، ئەمانەش هەمووى پەشت دەبەستن بە راستى و دەرهێنانى ئاکامەكان، هەريۆيە شەتە سەىر و سەمەرەكانى دانراوەكانى كەسانى تەرى باس دەکرد و رەتى دەکردنەو و راستى دەردەخست.

هەر لىرەو (الجاحظ) شىوازىكى ژىرى يەنەى بەكارهێناو لە كەتەبەكەى دا (الحیوان) كە پەشتى بەستوو بە بىنەن و تەىروانىن و لىكدانەو و ئەنجامدانى

(۱۰) Aristotle (Zana) و فەیلەسوفى یۆنانى (۲۸۴-۳۲۲ى پەيش زاین)، يەكەكە لەو نوو هەرە گەرە بىرپارانەى یۆنان بەرەمى هێنان (ئەوى تەئەفلاتونە). بروانە (Encyclopaedia Britannica).



تاقیکردنه وه له کاتی پێویستدا، که بهم شیوازی پێش سهردهمی خۆی داوه ته وه که هۆکاری زانستی نه بووه بۆ تیروانین و لیکۆلینه وه، هه ره ئه م شیوازه شه که ئه مرۆ له په یمانگا و سه نته ره کانی توێژینه وه ی تاقیگه یی له جیهاندا به کار دیت، ئه م لیکۆلینه وانسه ی (الجاسظ) به لگه یه له سه ره پێشده ستی و فراوانسی بیره مه وسوعی به که ی و مایه ی سه رسوپمانه و ئامازه ده دات به و روحه زانستی به ی که زانایانی موسولمان هه یانبوو له گه ران و دۆزینه وه و لیکۆلینه وه دا<sup>(٦١)</sup>.

زانایانی ئه وروپا له سه ره تای سهردهمی رینسانسدا بینییان که پرۆگرامی ده ره یزان و لیکدانه وه به ته نها به س نه یه بۆ پرکردنه وه ی لایه نی بیرکرنه وه، هه ریویه بنه ماکانی پرۆگرامی خویندنه وه یان دانا که له سه ره بناغه ی بینین و تاقیکردنه وه دامه زاره، دوا یی بینییان که ئه مه ش به ته نها به س نه یه بویه ها تن هه ردوو ئه م پرۆگرامه یان به کخست و پرۆگرامی لیکدانه وه ی زانستی ئه مرۆیان دامه زاند، که پشت ده به ستی به ئه نجامدانی بینین و تییینی کردنی ده ره کی و پاشان زاناکه به هویانسه وه به یروژ و فیکره یه که داده نیست، و له کۆتاسایی دا هه لده ستی به ئه نجامدانی تاقیکردنه وه ی پێویست بۆ دانیابوون له راستی ئه و فیکره و بۆچوونه ی که داینا وه، هه رچه نده ش تاقیکردنه وه کان زیاترین و له به اردۆخی جیا وازداین ئه و نا کامه کانی ش وردتر و به وه پیکراوتر ده بن، ئه م پرۆگرامه هه مان ئه و پرۆگرامه یه که (الرازی) له لیکۆلینه وه کلینیکی به کانی دا به کاری هینا وه و جیه جی کردوه، هه ره وه (جاییری کورپی حه بیان) ییش شه رحی کردوه و له تاقیگه که ی دا جیه جی کردوه وه ک با سمان کرد.

کتیبه کانی (الرازی) و (الحسن بن الهیثم) و (جابر بن حیسان) و غه ییری ئه مانیش له زانا موسولمانه کان وه رگێردانه سه ره زمانی لاتینی، و زانایانی وه (گالیلۆ) و غه ییری ئه میش دیراسه یان کردوون به تایبه تی کتیبی (المناظر) ئینولعه یسه م، دووریش ناپۆین که بلاین ئه م زانایانه له ژیر کاریگه ییری کتیبه کانی زانا موسولمانه کاند هه ستان به دانسانی بنه ماکانی لیکدانه وه ی

(٦١) هه مان سه رچاوه ی پێشوو لاپه ره (٣٦٦).

زانستی یانهی ئه مپرومان، و راستی یه میژوویی یه کانیس وامان لیډه کهن که دان به وه دا بنیین که زانایانی موسولمان پیشدهست بوون له دانانی بنه ماکانی پروگرامی زانستی بو لیڤولینه وه و تیروانین.

### چهند بواریکی تر:

ههروهها زانایانی موسولمان یه کهم کهس بوون که ههستاون به لیڤولینه وهی تاشسه به ردهکان و سروشسته کانیان، و ئههه زانسته یان بنیاتنسا، زانایانی موسولمانیش یه کهم کهس بوون که یاساکانی کاره بایان داناوه، که دوایی زانا (کریرت) لیڤولینه وههکانی خوی له سهه بنیات ناوه، و یه کهم بوون له دروست کردنی (تفهنگ) دا له (غرناطه) ی وولاتی ئه ندهلوس، و یه کهم کهس بوون که (بارووت) دروست بکهن، و یه کهم بوون له دروستکردنی سههاتی خولگه دار و پهوپه وه داردا، (ابن خلدون) یه کهم کهس بسوه که له زانستی کومه لناسی دا لیڤولینه وهی هه بووه<sup>(٦٢)</sup>.

له به شداری کردنی موسولمانان له پیشکه وتنی زانستی دا چهند نمونه یه که له کتیبه روژئاوایی یه کهان دینینه وه، یه کهم کهس له نمونه ناسه کتیبه که به ناوی (Rockets, Missiles and Space Travel) - واتسه: سارووخه کان و هه لدراره کان و گه شتی فهزایی) که له لایه ن (Willy Ley - ویلی لی) نووسراوه و تییدا ئهه نووسه ره باسی میژووی سارووخ و فیشهک و هه لدراره کان دهکات، و دربارهی روژی زانا موسولمانه کان و نووسینه کانیان دواوه لهه به بواره دا، وه زانایان: (أبو محمد عبدالله بن أحمد الملغي الأندلسي) یان به (ابن البيطار) واتسه کوپی پزیشکی ئازه لان ناسراوه و وتهکانی دربارهی دروستکردنی (باروت) هیئاوه، ههه ئهه کتیبه باسی زانایه کی تر دهکات به ناوی (حسن الرماح) که کتیبه کی داناوه پیش ٧٠٠ سال به ناوی (كتاب القتال من على ظهر الخيل مع مكائن الحرب)، که تییدا وه سفی کاری سارووخ و فیشهک و هه لدراره کان و تووریده کان دهکات که کار ده کهن به یاسای کاردانه وه (واتسه بو هه موو کرداریک

<sup>(٦٢)</sup> بروهه (أوائل المسلمين في العلوم التجريبية).

کاردانه‌وه‌یه‌که هه‌یه، هه‌روه‌ها وه‌سفی چوئیتی ئاماده کردنی گه‌راوه‌ی ترسناک (یان بارووت) ده‌کات که پیشتر نه‌یسی بووه، ئه‌م نووسه‌ره روژئاواویه ده‌لیت: (روژئاواویه‌که‌کان نه‌بوون که یه‌که‌م جار سارووخیان دا‌هینا، به‌لکو ئه‌مه‌یان له موسولمانانه‌وه وه‌رگرت و ئه‌مانیش سوودمه‌ند بوون له کاری چینی‌یه‌کان له پیش خویندا).

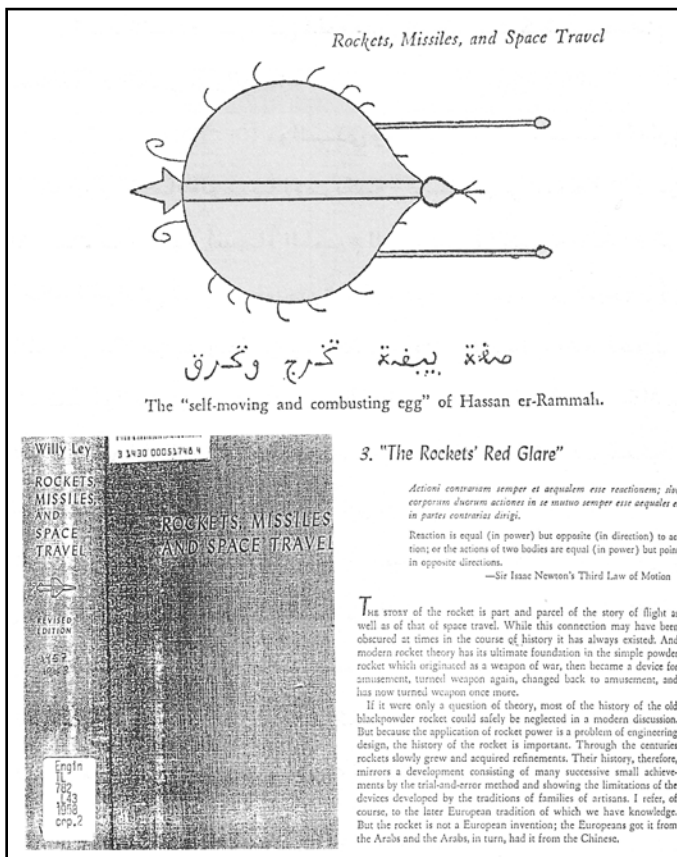

به‌شیک له کتییی  
Rockets, )  
Missiles  
and Space  
Travel ( که  
باسسی  
دروس‌تکردنی  
ساروخه‌کان  
ده‌کات له‌لای  
موسولمانان، و  
نموونه‌یه‌کی له  
کتییی (حسن  
الرماح) هوه  
هیناوه‌ته‌وه.

زۆر له به‌شداری موسولمانان هه‌یه له میژووی فرۆکه‌وانی و فه‌زادا که تۆمار نه‌کراوه، ئیستا له تورکیا ئه‌وه زۆر به‌ناوبانگه‌ که (أحمد الشلبي) تورکی له سه‌رده‌می خه‌لافه‌تی عوسمانی دا پیش سه‌دان سالّ توانیویه‌تی که به‌فرین گه‌رووی (بیسفۆر) بپه‌یست و ئه‌م رووداوه ئیستا له‌سه‌یه‌کیک له‌سه‌کتیبخانه‌سه میژووییه‌کانی شاری (ئه‌سته‌نبول) تۆمار کراوه.

هروهها له کتیبی: فرههنگی زاروه میکانیکی یهکان له فرۆکهوانی و فهزادا  
 (Dictionary of Technical Terms for Aerospace use)، که به  
 تایبهتی له لایهه دهزگای نیشتمانی فرۆکهوانی و فهزای ئهمریکا (ناسا)  
 بهکار دیت، له لاپهه (١٨٥) ی ئهه کتیبه دا خشته یه که ههیه که ناوی ئهستیره  
 به ناوبانگهکانی تیدا یه که بو کشتیاری (ملاحه) بهکار دههینران، که ئهه ئهستیره  
 ناوی کۆن و نوییان ههیه، له خشته که وه دهیینین که زیاتر له ٦٠٪ ی ناوی ئهه  
 ئهستیره بنچینه که ی عمره بی یه، وه که ناوهکانی (سهیل، الحمل، قسم الحوت،

الذنب، والدبران) (٦٣)

خشته یه کی لاپهه  
 (١٨٥) ی کتیبی:

Dictionary )  
 of Technical  
 Terms for  
 Aerospace  
 use ( که دهکرای

وه کاله تی فهزای  
 ئهمریکا ( ناسا ) یه،

دهریده خات که ناوی  
 زیاتر له ٦٠٪ ی

به ناوبانگترین  
 ئه سهستیره کاری

که شهستیاری  
 سهرچه او وه که یان

عهره بی یه .

TABLE VII.—NAVIGATIONAL STARS  
 (for which the *Nautical Almanac*  
 carries full navigational  
 information)

Name	Bayer name	Origin of name	Meaning of name
Achernar	$\beta$ Eridani	Arabic	another form of Achernar
Achernar	$\alpha$ Eridani	Arabic	end of the river (Eridanus)
Acrux	$\alpha$ Crucis	Modern	coined from Bayer name
Adhara	$\epsilon$ Canis Majoris	Arabic	the virgin(s)
Aldebaran	$\alpha$ Tauri	Arabic	follower (of the Pleiades)
Alloth	$\epsilon$ Ursa Majoris	Arabic	another form of Capella
Alkaid	$\eta$ Ursa Majoris	Arabic	leader of the daughters of the loier
Al Na'ir	$\alpha$ Crvis	Arabic	brght one (of the fish's tail)
Alnilam	$\epsilon$ Orionis	Arabic	string of pearls
Alphard	$\alpha$ Hydre	Arabic	solitary star of the serpent
Alphecca	$\alpha$ Corona Borealis	Arabic	feeble one (in the crown)
Alpheratz	$\alpha$ Andromeda	Arabic	the horse's navel
Alnair	$\alpha$ Aquile	Arabic	flying eagle or vulture
Anka	$\alpha$ Florencia	Arabic	coined name
Antares	$\alpha$ Scorpii	Greek	rival of Mars (in color)
Arcturus	$\beta$ Bootis	Greek	the bear's guard
Atria	$\alpha$ Trianguli Australis	Modern	coined from Bayer name
Avior	$\alpha$ Carinae	Modern	coined name
Bellatrix	$\gamma$ Orionis	Latin	female warrior
Betelgeuse	$\alpha$ Orionis	Arabic	the arm pit (of Orion)
Canopus	$\alpha$ Carinae	Greek	city of ancient Egypt
Capella	$\alpha$ Aurigae	Latin	little she-goat
Deneb	$\alpha$ Cygni	Arabic	tail of the hen
Denebola	$\beta$ Leonis	Arabic	tail of the lion
Diphda	$\beta$ Ceti	Arabic	the second frog (Fomalhaut was once the first)
Dubhe	$\alpha$ Ursa Majoris	Arabic	the bear's back
Elnath	$\beta$ Tauri	Arabic	one butting with horns
Eltanin	$\gamma$ Draconis	Arabic	head of the dragon
Enif	$\epsilon$ Pegasi	Arabic	nose of the horse
Fomalhaut	$\alpha$ Piscis Austrini	Arabic	mouth of the southern fish
Gacrux	$\gamma$ Crucis	Modern	coined from Bayer name
Glenah	$\gamma$ Corvi	Arabic	right wing of the raven
Hadar	$\beta$ Centauri	Modern	leg of the centaur
Hamal	$\alpha$ Arietis	Arabic	full-grown lamb
Kaus Australis	$\epsilon$ Sagittarii	Ar. L.	southern part of the bow
Kochab	$\beta$ Ursa Minoris	Arabic	shortened form of "north star" (named when it was first, c. 1500 BC-AD 300)
Margab	$\alpha$ Pegasi	Arabic	saddle (of Pegasus)
Menkar	$\alpha$ Ceti	Arabic	nose (of the whale)
Menkent	$\beta$ Centauri	Modern	shoulder of the centaur
Misrahdus	$\beta$ Carinae	Arabic	quiet or still waters
Mutraf	$\alpha$ Persei	Arabic	elbow of the Pleiades
Nunki	$\epsilon$ Sagittarii	Bab.	constellation of the holy city (Eridu)
Pescocck	$\alpha$ Pavonis	Modern	coined from English name of constellation
Polaris	$\alpha$ Ursa Minoris	Latin	the pole (star)
Pollux	$\beta$ Gemorum	Latin	Zeus' other twin son (Castor, $\alpha$ Gemorum, is first twin)
Procyon	$\alpha$ Canis Minoris	Greek	before the dog (rising before the dog star, Sirius)
Rasalhague	$\alpha$ Ophiuchi	Arabic	head of the serpent charmer
Regulus	$\alpha$ Leonis	Latin	the prince
Rigel	$\beta$ Orionis	Arabic	foot (left foot of Orion)
Rigel Kentaurus	$\alpha$ Centauri	Arabic	foot of the centaur
Sahk	$\eta$ Ophiuchi	Arabic	second winner or conqueror
Schedar	$\alpha$ Cassiopeiae	Arabic	the breast (of Cassiopeia)
Shaula	$\lambda$ Scorpii	Arabic	cooked-up part of the scorpion's tail
Sitra	$\alpha$ Canis Majoris	Greek	the scorching one (popularly, the dog star)
Spica	$\alpha$ Virginis	Latin	the ear of corn
Subail	$\lambda$ Velorum	Arabic	shortened form of Al Suhail, one Arabic name for Canopus
Vega	$\alpha$ Lyrae	Arabic	the falling eagle or vulture
Zabenehgenubi	$\alpha$ Librae	Arabic	southern claw (of the scorpion)

\* From H.O. Pub. No. 9, *American Practical Navigator*, U.S. Government Printing Office, 1958.

NATIONAL AERONAUTICS AND SPACE ADMINISTRATION

(٦٣) پروانه (العلم والإيمان في الفضاء والطيران).

(أبو موسى الكندي) يەككەم بېرىبارى ئىسلامى بوو كە لە پۇلىنى يۇنانى تەقلىدى بچىتەدەر، و هیلکسارى و پلانیکسى نىسوى گشتى تازەى دانسا تىاکو زانستەکان لەسەر ئەو پلانە پۇلین بکرىن، ئەو پۇلىنەى ئەو کردى بوو هوى ئەو زانایانى تریش وەکو (فارابى و خەوارىزمى و ابن سینا) پىچكەى ئەو بگرن لەگەل تۆزىك تازەگەردا، (بلاندى) يەكەم كەس بوو كتیبى داناوە لەسەر پروگرامى بەستەنەوى پروداوەکانى میژوو بە يەكترى یەو بە شىوہیەكى پتەو و چروپ\*

زانایانى ئیمە يەكەم كەس بوون لە سوود وەرگرتن لە زانستى كەسانى تر، كە هەستاون بە پاراستن و گواستەنەوى زانستى غەیری خۇیان، موسولمانان يەكەم كەس بوون زانستى (كىمیا) یان وەرگىرا بۇ زمانى عەرەبى، لەسەر و هەموویانەو (خالد بن یزید بن معاویة) بوو (سەدەى يەكەم و دووہمى كۆچى) كە گرنكى بەم بوارە داو، چونكە يەكەم كەس بوو كە زانستى پزىشكى یۇنانى وەرگىراوہ بۇ زمانى عەرەبى بە بەكارهینانى چەندین وەرگىرى بەتوانا و لەم پیناوەدا سامانى خۆى سەرفکرد، يەكەم كەسىش كە كتیبى (توخمەکانى ئىقلىدس) ی وەرگىراوہ بۇ عەرەبى (حجاج بن یوسف بن مطر) بوو، كە ناوبانگى دەرکرد لە سالانى (۷۸۶-۸۰۳ز) دا.

زانایانى موسولمان هەستان بە بزوتنەوہیەكى زۆر فراوان لە وەرگىراندا، سەرەتا بە وەرگىرانى و اتاكانى قورئانى پىرۆز دەستى پىكرد بۇ زمانى (سندى)، و هەویاندا كە زانستەکانى خۇمان بۇ میلەتان بنیرن، و سوود وەر بگرن لە زانستى ئەوانیش لەو شتەندا كە سوودیان لیوہدەگىرىت، وەك: پىكخستى دیوانەکان و وەرگىرانى نووسراوەکان بۇ زمانى عەرەبى، لەكاتىكدا بە (یۇنانى و فارسى و قىببى) دەنوسران، و موسولمانان يەكەم كەس بوون پۆستە (برىد) یان داھینا، لە سەر و هەموویانەوہ (عومەرى كۆرى خەطاب) بوو، موسلمانان يەكەم كۆمەلگەى زانستى یان لە هەموو جیھاندا لە (بغداد) دامەزاند بەناوى (دار

\* بېوانە (أوائل المسلمين في العلوم التجريبية).

الحكمة)، که ساوهر وایه (هارون الرشید) دهستی به پیکهینانی کردیست، و لهسه رده می خلیفه ی عه عباسی (مأمون) دا گه شه ی کرد\*.\*

سه رده می یه که می (زیرینی) (عه عباسی یه کان) به ناوبانگ بوو به (سه رده می کتیب نووسین)، یه که م کهس که کتیبی زانستی نووسی (عبد الملك بن عبد العزيز بن جریج البصري) بوو که له سالی (۱۵۵ک) دا کۆچی دواپی کردوو، هندیك ده لاین یه که م کهس (أبو النصر سعید بن أبي عروبة) بوو، که ئه ویش (۱۵۶ک) کۆچی دواپی کردوو، هندیکی تر ده لاین یه که م کهس (ربیع بن صبیح) بوو، که له (۱۶۰ک) دا کۆچی دواپی کردوو<sup>(۶۴)</sup>.

موسولمانان یه که م زانکویان داناوه له جیهاندا، یه که م کهس کهس به ردی بناغ... دهی دانشگای دانا (أبو موسی الأشعري) بوو له... سالی هه شتی کۆچی له (زیید) له ناوچه ی (تهامه)، زانستی (په روره) موسولمانان زور لیها توو بوون تیایدا، که گرنگی یان دها به سه روره دی لاشه و عه قل و روح به پیچه وانه ی ئاینه ئاسمانی یه کانی تره وه، به تایبه تی گا وره کان کهس له یه نی عه قل و لاشه یان فه راموش کردبوو و... نه ها گرنگی یان به (روح) دها، و هه روه ها به پیچه وانه ی (جوله که کان) یشه وه که گرنگی یان ته نه ها به لاشه دها و (عه قل و روح) یسان فه راموش کردبوو، هه روه ها (یونانی) یه کانیش که له یه نی (روحی) یان فه راموش کردبوو و ته نه ها گرنگی یان بو عه قل و لاشه بوو، و ده یانوت: (عه قلی ساغ له لاشه ی ساغ دایه)°.

له سه رده مه ئیسلامی یه کاند چهن دین قوتابخانه ی زانستی پیشکه و توو په یدا بوون بو فیئرکردنی زانسته جؤراو جؤره کان، له وانسه قوتابخانه ی (أبي بكر بن فورك الأصبهاني) که له شاری نه یسا بوور دایمه زانند له سه ده ی پینجه می کۆچی دا و هه موو زانسته کانی تییدا ده خوینران، پاشان ئه م قوتابخانه بوون به هی میری و حکومت خه رجیاتی دهان، له وانسه قوتابخانه کانی (النظامیة) له به غدا و

\* هه مان سه رچاوه ی پیشوو.

<sup>(۶۴)</sup> هه مان سه رچاوه ی پیشوو.

• هه مان سه رچاوه ی پیشوو.

خوراسان که له لایه‌ن وه‌زیری سه‌لجوقی (نظام الملک) هوه دامه‌زرا، که‌واته موسولمانان یه‌که‌م که‌س بوون که فی‌رکردنیان کرد به ئه‌رکیک له ئه‌رکه‌کانی ده‌ولت و خویندنی به‌خو‌پ‌اییشیان داهینا .

لایه‌نیکی تری پیش‌ده‌ستی زانا موسولمانه‌کان له‌بواری بیرباریی و مه‌عریفی دا بو، که زور که‌سانی پس‌پو‌ریان تی‌دا هه‌لکه‌وت له بواری فه‌لسه‌فه‌دا، ئەم زانایانه بو‌چوونی فه‌یله‌سووفه‌کانی پیش‌خویان (به تایبه‌تی فه‌یله‌سووفه‌کانی یونان) شیک‌رده‌وه و له‌لایه‌ن خو‌شیا‌نه‌وه چه‌ندین بو‌چوونی نو‌ی و داهینانیان هینایه کایه‌وه، ته‌نانه‌ت بیروباوه‌ری ئیسلامی یان تی‌که‌ل به فه‌لسه‌فه کرد و هه‌ولیاندا که به‌لگه مه‌نتیقی یه‌کان و زاراوه فه‌لسه‌فی یه‌کان به‌کاربینن بو‌رونکردنه‌وه‌ی، نساویکی تریان لینسا ئه‌ویش زانستی که‌لام (علم الکلام) ه، که یه‌کیکه له داهینراوه‌کانی موسولمانان و خه‌لکانیکی زور تییدا هه‌لکه‌وتوو‌بون، به تایبه‌تی شوینکه‌وتوونی بو‌چوونی (موعته‌زیله) هه‌ر له داهینه‌ره‌که‌یه‌وه که (واصل بن عطاء) بو، که سالی (۱۳۱ک-۷۴۷ز) کوچی دوا‌یی کردوه، و دوا‌ی ئه‌و (بشر بن المعتمر الکوفی) که سالی (۲۱۰ک) کوچی دوا‌یی کردوه، و (إبراهیم بن سيار النظام البصري)، که سالی (۲۲۱ک) کوچی دوا‌یی کردوه، و (أبو‌ال‌هذیل العلاف) که سالی (۲۲۶ک) کوچی دوا‌یی کردوه، و (الجاحظ) که سالی (۳۵۵ک) کوچی دوا‌یی کردوه. فه‌یله‌سووفه موسولمانه‌کان لیک‌و‌لینسه‌وه‌یان ده‌ک‌سرد له‌سه‌سواره بیرباریی یسه جیا‌وازه‌کاندا، ئه‌وه‌بوو نووسییان ده‌رباره‌ی: سروشت و له سروشت به‌ده‌ر (میتافیزیک)، و مه‌عریفه، و ره‌وشت، و ده‌رون، و لایه‌نه فه‌لسه‌فی یه‌کانی تریش ئە‌نجام د‌دا، زوربه‌ی ئە‌م فه‌یله‌سووفانه له‌وانه بوون که به زانسته‌کانی سروشت و بیرکاری یسه‌وه سه‌ه‌ر‌قال بوون، باب‌ه‌ته ناینی یه‌کان گ‌رنک‌ترین باب‌ه‌ت بوون که فه‌لسه‌فی ئیسلامی ته‌رکیزی ده‌خسته‌سه‌ر، و زوربه‌ی هه‌ولئ فه‌یله‌سووفه موسولمانه‌کان له پیناوی یه‌ک‌خستنی فه‌لسه‌فه بوو له‌گه‌ل ئایندا، داهینانکاری فه‌یله‌سووفه موسولمانه‌کان ته‌نها له‌ونا‌کامانه‌دا نه‌بوون که پییگه‌یشتن به‌لکو له‌شی‌وازی ده‌رب‌رینیان و گفتو‌گو‌کانیشیان بوو له‌وه‌سواره‌دا، ئە‌مه‌ش به‌روونی بو‌مان ده‌رده‌که‌ویت که نووسراوه‌کانیان ده‌خوینینه‌وه.

## کارىگهري يه كانى زانستى موسولمانان له سهر رۆژئاوا پيشكه وتنه

### زانستى يه كانى رۆژئاوا :

زانسا (كپيلسهر)<sup>(٦٥)</sup> له كتيبەكە بەناوبانگەكەى دا كەسە لەهژير ناو نيشانى :  
(*Epitome Astronomiae Copernicanae*) دا يە ئەو بەشە گرنگانسەى  
زانستى فەلەك بەپيى راي خۆى ديسارى دەكات كە پيويستن بۆ پيکھينانى  
زانستى ليکدانەوى ديار دەکانى گەردوون، كە ئەرکەکانى سهرشانى گەردوونزان  
بە پيىنج خال ديسارى دەكات : ليکۆلينسەوى ميژوويى يانەى تيپروانينسەکان بۆ  
گەردوون، ليکدانەوى ئاسۆى گريمانەکان، فيزيای ھۆكارى گريمانەکان، زانستى  
حيسابى خشتەکان، و زانستى ميکانيکى ناميرەکان .

لە ھەريەك كەسە بەشەنەى كە (كپيلسهر) ديسارى كەردوون پيشدەستى و  
ھەولەکانى زانايانى موسولمان بپرەى پشتى لەدايكبوونى زانستى فەلەكەى  
لاتينى بوو لە سەدەکانى ناوہرستدا، و دوايى پيشكەوتنیشى، چونكە پيش ئەم  
داھينانانە زانستى فەلەكەى لاتينى ھيچ ئاستيكي ئەووتۆى نەبوو و ئەو ھى پيى  
دەووترا زانستى فەلەك لە رۆژئاوا تەنھا چەند بۆچوونيك بوون بۆ ھەسفردى  
گەردوون كە دوور بوون لە وور دەكارى و تەنھا باسى شەكل و دوورى يەكانيان  
دەكرد، تەنھا بەھوى ھەرگيرانى كارەكانى موسولمانان بوو بۆ زمانى لاتينى لە  
بوارەكانى حيسابەكانى سيگۆشەكارى و ناميرەكان و پپرستى ئەستيرەكان و  
خشتە فەلەكەى يەكان و چەندين بوارى تردا بوو ھۆى ئەو گەشە كردنە بەردەوامە .

يەكەم كارىگهريى زانستى فەلەكەى موسولمانان لەسەر رۆژئاوا لەرئى ناميرى  
(الإسطرلاب) ھو بوو كە لە كۆتايى سەدەى دەيەمى زايينى يەو لە باكوورى  
ئيسپانيادا (كە لەژير دەستى مەسيحى يەكاندا بوو) ناسراو، بە تايبەتى دواى  
ھەرگيرانى نووسراويكى زاناسى موسولمانى ئەندەلوسى (مسلمة المجريطى)  
لەنزىك سالى (١٠٠٠ز)دا، ليروو ناوہندە زانستى يەكانى ئيسپانيا ئەم ناميرەيان

<sup>(٦٥)</sup> (Johannes Kepler) گەردوونزانى ئەلمانى (١٥٧١-١٦٣٠ز) سى ياساى سەرەكى جوولەى

ھەسارەكان دراوہتە پالى (بروانە) (Encyclopaedia Britannica).



ناسیوه بیهوی تیکه لای یان له گه ل موسسولماناندا و نوسسراویان له سسه ر ده رکردوه، وه قه شسه (گیربهرتی نوریلاکی Gerbert of Aurillac) که پاشان بوو به پای قاتیکان له ژیر ناوی (سلفستروسی دووه) (۱۰۰۳ز مردوه)، و (لویتی بهرشه لونی Lobet de Barcelone) و (هیرمسان لی بوتسی Hermann le Boiteux) که نوسراوه کانیان ده رباره ی چوینیتری دوسسکردن و به کارهینانی نهم ناسمیره بوو، هسه روه ها (ئه فلا تونی تیقولی Platon de Tevoli) ههستا به وه رگیپانی نوسراوه بیرکاری و فهله کی یه کانی زانا (ابن الصفا) که سالی (۴۲۶ک-۱۰۳۵ز) مردوه، پاشان خویندنی چوینیتری به کارهینانی نهم ناسمیره خرایسه نساو پروگرامه کانی خویندنی زانکوکسانی ئه وروپاوه، (الاسطرلاب) ناسمیریکی فییرکردنی بلیمه تانه بوو و له هه مان کاتدا (وهک پیشتریش باسمان کردوه) ناسمیریکی بیرکاری یانهش بوو که یارمه تی شیکار کرنی هنده سسی یانه ی مه سه له کانی گه ردوونزانی گوپی دعات، هسه روه ها دیاری کردنی شوین و جوولهی تهنه ناسمانی یه کانیش<sup>(۶۶)</sup>.

له ناوه راستی سه ده ی دوانزه یه می زاینیش هوه کومه لیکتی ئیجگار زور له نوسراوه کانی موسولمانان له سسه ر فهله ک وه رگیپردان بو زمانی لاتینی و بوونه بزه مای دیاری کردنی خشته فهله کی یه کان، به تایبه تی خشته کان و یاسا کانی (خه اریزمی) که (ئه دیلار دو باث) سالی (۱۱۲۶ز) وه ریگیپان.

هسه روه ها خشته کانی زانا (به تتانی) که (رؤبهرت دو شیسته ر) و (ئه فلا تونی تیقولی) وه ریانگیپا، و به تایبه تیر خشته کانی زانا (الزقالی) که به (خشته کانی توله یته له) ناسراون زور به به ریلای له ئه وروپادا بلا بوونه وه و بنه مایه کی سه ره کی بسون بو خشته ئه وروپی یه کان به تایبه تی خشته فهله کی یه کانی شاره کانی (پیسزای ئیتسالی) و (له نده نی ئینگلیسی) و (تولسوز و پارسیسی فه رهنسی)<sup>(۶۷)</sup>.

<sup>(۶۶)</sup> بروه (موسوعة تاریخ العلوم العربیة) لاپه ره (۲۳۹-۲۴۱).

<sup>(۶۷)</sup> هه مان سه رچاوه لاپه ره (۲۴۵-۲۴۸).

دەربارەى لىكۆلئىنەنەوى گرىمانەكان و ھۆكارەكانيان زانا يانى رۆژئاوا كارىگەر بوون بە نووسىنەكانى زانا يانى موسولمان بە تايبەتى كىتئىبەكانى (دەروازەى زانستى فەلەك) كە لەلايەن زانا (الفرغانى) يەوہە نووسراوہ و لەلايەن (يۆحەنناى ئىشەبىلى) و (جىراراد الكرىموني) يەوہە ھەرگىپرەدان لە سەدەى دوانزەيسەمى زايىنى دا لەژىر ناوئىشانى (Differentie Scientie Astrorum)، ھەرۋەھا نووسىنەكانى زانا (تابست بن قسرة) يىش كە لەلايەن (جىراراد الكرىموني) يەوہە ھەرگىپرەدان، شىكارەكانى زانا (ئىبن روشد) كە سالى (۱۱۹۸ز) مردوۋە لەگەل نووسىنەكەى (البطروجى) يىش كە لە نزيكەى سالى (۱۲۰۰ز) ھەرگىپرەدان، ھەرۋەھا كىتئىبى (ھيئة العالم) كە لەلايەن زانا (ابن الھيثم) ھوہ دانراوہ و تا ئەمپروش ھەرگىپرەنەكەى ساوہ كە سالى (۱۲۶۷ز) ئەنجامسەراوہ بنەمايەكى سەسەرەكى بىردۆزەكانى لىكدا ھوہ و ھەسەف كەردنى دياردە گەردوونى يەكان بوون.

لەبوارى پزىشكىشدا كىتئىبەكانى رازى (الھاوى) و (المنصورى) كە سالى (۱۴۸۹ز) ھەرگىپرەدا بۆ لاتىنى بېرپەرى پىشتى قوتابخانەكانى پزىشكى ئەوروپا بوون، كاتىكىش كە (لويسى ۱۱) ى پاشاى فەرنسە (۱۴۲۳-۱۴۸۳ز) وويستى نوسخەى كۆلجى پزىشكى زانكۆى پارىس لە كىتئىبى (الھاوى) ھەرگىپرەت بە ئىستەعارە بۆ كۆپىكەردنى ناچار بوو ھەك بارمەتە بېرىكى زۆر لە ئالتون و زىو دا بنىت! كىتئىبى (التصريف) ى زەھراوى ساوہى (۵) سەدە سەراوہى كسارە نەشتەرگەرى يەكان بوو لە ئەوروپادا كە بۆ لاتىنى چەندىن جار ھەرگىپرەدا، كىتئىبى (القانون) ى ئىبن سىناش ھەرگىپرەدا بۆ لاتىنى و دەيان جار چاپكرا لە سەدەكانى (۱۵ و ۱۶) ى زايىنى دا، كىتئىبى (العقاقير) ى (ماسوئە الماردىنى) (سالى ۱۶۰۶ك مردوۋە) كىتئىبى مەنھەجى خويىندى دەرمانزانى بوو لە ئەوروپا بۆ چەندىن سەدە، كىتئىبى (الأدوية المفردة) ى (ابن وافد) (۱۶۷ك مردوۋە) لە گىرنگىرەن كىتئىبەكانى دەرمانزانى بوو كە زانكۆكانى ئەوروپا لە سەدەكانى ناوھەراستدا پىشتيان پىدەبەست بۆ چەندىن سەدە<sup>(۶۸)</sup>.

<sup>(۶۸)</sup> بىروانە (الإسلام أبداً) ھادى المدرسى، ھەرۋەھا (موسوعة تاريخ العلوم العربية).

له‌بواری کیمیاشدا کتیبی (غایة الحکیم) ی (مسلمة المجریطی) وهرگپر درا بۆ لاتینی، له‌مه‌وه ئه‌وروپا فیڤری دابه‌شکردنی ماده‌ کیمیایی‌یه‌کان بوون بۆ رووه‌کی و حه‌یوانی و کسانزایی، له‌بواری بیرکاریشدا ئه‌وروپا ژماره‌ عه‌ره‌بی‌یه‌سه‌کانیان وهرگرت به‌هۆی کاره‌کسانی (لیۆناردۆ دی بی‌یزا) که‌ سه‌الی (۱۲۴۰ز) مه‌ردوه‌ و بیرکاری له‌لای مامۆستایه‌کی موسولمان خویندوه‌ له‌ باکووری ئه‌فریقا، له‌ سالی (۱۲۰۲ز) دا کتیبییکی ده‌رکرد که‌ سیستمی ژماره‌ عه‌ره‌بی‌یه‌کانی تی‌دا شه‌رح کرد و ئه‌مه‌ به‌وه‌ سه‌ره‌تای ته‌به‌ننا کردنی ژماره‌ عه‌ره‌بی‌یه‌کان له‌ ئه‌وروپادا، ئه‌وه‌ش گومانی تی‌دانی‌یه‌ که‌ ئه‌و بۆچوونه‌ی وای له‌ (کریستۆف کۆلۆمبیس) کرد بۆ دۆزینه‌وه‌ی کیشوهری ئه‌مریکا (۱۴۹۲-۱۴۹۳ز) بریتی‌یه‌ له‌ فیکره‌یه‌کی زانستی وهرگیراو له‌ نوسراوه‌ عه‌ره‌بی‌یه‌کانه‌وه‌ له‌ بواری جوگرافیا و فه‌له‌کدا، چونکه‌ ئه‌گه‌ر قه‌ناعه‌تی به‌ خه‌پتی زه‌وی نه‌بوایه‌ ئه‌وا هه‌ولێ نه‌ده‌دا که‌ له‌ رۆژئاواوه‌ بگات به‌ هیندستان، که‌ له‌ هه‌موو ئه‌وروپادا ته‌نها دانراوه‌ عه‌ره‌بی‌یه‌ وهرگپر دراوه‌کان بوون که‌ ئه‌م بۆچوونه‌یان باس ده‌کرد و شه‌رحیان ده‌کرد.

لی‌ردا جی‌ی خو‌یه‌تی ووته‌یه‌ی ژانایه‌کی رۆژئاوا بی‌نمه‌وه‌ ده‌رباره‌ی کاریگه‌ر بوونی رۆژئاوا به‌ زانسته‌کانی موسولمانان و رۆلی شارستانی‌یه‌تی ئیسلامی له‌ پیشکه‌وتنی زانستی له‌ رۆژئاوادا که‌ ئه‌ویش (مۆنتگۆمری وات) له‌ کتیبه‌که‌ی دا (فضل الإسلام علی الحضارة الغربیة) دا ده‌لیت:

{ لی‌رده‌ا زۆر گرنگه‌ که‌ ناماژه‌ بده‌ین به‌وه‌ی که‌ شارستانی‌یه‌تی ئیسلامی فه‌زلیکی گه‌وره‌ی هه‌یه‌ له‌سه‌ر گواسته‌نه‌وه‌ی زانسته‌کان و گه‌شه‌کردنیان له‌ وولاتانی ئه‌وروپادا له‌رێ‌ی هه‌رسی رێ‌ره‌وی ئه‌نده‌لوس و دورگه‌ی (هسقلیه‌) و وولاتی شامه‌وه‌ و چه‌ندین رێ‌ره‌وی شارستانی تره‌ک (قینیسیا) و (جه‌نه‌وا) و (پیزا) و (قوبرس) و (رۆدس) و غه‌یری ئه‌مانیش، ئه‌مه‌ له‌ کاتی‌کدا بوو که‌ ئه‌وروپا له‌ ژێر باری گرانی دا‌که‌وتنی زانستی و شارستانی دا ده‌ژیا، هه‌روه‌ها له‌ کاتی‌کدا بوو که‌ ئه‌وروپی‌یه‌کان ژیانیکی وه‌ستاو و دواکه‌وتوو ده‌ژیان }.

له‌ ئه‌نده‌لوسیش چه‌ندین زانای مه‌سیحی په‌یدا بوون که‌ کتیبه‌کانی زانا موسولمانه‌کانیان وهرگپرا بۆ زمانی لاتینی، له‌وانه‌: (جیرارد الکریمونی) (۱۱۱۴-

۱۱۸۷ز) كه زياد له ۷۱ كتيبي موسولماناني له زانسته جوراوجوره كاندا وهرگيپرا، ههروهها له نيوهى دووهى سهدهى دوانزهيهىمى زايينيشدا (يوحنا الاشبيلى) دهستى دايهه وهرگيپرانسى كتيبي زانايسانى موسولمان بوزمانى لاتينسى، لهو كتيبانهى وهرگيپران:

- ۱- (كتاب الحساب)ى زانا (خهواريزمى).
- ۲- چهندين نووسين دهبرارهى (فهلهك و جوولهى تهنه ناسمانىيهكان).
- ۳- (كتاب في الحركات السماوية وجوامع علم النجوم)ى زانا (الفرغانى).
- ۴- (كتاب عن أصل الكواكب)ى زانا (أبي علي الخياط).
- ۵- ههنديك نامهى زانا (الكندى).
- ۶- (كتاب المدخل الى علم هيئة الأفلاك)ى زانا (أبي معشر).
- ۷- كتيبيك لهسهه (فهلهك) هى زانا (أبو الفحّان).
- ۸- راقهى كتيبي (بهتليوموس) له فهلهكيدا لهلايهن (أحمد يوسف المعروف بابن الداية).
- ۹- كتيبي (الفلك) دانراوى زانا (البتانى).
- ۱۰- كتيبي (الفلك) دانراوى زانا (ثابت بن قرّة).
- ۱۱- (كتاب المدخل إلى صناعة أحكام النجوم) دانراوى (القابسى).
- ۱۲- كتيبي (الفلك) دانراوى زانا (مسلمة بن أحمد المجريطى).
- ۱۳- كتيبي (سر الأسرار) دانراوى (الرازي).
- ۱۴- (كتاب الفصل بين الروح والنفس) دانراوى (قسطا بن لوقا).
- ۱۵- (كتاب إحصاء العلوم) دانراوى (الفارابى).
- ۱۶- (كتاب الشفاء) دانراوى (ثيين سينا).
- ۱۷- (كتاب ينبوع الحياة) دانراوى (إبن غيبرول).
- ۱۸- (كتاب مقاصد الفلاسفة) دانراوى (غزالى).

لهه وهرگيپرانانهدا رادهى بههرزى كهشهسههندى شارستانيهتى ئيسلامى دهبييريت، و رادهى سوود وهرگرتنى ئهوروپا لهه نووسراوه زانستى يانه له بواره زانستى به جوراوجوره كاندا به ناشكرا دياره.

له كاتيكدا ئوروپىيەكان بەدەست نەزائىيى و نەخوئىدەوارى و دىانەتئىكى بەبەردبوووه دەياننالانسد، شىسارى (قورتوبسە) پايئسەختى موسسولمانان لىسە ئىندەلوس دەردەوشايەوه، كه له سەردەمى (عبدالرحمن)ى سئىيەمى كاربەدەستى ئومەوىدا گەورەترىن پايئسەخت بووه له ئوروپادا، لهگەل بوونى دەيان كۆشكى جۆراوجۆردا زىاتر له (۲۰۰) ھەزار خانووى تئىدابوو، لهگەل ۶۰۰ مزگەوت و ۲۰۰ ھەمامى گشتى و ۸۰ قوتابخانە و ۱۷ قوتابخانە بوو خوئىدنى بالا و ۲۰ كتيبخانەى گشتى كه سەدان ھەزار كتيبيان تئىدابوو له ھەموو زانستەكاندا.

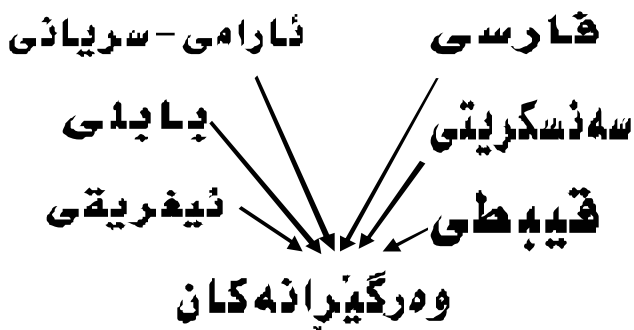

رۇژھە لاتى ئىسلامى      رۇژناواى ئىسلامى  
(۲۵۰ - ۹۰۰ زايىنى)      (۲۵۰ - ۹۰۰ زايىنى)

سەردەمى زىزىنى ئىسلام  
(۹۰۰ - ۱۱۰۰) زايىنى

↓

**وەرگىرانەكان بۇ لاتىنى**

↓

راپەرىنى لاتىنى نە چاھەكانى ناوەرەستە  
(۱۱۰۰ - ۱۲۰۰) زايىنى

↓

**دروسەتەبوونى زانكۆكان**

↓

راپەرىنى و رابوونەووى گەورە  
(۱۳۰۰ - ۱۵۰۰) زايىنى

زانا ئىسلامى

بۇ ئىسلامى

زانا ئىسلامى

بۇ ئىسلامى

زانا ئىسلامى

بۇ ئىسلامى

زانا ئىسلامى

بۇ ئىسلامى

## چه ند بر گه یه ك له كتیبی چیرۆکی شارستانی یه ت:

یه کیك له سه چاوه هه ره گرنگه رۆژئاوایی یه كان له سه سه میژوو سه گشتی و



میژوی گه شه کردنی زانست و شارستانی یه ت به تایبه تی  
بریتی یه له کتیبی چیرۆکی شارستانی یه ت (قصه الحضارة  
*The Story of Civilization*) که نو سه ره که ی بریتی یه  
له (ویل دیوران ت Will Durant) ی ناسراوی شه مریکی<sup>(٦٩)</sup>،

<sup>(٦٩)</sup> ویلیام جهیمس دورانت (William James Durant) (٥ی تۆقه مبه ری ١٨٨٥ - ٧ تۆقه مبه ری ١٩٨١) نو سه ره و میژوو نووسیکی به ناویانگی شه مریکی یه، ناویانگی ده گه پیتوه بو کتیبه ناسراوه که ی له سه ره میژوی جهان که به ناوی (چیرۆکی شارستانی یه ت *The Story of Civilization*) وه یه و هه ندیک به رگی به هاویه شی خیزانه که ی ئاریل دورانت (Ariel Durant) نو سه یوه .

له وویلا یه تی (ماساشوستس) ی شه مریکی له دایکبوه و ژیاوه، سالی ١٩٠٧ له به شی کۆمه لانی زانکۆی (سانت پیتەر) ده رچوو و دهستی کردوه به کاری رۆژنامه نووسی، پاشان له چه ند کۆلیج و قوتابخانه یه وانه ی ووتوه ته وه له سه ره میژوو که بوونه بناغه ی دانانی کتیبه ناسراوه که ی، هه روه ها به رپرسی کتیبخانه ش بووه، سالی ١٩١٧ پروانامه ی دکتۆرای له بواری (فله سه فه) دا وه رگرتوو و بووه ته مامۆستای زانکۆ، کتیبی (چیرۆکی شارستانی یه ت) سه ره تا به شیوه ی چه ند نامیلکه یه کی به دوا ی یه کدا ده رچوون و پاشان کۆکرانه وه و به چه ند به رگیک ده رچوون له سالی (١٩٢٦) دا و بووه باشترین کتیبه کان له شه مریکا دا له رووی فرۆشتنه وه، که شه مه وای له نو سه ره که ی کرد لیبریت بو نووسین و چه ند جاریک هه موو جهان گه راوه، و به ماوه ی ٤٠ سالی ته مه نی توانی ١١ به شی کتیبه کی بنوسیت (له ٤٣ به رگدا)، به هۆی ناویانگ و بلاویونه وه ی فراوانی شه م کتیبه له هه موو جهاندا به سه رکه و توتوترین زنجیره ی میژویی له میژوی مرقّایه تی دا دانراوه، به شی ده یه می شه م زنجیره یه به ناوی: رۆسو و شوپرش (*Rousseau and Revolution*) که له سالی (١٩٦٧) دا ده رچوو خه لاتی (پۆلیتزه ر Pulitzer Prize) ی برده وه، دواتریش به رزترین خه لاتی پیدرا که له لایه ن سه رۆکی وولاته یه کگرتوو هه کانه وه ده دریت به ها ولاتیان که مه دالیای سه رۆکه بو سه ربه خۆیی (جیرالد فۆرد) وهه پیدرا، ناوی به شه کانی کتیبی چیرۆکی شارستانی یه ت به ئینگلیزی به م شیوه یه یه:

ئەم زانايە لە باسى مېژووى مسولمانان و گەشە كردنى زانستى ياندا چەند  
ووتەيەكى زۆر جوانى هېناوە كە پيىم خوشبوو بيكەم بە كۆتايى ئەم بەشە،  
دەلييت:

فەرمودەكانى پيغەمبەر ئەو مان بۇ روون دەكەنەو كە (محمد) هانى  
وەرگرتدى زانستى دەدا و پيى خوشبوو، كە بەم بۆچونەى جياوازيبوو لە  
زوربەى ريفورمخوازه ئاينى يەكان، لە فەرمودەيەكىدا دەلييت: ﴿  
﴿، هەريۆيە دەبينين فيركردنى منالەكان لاي  
موسولمانان هەر لە دەستكردنيانەو بە قسە كردن دەست پيەكەت، و لە تەمەنى  
٦ سالى يەو دەنيردرانه بەر خويندن كە زۆر جار كچانيشى دەگرتەو، خويندن

- 
- 1) Durant, Will (1935). *Our Oriental Heritage*. New York: Simon and Schuster.
  - 2) Durant, Will (1939). *The Life of Greece*. New York: Simon and Schuster.
  - 3) Durant, Will (1944). *Caesar and Christ*. New York: Simon and Schuster.
  - 4) Durant, Will (1950). *The Age of Faith*. New York: Simon and Schuster.
  - 5) Durant, Will (1953). *The Renaissance*. New York: Simon and Schuster.
  - 6) Durant, Will (1957). *The Reformation*. New York: Simon and Schuster.
  - 7) Durant, Will, & Durant, Ariel (1961). *The Age of Reason Begins*. New York: Simon and Schuster.
  - 8) Durant, Will, & Durant, Ariel (1963). *The Age of Louis XIV*. New York: Simon and Schuster.
  - 9) Durant, Will, & Durant, Ariel (1965). *The Age of Voltaire*. New York: Simon and Schuster.
  - 10) Durant, Will, & Durant, Ariel (1967). *Rousseau and Revolution*. New York: Simon and Schuster.
  - 11) Durant, Will, & Durant, Ariel (1975). *The Age of Napoleon*. New York: Simon and Schuster.

له و خویندنگانه دا که یان سر به مزگه و ته کان بوون یان به جیابوون به خوږایی بووه یان به رامبه ر پارویه کی ژور که م بووه که هموو کهس توانیویتی<sup>(۷۰)</sup>، مندالان فیږی قورئان و خویندنه وهی و له بهرکردنی و نه حکامه کانی ئاین و چیرۆک و نووسین ده کران، ههروه ها فیږی تیربازی و مهله کردنیش ده کران، ئه وهی خویندنه وه و نووسین و نه مانه ی بزانیایه پی ئی ده ووترا مروقی کامل و پایه یه کی به رزی هه بووه له لایان .

زانا و شاعیره کان پله و پایه یه کی به رزیان هه بووه له کومه لگه ی ئیسلامی دا، بویه خه لکی پییان خو شبووه که منداله کانیان به زانسته وه سهرقال بین، ئه وانه ی بیانیویستایه به رده وام ده بوون له خویندندا و فیږی پرۆگرامه سهره کی یه کانی ئاین ده کران له: نه حو و ره وانپیژی و زانسته کانی تری زمان و ویزه و مهنتیق له گه ل بیرکاری و فهله کیشدا، خویندنی سهره تایه مه به ست پی ئی ریکردنه وهی ره وشت و هه لئس و که وت بووه، و خویندنی به رزتریش (دواناوهندی) مه به ست

<sup>(۷۰)</sup> قوتابخانه کان و په یمانگا کان دوا ی نیوه ی دووه می سه ده ی پینجه می کچی به ته ولوه تی زیادیان کرد، ته نانه ت (ئین جوبه ییر) ته نها له لایه کی رۆژه لاتی شاری به غدایا ۲۰ قوتابخانه ده ژمیڤیت، هه ره له و کاته دا له شاری دیمه شقیش نزیکه ی ۲۰ قوتابخانه هه بووه، له گه ل قوتابخانه یه کی فیږیوونی هه نده سه و ۳ قوتابخانه ی فیږیوونی بزیشکی، (الحکم بن عبدالرحمن الناصر) هه رخوی له ئه نده لوس ئه م قوتابخانه ی دروستکرد بق فیڤرکردنی منداله هه ژاره کان: ۷ی گه وره له (قورتوبه)، ۱۷ی گه وره له (غهرناته)، و ۱۲۰ قوتابخانه ی بچوکی تر له هه موو شوینه کانی تری ئه نده لوسدا، که کار گه یشته راده یه که له ئه نده لوسدا وه که ده لئین نه خویندنه وار نه مابوو و هه موویان خویندنه وه و نووسینیان ده زانی، ههروه ها (وستنفیلد) ده لئیت: له وولاته ئیسلامی یه کاندایا ۳۷ ئه کادیمیای زانستی هه بووه (ههروه ک زانکوی ئه مرۆمان) که مه به ستی سهره کی یان فیڤرکردنی زانست بووه، له وانه (النظامیه) و (المستنصریه) له به غدا و (النظامیه) له نه یسابور و (الغزالیه) له دیمه شق و (الصلاحیه) له قودس و (الأزهر) له قاهیره و غه یری ئه مانیش، نووسه ری ئینگلیزی (ئیچ جی ویلرز) ده لئیت: زانکۆکانی به سره و کوفه و به غدا و شاره کانی تر رووناکی یان به هه موو جیهاندا بلوده کرده وه، و قوتابیان له رۆژه لات و رۆژئاواوه بۆیان ده چوون، ژۆرک له قوتابیانی زانست له (قورتوبه) له مه سیحی یه کان بوون، فه لسه فه ی موسولمانان له ری ئی ئه نده لوسه وه گه یشته ئه وروپا و له زانکۆکانی (پاریس) و (توکسفورد) و (سه رووی ئیتالیا) دا ده رکه وتن و کاریگه ری یه که ی گه وره یان کرده سه ر رپه وه ی بی ری ئه وروپی . (پروانه: المدخل فی الحضارة العربیة) لا ۱۶۷.



پئی دهست خستنی زانست بووه، که له دوایی دا قوتابخانهکان خراهنژیر چاودیری راستهوخوی حکومت و خهرجی یان بۆ دابین دهکرد، خویندن له قوتابخانه حکومی یهکاندا بهبی بهرامبهر بووه و ماموستایان و قوتابیان مووچه و خهرجی یان له حکومتوه یان له پارهی ئهوقافهوه ومردهگرت، زۆرجار قوتابیان بۆ وهرگرتنی زانست به شاره بهناوبانگهکانی وهک (مهکهه، و بهغدا، و دیمهشق، و قاهره) دا دهگهپان، ههر کهسیک که به ههر شاریکی وولاتی ئیسلامدا بگهپراهوه گومانای نهبوو لهوهی که لهههر سهعاتیکدا بچیت بۆ مزگهوتی گهرهی شارهکه

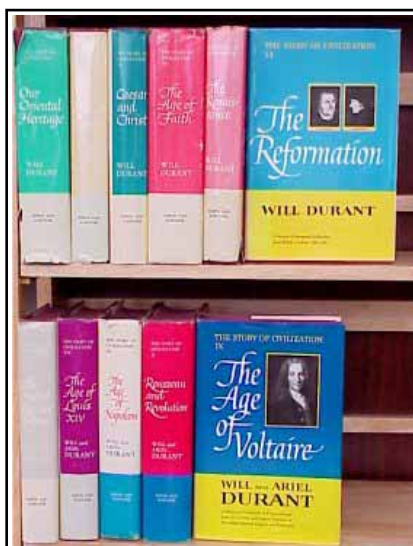

ئهوا گوئی له موحازرهیهکه دهبوو. موسولمانان لهری ئی رۆژهلاتهوه (دوای فهتوی شاری سهمهرقهههه له سهدهی یهکهمی کۆچی دا) فییری دروست کردنی ههویریک بوون له کهتان و رووهکی ریشاندان، که پاشان وشکیان دهکردهوه و پارچهی باریکی پان و تهنکیان لیدروست دهکرد، ئیتر لیرهوه پیشهسازی دروست کردنی کاغزهات و لهبری پیستهی ئاژهه ل بۆ نووسین بهکاردههاتن، یهکهم کارگهی دروست

کردنی کاغزه له وولاتانی ئیسلامی دا له سالی (٧٩٤ز) له شاری بهغدا لهسهه دهستی (الفضل بن یحیی) وهزیری (هارون الرشید) کرایهوه، موسولمانان ئهه پیشهسازی یهیان گواستهوه بۆ ئیسپانیا و دورگهی (صقلیه)، و لیرهوه گوینزایهوه بۆ ئی탈یا و فهرنسا که پیشت نهناسرابوو له ئهروپادا، دهیینین سالی (٨٠٠ز) کاغزه له میسر بهکارهاتوه، و سالی (٩٥٠ز) له ئیسپانیا دا، پاشان سالی (١١٠٠ز) که یهشته (قوستهنتینییه) و سالی (١١٠٢) له صقلیه پهیدابوو، دوایی سالی (١١٥٤ز) له (ئیتالیا) دا، و سالی (١٢٢٨ز) له (ئهلمانیا)، و دواییش له (١٣٠٩ز) له (ئینگلترا) دا پهیدابوو، ئهه داهینراوه گرنگه دانانی

کتیبي ئاسانکرد له مهر شوينيك كه پنى گهيشت، (اليعقوبي) دهليت له سهرده مى نهودا (٨٩١ز) له بهغدا زياد له (١٠٠) دوكانى كتيب فروشتن ههبووه، كه دوكانه كانيان نهك تهها بۆ فروشتن بهلكو بۆ لهبهر گرتنهوهى كتيبهان و نهخشاندنيان بهكاردههاتن، چهدين كهسى خولياى كوگردنهوهى كتيبهان پهيدا بوون كه داواى نرخى بهرزيان دهکرد له بهرامبهرياندا.

له زوربهى مزگهوتهكاندا كتيبخانه ههبووه، له هه موو شارهكانيشدا كتيبخانهى گشتى هه بوون كه ژمارهيهكى ئيجگار زۆر له كتيبى لهخوگرتووه و كراوه بووه لهبهردهم قوتابيانى زانست و هه موواندا، تهها پيرستى نهو كتيبانهى كه له كتيبخانهى گشتى شارى (مهرو) دا هه بووه له ١٠ بهرگ پيكهاتووه، كتيبخانهكانى موسل و بهسره كراوهبوون بۆ وهرگرتنى كاغز و يارمهتى بۆ فيرخوازان و زانست دۆستان.

(ياقوت الحموي) بۆ دانانى كتيببه جوگرافى يهكهى (معجم البلدان) ماوهى ٣ ساڵ زانيارى كوډهكردهوه له كتيبخانهكانى (مهرو) و (خهواريزم)دا، كاتيكيش كه مهغولهكان بهغدايان كاوول كرد ٣٦ كتيبخانهى گشتى تيدابووه لهگهڵ ژمارهيهكى حيساب نهكراوه له كتيبخانهى تر، له كتيبخانهى خهليفهكانيش له قاهره له سهرده مى (الحاكم بامر الله)ى فاتيمنى دا زياتر له ١٠٠٠٠٠ كتيب ههبووه و له سهرده مى (المستنصر)دا گهيشته ٢٠٠٠٠٠ كتيب كه به خوڤرايى دهدران به ئيستيعاره به ههركهسيك نارهزوى ليبردايه، كاتييك كه كاربهدهستى شارى (بوخارا) داواى له پزيشكيكى بهناوبانگ كرد بۆ نهوهى بچيته لاي نهو لهو شاره رازى نهبوو لهبهرنهوهى ووتى من پيوستم به ٤٠٠ ووشتر ههيه تهها بۆ نهوهى كتيببهكانى پيڭگويزمهوه!!

كاتيكيش (الواقدي) ميژوونووس مرد له داواى خۆى ٦٠٠ سندوقى پرله كتيبى به جيھيشت كه هه ر سندوقيكيان پيوستى به ٢ كهس بوو بۆ گواستنهوهيان، ته نانهت له لاي ههنديك له كاربهدهستهكانى وهك (الصاحب بن عباد) له (ئيشبيليه) نهوهنده كتيب ههبووه بهقهدر هه رچى كتيب ههيه له هه موو كتيبخانهكانى نهو روپادا له و كاته دا!!

زانست و نووسين له سه ده كاذى هه شتتم و نويم و دهيم و يانزهيم له  
 وولاتانى ئىسلامى دا گه يشته لوتكه، ژماره زانايان له ده يان هزار مزگه وتى  
 به دريژايي شاره كاني نيوان (قورتوبه له ئه نده لوس) تا (سه مرقه نده له ناوه پراستى  
 ئاسيا) دا له ژماره ي پايه كاذى مزگه وته كان كه متر نه بووه، كه هوله كاني ئه م  
 مزگه وتانه به رده وام دهنگيانده دايه وه به زانست و ره وانبيژييان، له مزگه وتى  
 (الزهر) يشدا له قاهيمه يه كه م زانكو له هه مو جيهاندا دروستكرا كه قوتايياني بو  
 ده هاتن له هه مو شوينيكى جيهانى ئىسلامى يه وه، ريگاوبانه كانيش خالى  
 نه بوون له جوگرافيزانه كان و ميژوونووسه كان و زانايان كه به به رده وامى  
 هاتوچويان پيدا ده كرد و خه ريكي وه رگرتنى زانست و حيكمه ت بوون.  
 كوڤرى كاربه ده ستانيش دهنگى ده دايه وه به هونراوه كاني شاعيران و  
 گه فتوگوكاني زانايان و فهيله سوفه كان، هيج كه سيكيش نه يده ويڤا پاره كوڤكاته وه  
 نه گهر بيتو به شيكى سهرف نه كردايه له خزمه تى زانست و ويژه و هونه ره كاندا،  
 سذگفراوانى ئه م فاتيحانه به رامبه ر ئه و نه ته وانى كه به سه رياندا سه ركه وتن  
 گه يشته راده يه كه زوربه ي هره زورى شاعيران و زانايان و فهيله سوفه كان له  
 نه ته وه كاذى تر دا په يدا بوون، كه هه مو يان خزمه تيكى هه ره گه وه يان كرد به  
 زمانى عه ره بى و كرديانه ده وله مه ندرتيرين زمانه كاني دونيا له زانسته كان و  
 نه ده دا، له گه ل ئه وه شدا كه عه ره به كان خويان به ژماره زور كه م بوون له نيوان ئه م  
 فهيله سوف و زانا و شاعيرانه دا.

موسولمانان به و فرهنگ و مهوسوعانه ي كه داياننا زوربه ي زانست و ويژه  
 په رت و بلاوه كانيدانى جيهانيان كوكرده وه و گه وه ترين جيهانديان هه بو له  
 پاراستنياندا، كه نه گهر نه مان نه بوونايه جيهان ئه م شاكارانه ي له ده ستده دا.  
 زورترين كه سانيك كه ناوه كانيدان تا ئه مڤو زيئدووه ميژوونووسه  
 موسولمانه كانن كه به نوسراوه كانيدان ميژووي كوڤنى وه ك ميسرى يه  
 فيرعه ونى يه كان و ميژووي ئىسلاميان بو پاراستين، له وانه (محمد بن إسحاق) كه  
 سالى (٧٦٧ز) مردووه و ژياننامه ي پيغه مبه رى نوسيوته وه كه دواى ئه م (ابن  
 هشام - ٧٦٣ز) پيدا چوته وه و بوى زياد كردووه، و كوڤترين كتبيكي

ژیاننامەى خاوەن پایەىە كە گەشتۆتە دەستمان، پاشان زانایان كۆكەرەو و مەوسوعىیان نوسىوێ دەربارەى رووداوێكان، ھەرەھا ژياننامەى پیاوچاكان و فەیلەسوفەكان و ھەزىرەكان و ياسایىیەكان و پزىشكان و خۆشنووسەكان و كاربەدەستان و عاشقان و ھەواداران و زانایان كۆكردۆتەو، (ئىبن قوتەیبە) یەكێكە لەو زانا موسولمانە زۆرانەى كە ھەولیداوێ میژووی ھەموو جیھان كۆبكاتەو و كەسێكى ئازا و چاوەتەرس بوو لە نووسینەكانىدا، (محمد بن الذئیم) لە ساڵى (٩٨٧ز) كۆكردۆتەو (فەرست العلوم)ى ھەركردووە كە ناوى ھەموو كۆكردۆتەو دەركراو بە ھەرەبى تێداكۆكردۆتەو لەواذەى كە دانراون یان ھەرگێردراون لە ھەموو لێكەكانى زانستدا لەگەڵ ژياننامەى كى رەخنەگرانەى خاوەنەكانیان، ئەو ھەندە بەسە بۆ ھەولەمەندى ئەدەب و نووسینى ئىسلامى كە بزانین ئەو كۆكردۆتەو كە ئەم ناوى بەردوون یەك لەسەرھەزاریان لەمەردا نەماوەتەو.

ھاوشیوێ ئەم (ابو جعفر محمد بن جریر الطبری) (٨٣٨-٩٢٣ز) بوو كە بە ڕەچەلەك فارسە و خەلكى (تەبەرستان) لە خوارووی دەریای قەزوین، كە چەندین ساڵ بەدوای زانست لە ناوچەكانى وولاتى ھەرەب و شام و میسردا گەراو، و ٤٠ ساڵى تەمەنى تەرخان كرد بۆ نووسینى كۆكردۆتەو گشتى كە ناوینا (تاریخ الامم والملوك)، و ھەولەكانى ئەتەوێكانى گێراوێتەو ھەر لە سەرەتای جیھانەو تا ساڵى (٩١٣ز)، ئەو بەشەى لەمەردا لەو كۆكردۆتەو ١٥ بەرگى گەورەدایە و میژوونووسەكان دەلێن ئەوێ ئى وونبوو ١٠ ئەو ھەندەى ئەم بەشەى كە ماو.

(المسعودي) میژوونووسیش كە گەورەترین میژوونووسە دواى (الطبری) دەلێت (الطبری) گەورەترین كەس بوو پێش ئەم، (المسعودي) بەرچەلەك ھەرەبە و بە ناوچەكانى سووریا و فەلەستین و وولاتى ھەرەب و زنجبار و فارس و ناوھەراستى ئاسیا و ھىندستان و سیلاندا گەراو و دەلێت كە گەشتۆتە دەریای (چىن)یش، بەرھەمى ئەم گەشتانەى لە مەوسوعەى كى ٣٠ بەرگى دا كۆكردۆتەو، كە تەنھەت زانایانى ئىسلامیش (كە بە چروپى ماددە و زانیارىیەكانیان

ناسراون) زۆر به دريژيان زانيوه و له تواناياندا نهبووه، كه پاشان زۆر كورتى كردۆتهوه بۆ ئهو كتيبهى كه ئهمرۆ ههيه و خاوهنى ناوئيشانىكى سهيره (مروج الذهب و معادن الجواهر)، كه تيبدا له بارودۆخى وولاتانى كۆليوهتهوه له چينهوه تا فههره نسا له لايه نه كانى:

جوگرافيايى و رووه كى و ئاژه لئاسى و ميژوويى يهوه، ههروها عادات و دينه كان و زانسته كان و ويژه كانى دانىشتوانى ليكداوه تهوه، له كو تاى ژيانى دا بۆچوونه كانى خۆى ده ربارهى زانست و ميژوو و فهلسه فه له كتيبه كانى (الإستذكار لما مرّ في سائر الأعمار) و (كتاب ذخائر العلوم) دا كۆكردۆتهوه، كه تيبدا ئاماژهى داوه به په ره سه ندى (يان گه شه سه ندى) زينه وه مره كان له نازينه دووه كان و ئاژه له كان له رووه كه كان و ئاده مي زاديش له ئاژه له كانه وه<sup>(١)</sup>، هه مر ئه م بۆچوونه ي بون كه واى ليكرد ئه و شارى به غدايهى كه تيبدا گه وره بوو به جيبه ي ئيت و سه ره نجام له شارى قا هيره دواى ١٠ سا ل بمري ت.



<sup>(١)</sup> له گه ل باوه رمان به پوچه ئى بى رى گه شه سه ندى (نظرية التطور) كه رۆژئاوا ده يدنه پال (چارلس داروين)، به لام بروه ئه وهى كه زانايانى موسولمان ئاماژه يان پي داوه پيش داروين به نزى كهى (١٠٠٠) سا ل كه بۆچوونىكى ئاشكرائى تيدا له وباره وه (وه رگي ت)!!.

سەبارەت بە زانست لای موسولمانان<sup>(۷۲)</sup> لەو سەدە زېږینانەى میژووی ئیسلامدا، موسولمانان ھەموو ھەولیکیاندا بۆ پەرەپیدانی زانست که ھیشتنەوہی قوتابخانە زانستی یەکانی گاوردەکان و فارسی یەکان و صابیئی یەکان بەبئى زیان، و ئەواذەى لە (ئیسکەندەریە) و (بەیروت) و (ئەنطاکیە) و (حەرپان) و (نەسیبەین) (جەدیسا بۆر) دا ھەبوون گەورەترین بەلگە یە لەسەر بۆچوونە پیشکەوتن خوازەکیان، که ئەم قوتابخانانە نووسراوہ فەلسەفی و زانستی یەکانیان پارێزران و زوربەیان بە زمانى سریانى بوون که پاشان وەرگێردرانە سەر زمانى عەرەبى، فەرماندەرە وایانى ئومەوى و عەبباسى پشتگىرى تەواوى ئەم جوولانەوہ زانستى یەیان کرد، ئەوہوبو (المنصور) و (المأمون) و (المتوکل) نوینەریان ئارد بۆ لای ئیمپراتورى (قوسەنتینیە) و شارە یۆنانى یەکان بۆ ئەوہى که نووسراوہ ئیغریقى یەکانى بواردەکانى بىرکارى و فەلەک و پزىشکى یان بۆ بنیڤن، بەم شىوہ یە زۆرێک لە نووسراوہکان گەیشتن، خەلیفە (المأمون) لە شارى بەغدا لە سالى (۸۳۰ز) خانووى حیکمەت (بيت الحکمة) ی دامەزراند، که بریتى بوو لە کۆمەلگە یەکی زانستى و بىزگە یەکی فەلەکی و کتیبخانە یەکی گشتى که لە دروست کردنى دا زیاتر لە ۲۰۰,۰۰۰ دینارى ئالتونى سەرفکرد، لەم خانووەدا کۆمەلێک وەرگێرپى دانا و مووچەى بۆ برینەوہ، (ئین خەلدون) دەلیت: ئیسلام و موسولمانان قەرزدارى ئەم پەیمانگە زانستى یەن بۆ ئەو رابوونە زانستى یە گەورە یەى که رووى دا، ئیمەش دەلیین لە ئاکامى دا وەک راپەرینى ئەورویا بوو دوای سەدەکانى ناوہ راست.

بەھۆى ئەو وەرگێردانەى لەم پەیمانگە یەدا ئەنجامدران زۆرێک لە نووسراوہ یۆنانى یە بە نرخەکان لە فەوتان رزگار یان بوو، وەک دانراوہکانى: (جالینوس)، و

<sup>(۷۲)</sup> پێویستە لەسەر ھەموو لیکۆلەرەوہ یەک لە میژووی زانست لای موسولمانان که کتیبى جۆرج سارتون (George Sarton) که ناوى (المدخل فى تاریخ العلوم) بەرز بنرخینت، چونکە یەکیکە لە کلرە ھەر گرنگەکانى میژووی لیکۆلینەوہى زانستى، که تینیدا کارىکی گرنگى کردبوو لە پەردەلادان لەسەر دەولەمەندى رۆشنبىرى ئیسلامى و فراوانى بواردەکانى دا.

(ئەرسىتۇ) و (ئەفلاتون) و (ئەبوقرات) و (دىوسكوريدس) و (بەتلىمۇس)، (المأمون) زۆر جارى بە كىشى كىتەپكە ئالتونى بە پاداشت دەدايە وەرگىرەكەي، تا سالى (۸۵۰ز) زوربەي كىتەپ يۇنانىيە كۆنەكان لەبوارەكانى بىركارى و فەلەك و پزىشكى و فەلسەفەدا وەرگىرەدراڭە سەر زمانى عەرەبى، موسولمانان ناوى (المجسطى) يان نا لە كىتەپكەي (بەتلىمۇس) لە زانستى فەلەكدا، بەھۇي ئەم وەرگىرەدراڭە عەرەبى يانەوہ بوو كە بۇچوونەكانى (أبولونيوس البرجاوي) و (كتاب الحيل لہيرو الإسكندري) و كىتەپكەي (فيلون البيزنطى) لە فەوتان پارىژان، گواستىنەوہى زانستەكان و فەلسەفە لە ميسر و ھىندستان و بابل و ولاتى يۇنان و بيزەنتەوہ بۇ لاي موسولمانان و پاشانىش لەمانەوہ بۇ ئەوروپا و ئەمريكا بەردەوام بوو، كە من بېروام وايە ئەم گواستىنەوہ و پەرەپىدانە برىتىيە لە مەزىترىن و رىژدارترىن رووداوەكانى مېژووى جىھان.

موسولمانان زانستەكانى يۇنان و ھىندىيەكانىيان وەرگرت و داھىنانىيان تىداكرد، لە سالى (۷۷۳ز) دا خەلىفە (المنصور) فەرمانى كرد بە وەرگىرەن (السدهنتا) كە برىتىيە لە چەند نامەيەك لە زانستى فەلەكدا كە مېژووەكەيان دەگەرپىتەوہ بۇ (۴۲۵ پىش زايىن)، لە سالى (۸۱۳ز) دا (خەوارىزمى) ژمارە ھىندىيەكانى<sup>(۷۳)</sup> بەكارھىنا لە خىشتە بىركارىيەكانىدا، لە سالى (۸۲۵ز) دا كىتەپكەي بىلوكردەوہ كە لە رۇژئاوا بە ( *Algorithmi de numero Indorum*) ناسراوہ (واتە خەوارىزمى لە ژمارە ھىندىيەكانەوہ)، ئەوھندەي نەخاياندا كە ناوى لۇگارىتم (*Algorithm*) كە لە ناوى ئەم زانايەوہ وەرگىراوہ بۇ بە ناوئىشانى رىگايەكى بىركارى ناسراو.

لە سالى (۹۷۶ز) (محمد بن أحمد) لە (مفاتيح العلوم) دا وتى: ئەگەر لە كردارە بىركارىيەكاندا ھىمايەك نەبوو كە تەعير لە خانەيەك بگات ئەوا لەبرى بازىيەكى بچكۆلە دادەنرىت بۇ ئەوہى رىزەكان رىكبىت، دوايى موسولمانان ئەم

<sup>(۷۳)</sup> لە رۇژئاوا ئەم ژمارانە (0, 1, 2, 3, 4, 5, 6, 7, 8, 9) بە ژمارە عەرەبىيەكان ناسراون چىكە لە موسولمانانەوہ وەرمانگرتوہ (بگەرپروہ بۇ بە شەكانى پىشتر).

بازنده‌یه‌یان ناونا (صفر) واته خالی و له‌مه‌وه ووشه‌ی ئینگلیزی (Cipher) داتا‌شرا، که دوایی زانا لاتینی‌یه‌کان ده‌ستکاری ووشه‌ی سفریان کرد و بوو به (Sifr) و دوایی (Zephyrum) و له کوټایی دا کورت‌کرایه‌وه بؤ (Zero). زانستی جه‌بر (Algebra) قهرزاری ناوه‌که‌یه‌تی بؤ موسولمانان، که ناودارترین که‌سایه‌تی له‌م بواره‌دا (محمد بن موسی الخوارزمی) بوو که له ناوچه‌ی (خه‌واریزم) له رۆژ‌ه‌لای دهریای قه‌زوین له‌دایک‌بووه، ئەم زانایه کتیبی زۆر به‌نرخ‌ی له ۵ زانستدا داناوه: دهرباره‌ی ژماره‌هیندی‌یه‌کان، چهند کتیبی‌کی فه‌له‌کی که بؤ چه‌ندین سه‌ده کاری پیدده‌کرا هه‌ر له (شنغان) له چین‌ه‌وه بؤ (قورتوبه) له ئیسپانیا، هه‌ر ئەمه که کوټترین خسته‌کانی حیسابی سیگۆشه‌کاری داناوه، له‌گه‌ل (۳۹) زانای تردا ده‌ستیان دایه دانانی مه‌وسوعه‌یه‌کی جوگرافیایی بؤ خه‌لیفه (المأمون)، له کتیبه‌که‌ی دا (الجبر والمقابلة) چهند شیکاریکی هه‌نده‌سی‌یانه‌ی بؤ هاوکیشه‌کانی پله دوو داناوه، که (جبراد الکریمونائی) له سه‌ده‌ی دوانزه‌یه‌مه‌دا وه‌ریگی‌پراوه و تا سه‌ده‌ی شانزه‌یه‌میش له زانکۆکانی ئەوروپادا ده‌خویندرا، رۆژئاوا له‌مه‌وه ووشه‌ی جه‌ریان وه‌رگرتوو و کردوو‌یانه به‌ناوی ئەو زانسته به‌ناوبانگه، هه‌روه‌ها (ثابت بن قرة) به‌ناوبانگ بوو به نوسراوه‌کانی له‌بواری فه‌له‌ک و پزیشکی‌دا و یه‌کیک بوو له گه‌وره‌ترین زانایانی هه‌نده‌سه، (ابو عبدالله البتانی) ییش زانستی سیگۆشه‌کاری گه‌یاند له‌وتکه به‌وه‌ی که سیگۆشه‌کانی گوټی‌یه‌وه به‌چوارگۆشه له شیکاری باب‌ه‌ته‌کاندا، و هه‌ر ئەمیش بووه که ریزه‌کانی حیسابی سیگۆشه‌کاری داپشت به‌و شیوه‌یه‌ی که ئەم‌پۆر به‌کار دیټ.

(المأمون) کۆمه‌لیک له فه‌له‌کی‌یه‌کانی به‌کاره‌ینا بؤ تیپروانین و لیگۆلینه‌وه‌ی ته‌نه‌ ئا سمانی‌یه‌کان و تۆمارکردنی ئاکامه‌کانیان، که خه‌پیتی زه‌وی‌یان کرد به‌بناغه‌یه‌ک بؤ پیاوانه‌کان و کاره‌کانیان له‌سه‌ر پله‌ی زه‌وی به‌هۆی تیپروانینی خۆر له‌شاره‌کانی (ته‌دمور) و (سنجار) له یه‌ک کاتدا، له‌مه‌وه توانی‌یان پله‌که به ۵۶ میل و دوو له‌سه‌ر سنی میلیک دیاری بکه‌ن که ته‌نیا به نیو میل له پیاوانه‌ی ئەم‌پرومان زیاتره، هه‌روه‌ها چپوه‌ی زه‌ویشیان دهره‌ینا، ئەم فه‌له‌کی‌یانه هیچ شتیکیان



وهرنه ده گرت ئه گهر به تاقیکردنه وه نه سه لمایه و له تووژینه وه کانی شیاندایه له سه ر  
 بنه مایه کی زانستی یانه ی راست ده پویشتن، یه کیکیان که ناوی (الفرغانی) بووه  
 (خه لای شاری فرغانه بووه له ویدیو روباری جه یحون) کتیبکی فه له کی نووسیوه  
 که تا ماوه ی ۷۰۰ سال له ئه وروپا و روژئاوای ئاسیادا وه ک سه رچاوه یه کی  
 زانستی پشتی پیده به ستر، له م به ناوبانگتر (به تتانی) بووه که ماوه ی ۴۱ سال  
 خه ریکی تیپروانیزی فه له کی بووه و به ووردی و فراوانی ئاسو زانستی یه که ی  
 ناسراوه، له م تیپروانیزانه ی دا گه یشته زوړیک له پیوانه که به شیوه یه کی  
 سه رسورپه یزهر و عه جیب زوړ نزیکه له پیوانه راسته کانه وه له مپروماندا، سه روه ها  
 (أبو الوفا) که له به غذا کاری کردوه سه روه ک (سادلو Sacilot) ده لیت توانی  
 لادانی سیه می مانگ بدوژیته وه پدش زانا (تیکو براهی Tycho Brahe) به  
 ۶۰۰ سال.

بو فه له کی یه موسولمانه کان چهن دین ئامیری گرانبه ها دروستکران که تنه ها  
 (الإسطرلاب) نه بوون، به لکو چهن دین ئامیری پیوانی گو شه کان که نیوه تیره یان  
 ده گه یشته ۳۰ پی، سه روه ها ئامیری شه شپالو که نیوه تیره که ی ۸۰ پی بووه،  
 سه روه ها موسولمانان (الإسطرلاب) یان دروستکرد و چهن دین چاکسازی یان  
 تیدا کرد، که له مانه وه گه یشت به ئه وروپا له سه ده ی ده یه می زاینی دا و تا  
 سه ده ی حه قده یه میش به کاره یزانی با و بووه له لایه ن که شتی یه وانه کانه وه.  
 له شاری قاهره (الحاکم بأمر الله) ی فاتیمی (دار الحکمة)<sup>(۷۴)</sup> ی دامه زاند که  
 په یمانگایه کی فی زکردنی ئاین و فه له ک و زانستی پزیشکی بوو، و سه روه ها  
 بیژگه یه کی فه له کیشی بو دروستکرد و یارمه تی (علی بن یونس) ی دا بو ئه وه ی  
 پروانیته ئا سمان، ئه وه بوو ماوه ی ۱۷ سال تیروانین و لیکوژینه وه ی ئه نجامدا  
 تا وه کو توانی (الزیج الحاکمی) به ناوبانگ دابنیت، که جووله ی سه ساره و

<sup>(۷۴)</sup> با خوینهری به ریز ئاگادار بیت که نوو په یمانگای زانستی جیاواز هه بوون له جیهانی ئیسلامی دا: (بیت  
 الحکمة) که له به غذا له لایه ن (المأمون) ی عه بیاسی یه وه دروستکرا، و سه روه ها (دار الحکمة) که له لایه ن  
 (الحاکم بأمر الله) ی فاتیمی یه وه دروستکرا له (قاهره).

ئەستىزەكان و كاتەكانىيانى بە ووردىيى روونكر دۆتەو لەگەل چەندىن پىوانە و خىشتەي فەلەكەشدا .

بەهاوشىوھى گرنكىدانىيان بە ئاسمان زانا موسولمانەكان گرنكىيان بە زەوېش داوھ، يەكەم وەسفى وولاتى چىنيان كردوھ پېش گەپۆكى ئىتالى (ماركۆ پۆلۆ) بە ۱۵۰۰ سال، يەكەلەوانە (ابن خردابە) بووھ كە وەسفى ھىندستان و سىلان و دورگەكانى ھىندى رۆژھەلات و وولاتى چىنى كردوھ، لە نوسىنەكانىدا پىشتى بەو گەشتانە بەستووھ كە بۆئە ناوچانەي كردوھ، ھەرۇھا (ابن حوقل) وەسفى وولاتى ھىند و ئەفرىقاي كردوھ، ھەرۇھا (احمد اليعقوبى) كە خەلكى ئىرانە لە سالى (۸۹۱ز)دا كىتەبى (البلدان)ى داناوھ كە وەسفى وولاتە ئىسلامىيەكان و زۆرەك لە وولاتە بىگانەكانىشى بەشىوھىيەك كردوھ كە جىگاي باوھ پىكرەنە، ھەرۇھا (محمد المقدسى) ھەموو وولاتە ئىسلامىيەكان گەپاوھ لەگەل ئەندەلوسدا كە لەم گەشتەي دا تووشى چەندىن ناپەختى بووھ، و پاشان سالى (۹۸۵ز) كىتەبەكەي (أحسن التقاسيم في معرفة الأقاليم)ى نوسىوھ كە برىتەن لە مەزنتەين كىتەبى جوگرافىيى ھەر بارەي ھىندستان پېش كىتەبەكەي (البىرونى).

(أبو الريحان محمد بن أحمد البيروني) جواترەين نمونەي زانايەكى موسولمانە چونكە فەيلەسوف و مېژوو نووس و گەپۆك و جوگرافىناس و زمانەوان و بىركارىزان و فەلەكى و شاعىر و سروسىزانىش بووھ، چەندىن كىتەبى داھىنراوى ھەيە لە ھەر يەكەك لەم بوارانەدا، لەودىو ھەرياي (قەزوين) لەدايك بووھ و كاربەدەستانى ئەو ناوچەيە پاايە بەرزەكەيان ناسىوھ و لەلاي خۇيان دايانمەزاندوھ، دوايى چووھ لاي (محمود الغزنوي) و لەگەلى دا سەردانى ھىندستانى كردوھ و بەناوبانگترەين زاناي سەردەمى ئەو بووھ، جارىكىان پىاويك لاي (محمود الغزنوي) وەسفى وولاتىكى بۆ كردوھ لە باكور كە خۆر تىيىدا بۆ ماوھى چەند مانگەك ئاوا نايىت، (محمود)يش بەلايەوھ سەير بوو و باوھرى نەكرد و خەرىك بوو لەو كابرايە توورەبىت و سەرزەنشى بكات چونكە واى دەزانى كالتەي پىدەكات، لىرەدا بەيرونى ھاتە پىشەوھ و بە شىوھىيەكى زانستىيانە

ديارده كەي بۇ شەرح كرد كە پاشا قەناعەتى پيكرد، يەكەم كارى گرنكى دانانى رۇژژميريك بو لەسەر بنەماي شوينەوار و بۇ جەژنەكانى فورس و شام و يۇنان و جولەكە و گاۋرەكان و صابىئى يەكان و زەردەشتى يەكان و عەرب، گەورەترين دانراۋەكانى برىتىيە لە كتيبيك دەربارەي ھىندستان كە سالى (۰۳۰ز) بلاۋى كردهۋە كە مەوسوعە يەكى ھەمەلا يەنە دەربارەي ئەو ناۋچانە .

ھەرۋەھا دەربارەي ژمارە ھىندى يەكان و (الإسطراب) و بازنەي بورجەكان نوسىنى ھەيە زىچىكى بەناۋانگى بۇ سولتان مەحمود نوسى، ھىچ گومانىكى نەبوۋە لە خپىتى زەوى، و تىيىنى ئەۋەي كردهۋە كە ھەموو شتەكان بەرەو چەقەكەي كيش دەكرين، ھەرۋەھا وتويەتى كە راستىيە گەردوونى يەكان دەتوانرين راقە بكرين ئەگەر بىتو باۋەرمان و ابىت كە زەوى رۇژى اجار بە دەورى تەۋەرەي خۇي دا دەسوۋرپىتەۋە و ھەرۋەھا سالانەش اجار بە دەورى خۇدا دەسوۋرپىتەۋە، ھەرۋەھا وتويەتى كە دۇلى روبارى (السنڧ) لەوانەيە رۇژىك لە رۇژان بىكى دەريا يەك بوپىت، كتيبيكى گەورەي دەربارەي بەردەكان نوسىۋە كە ۋەسفى ژمارە يەكى زۇرى لە بەرد و كانزاكان كردهۋە لە رروى سروسىتى و ھەرۋەھا ۋەسفى نرخی بازركانى و پزىشكى يانى كردهۋە، و چپىي ھاۋجۇرى ۱۸ جۇرى لە بەردە بەنرخەكان ديارى كردهۋە، ئەو ياسايەي داناۋە كە چپىي ھاۋجۇرى ھەر تەنىك يەكسانە بەپرى ئەو ئاۋەي كە لايدەدات، ھەرۋەھا گەيشتە ريگە يەك بۇ حىساب كردنى چەند جارەي ژمارەكان بەبى ئەۋەي كە ھەستىت بەكردارە قورس و دريژەكانى كۆكردنەۋە و ليكدان، لە ھەندەسەشدا چەندىن شىكارى داناۋە بۇ ھەندىك بىردۆز كە دوايى بەناۋى ئەمەۋە ناۋنران، ئىنسا يكلۇپىد يايەكى داناۋە دەربارەي گەردوونزانى و ئەستىرەگەرى و زانستە بىركارى يەكان، شەرحى ھۆكارى دەرچوونى ئاۋى كردهۋە لە سەرچاۋە سروسىتى يەكان و بىرە ئىرتىۋازى يەكان بەھۇي بىردۆزى دەفرە ناچوونىەكەكانەۋە .

مىژروى پاشا غەزەۋى يەكانى نوسىۋە تەۋە لەگەل مىژروى ناۋچەي خەۋارىزم، مىژروونووسە رۇژەھ لاتی يەكان پىي دەلین (شىخ)، كە لەوانەيە مەبەستىيان ئەۋە بىت كە ئەم شىخى زانايانە، زۇرى دانراۋەكانى لەۋ نەۋەيەي كە

(ئىبىن سىنا) و (ئىبنولھەيسەم) و (فېردەوسى) تىدا پەيدا بولون بەلگەيە لەسەر ئەوھى كە ئەو ماوھەيە دەكە وئىتە نىوان كۆتايى سەدەي دەيمە و سەرھەتاي سەدەي يانزەيەم بريتى يە لە سەردەمى زىپىنى رۇشنىرى ئىسلامى، و ئەو كاتەيە كە فېكر و زانست لە سەدەكانى ناوھەراستدا تىدا كە يىشتە لوتكە.

زانا (ابن الھيتم) يىش لە شارى بەسەر لەدايىكبووھ و بەناوبانگ بووھ بە بلىمەتى لە بواری بىركارىيە و ھەندە سەدا، گىرنگىرەن دانراوھەكەنى بريتى يە لە كىتەبى (المناظر) لە رووناكىزانى دا كە بەراي مەن بريتى يە لە مەزتەن دانراوھە زانستى يەكەنى سەدەكەنى ناوھەراست كە شىوازي زانستى يانەي بەكارھىناوھە لە بىركەندەھ و رىبازەكەي دا، ئىبنولھەيسەم دەريارەي شكانەھەي رووناكى كاتەك بەناو ناوھەندە روونەكاندا دەپرات ھەك ھەوا و ناو دا كۆلى يەھە، زۆر نىك بووھە لە داھىنانى ھاوئىدە نىككەرەھەكان، و كارەكەنى كاريكى وايان كەرد كە دواي زياتر لە ۳۰۰ سال (رۇجەر بىكۇن Roger Acon) و (وينيلۇ Wenelo) و چەندىن زاناي تر بە پىشتەبەستەن بە توئىزىنەھەكەنى ئەمەن بتوانن كە ووردىن و تەلسكۇب داينن، ئەھەشى سەلماندا كە بەھوى شكانەھەي تىشكى خۆر لە ھەوادا ئىمە دەتوانن خۆر ببىن پاش ئەھەي كە دىسكەكەي بە ۱۹ پلە لەئىر ئاسوھە دياردامىنىت، پەيوھەندى نىوان قورسى و چىپى بەرگەھەھەي لىكداوھەتوھە و ھەروھە ياساي بىركارى ئالۆزى بەكارھىناوھە بۇ لىكۆلىنەھەي شكانەھەي رووناكى لە ئاويئە كۆيى يەكاندا، يەكەم ئامازەي داوھە تىپروانىنى خۆر لە كونيكى بچووكەھە لەناو ژورىكى تارىكدا كە ئەمە يەكەم ئامازەيە بۇ ژورى تارىكى تەنھا كون كە لە وئىدەگرتنى فۇتۇگرافى دا بەكار دىت.

ھەرچەندىك دەريارەي (ئىبنولھەيسەم) بلىن زىادەھەي ناكەين لە كاريگەرىيە كەورەكەي لەسەر زانستە ئەوروپىيەكان، چونكە ئەگەر ئەمەنەبوايە ئەوا كەس ناوي (رۇجەر بىكۇن) ئەدەبىست، ھەر (رۇجەر بىكۇن) خۆي باسى پىشەدەستى ئەمەكەت بەسەرى دا و ھىچ ھەنگاويكە نانئىت لەو دانراوھەي دا لەسەر رووناكىزانى (Opus Maius) بەبەي ئەھەي كە ئامازە ئەدات بە ئىبنولھەيسەم و ووتەكەنى نەھىنىت و لە بەشى شەھەمى دا بە تەواوھەتى پىشتى بەستوھە بە دۆزىنەھەكەنى

ئەم زانا يەى كە كوپى (قاھىرە) يە، لىكۆلئىنەو ئەوروپى يەكان بۇروناكى تا سەردەمە دوایىنەكانى كىپلەر و لىوئاردۇ پىشتىيان بە لىكۆلئىنەوكانى ئىبنولھەيسەم دەبەست .

دەتوانىن بلىين موسولمانان داھىذەرى زانستى كىمىيان ەك زانستىكى سەردەخۇ، ئەویش لەبەرئەوہىيە كە موسولمانان تىببىنى وورد و تاقىکردنەوہى زانستى و گرنىگىدانىيان بە تىپروانىن ھىنايە كايەوہ، ژمارەيەكى ناكۆتايان لە ماددەكان بەشىوہىيەكى كىمىيائى شىكردەوہ، و دانراويان دانا لەسەر بەردەكان و جىياوازىيان كردوہ لە ئىوان ترشەكان و تفتەكاندا، ھەرەھا ئەو ماددانەشىيان پىشكىنەوہ كە ئارەزوى ھەريەكۆك لەم دووانەيان ھەيە، لە سەدان گىراوہى پزىشكىيان كۆلئىوہتەوہ و سەدانى ترىشيان دروستكردوہ، ئەمەش بەھوى رىگا زانستى يەكانيان لەم بواردە كە دەتوانىن بلىين تەنھا رىگايەك بووہ لە سەدەكانى ناوہراستدا كە رىباز و ھۆكارە زانستى يە راستەكانى تىدا بەكارھاتوہ، تونىيان كە سەدان دۆزىنەوہ ئەنجام بەدن و گەيشتنە زانستى كىمىيائى راست، دەتوانىن بلىين كە ھەموو ئەو زانا موسولمانانەى بە زانستەكانى سروسشتەوہ سەرقال بوون ھەموويان كۆك بوون لەسەر ئەوہى كە كانزاكان ھەموويان لە كۆتايى دا يەك بىچىنەيان ھەيە<sup>(۷۰)</sup> ، و لەبەر ئەمەيە كە لەوانە يە بىتواند رىت يەكىيان بگۆرد رىت بۇئەوہى تر . بەناوبانگرتىن زانايانى كىمىيا لەلاى موسولمانان (جايىرى كوپى ھەييان) بووہ كە لاى ئەوروپى يەكان بە جىبىر (Geber) ناسراوہ، جايىر كوپى دەرمانسازىكى كوفە بووہ و بە زانستى پزىشكى يەوہ خەرىك بووہ، بەلام زوربەى كاتەكانى لەگەل لوولە و دەفرى تاقىکردنەوہكاندا بەسەر دەبرد، مېژوونووسەكان زىاد لە ۱۰۰ نوسراوى دەدەنە پال، كە زۆرىك لەم دانراوانە ھەرگىپدران بۇ زمانى لاتىنى و بەھوى ئەمانەوہ بوو كە زانستى كىمىيا لە ئەوروپا پىشكەوت و شوپىنى جادووكەرىي گرتەوہ .

<sup>(۷۰)</sup> بېروانە ئەم ووتەيە چەند نىكە لەو راستى يەى كە زانايانى ئەمىرۇ دەرمانخستوہ كە ھەموو ماددەكان

لە گەرد و گەردىلە پىكھاتوون !! .

شویئنه واریکی که می زانستی زینده و هرزانی موسولمانان لهو سهرده مانه دا  
 گه یشتوه پیمان، له وانه کتیبی رووهک (النبات) دانراوی (ابو حنیفة الدینوری)  
 که بۇ دانانی بۇ زۆریک سهرچاوهی تر گهراوه تهوه و تئیدا باسی دهرمانزانی  
 کردوه و چهن دین گیراوهی پزیشکی تری بۇ زیاد کردوه، زانایانی زینده و هرزانی  
 موسولمانان ریگای بهر مهینانی چهن دین میوهی نوئی تریان ناسیوه له ری  
 به کارهینانی موتوربه کردنهوه، و داری گول و داری بادامیان کۆکردۆ تهوه و له م  
 ریگه یهوه چهن دین گولی نوئی دهگمهن و جوانیان بهرهم هیناوه، (عثمان بن عمر  
 الجاحظ) که سالی (۷۶۹ز) مردوه بیردۆزیکی گه شه سهننی هاوشیوهی  
 بیردۆزه کهی (المسعودی) باسکردوه، و وتویه تی که ژیان له نازیندوهوه بووه  
 به رووهک و له رووه کیشهوه گه شهی کردوه بۇ ناژه له کان و له ناژه له کانیشهوه بۇ  
 ئاده میزاد.

دهربارهی زانستی پزیشکی موسولمانان له سهره تای فتوحاتی ئیسلامی دا  
 زانیاری یه کی که میان له م بواره دا هه بووه، به لام پاشان گرنکی زۆریان پئیدا و  
 کۆمه لیک پزیشکی به ناوبانگ له شام و فارسدا پهیدا بوون، ههروهها پزیشکی  
 شاره زایان له هیندستان و یونانهوه بانگهیشتکرد، گرنکی یان داوه به توپکاری و  
 نه شتهر گهریشیان پیشکوت، به لام به هیزترین لقی پزیشکی ئیسلامی بریتی بووه  
 له چاره سهرکاری و به کارهینانی گیراوه پزیشکی یه کان و خاصیه ته کانیان،  
 چهن دین دهرمانی نوئیان به کارهیناوه وهک: عهنبهر و کافور و جیوه و چهن دین  
 شله مه نی یان به کارهیناوه وهک ئاوی گول و گیراوهکانی، له گرنکترین کاره  
 بازرگانی یهکانی ئیتالیا و رۆژه لات بریتی بووه له هاوردن کردنی گیراوه  
 پزیشکی یهکان موسولمانان بۇ ئه وروپا، موسولمانان یه که م کس بوون که  
 سازنگهی دهرمان و دهرمانخانه کانیان دروستکرد و یه که م کس بوون که  
 قوتا بخانه یه کی دهرمانسازی یان دامه زراند، و نامه و کتیبی گهریان نوسیوووه  
 له سهر دهرمانسازی (علم الاقربانین).

زانایانی موسولمان زۆر گهرم بوون له بانگه شه یان بۇ خوشتن به تایبه تی  
 له کاتی تووشبوون به نه خوشی یه درمه کاند، زانستی نوئی ئه مپوش هیچ

زيادەيەكى نىيە لەسەر چارەسەرى ئەوان بۇ نەخۇشى يەكانى (ئاۋالە و سوورپۇژە)،  
 ھەرۈھا بەنجىردىيان بەكارھىذاۋە لە ھەندىك لە نەشتەرگەرى يەكانياندا بە  
 ھەلمۇژىنى دووكەلى حەشىشە و ھەندىك ماددەى تىياكى تر بە مەبەستى  
 خەۋادنى قولى نەخۇشەكان، ئىمە ناۋى ۳۴ نەخۇشخانەى بەناۋبانگمان لەلايە  
 كە لە وولاتانى ئىسلامىدا لەو كاتەدا ھەبوون<sup>(۷۶)</sup>، يەكەم نەخۇشخانە لە شارى  
 بەغدا لە سەردەمى (ھارون الرشيد)دا دەمەزراۋە، پاشان بەدواىدا ۵ دانەى تر  
 دروستكران، مېژوونوسەكان بۇمان باس دەكەن كە لە سالى (۹۱۸ز)دا بەرپۇئەبەر  
 ھەبوۋە بۇ نەخۇشخانەكانى شارى بەغدا، گەرەتەرىن نەخۇشخانەش بىرىتى بوۋە  
 لەۋەى كە لە سالى (۷۰۶ز) لە شارى دىمەشق دروستكرا و لە سالى (۹۷۸ز) زياد  
 لە ۲۴ پزىشك كاريان تىدا دەكرد، نەخۇشخانەكان گىرگەتەرىن شوپىنىك بوون بۇ  
 فېرېبوۋى زانستى پزىشكى، ياساش رىگەى نەدەدا بە مۇۋئىك كە ئەم كارەى  
 مومارەسە بىكردايە ھەتاۋەكو كە نەچۋاىە بۇ تاقىكردنەۋەيەك بۇ ئەم مەبەستە و  
 دەۋلەت مۇئەتەى نەدايە، ھەرۈھا دەرمانسازەكان و سەرتاشەكان و ئىسك  
 گەرۋەكان لەژىر چاۋدېرى دەۋلەت و ياساكانىدا بوون، (علي بن عيسى)ى ۋەزىر  
 و پزىشك دەستەيەك پزىشك و فەرمانبەرى تەرخانكرد بۇ ئەۋەى كە بە شوپىنە  
 جىاۋازەكانى وولاتدا بىگەرپىن بۇ چارەسەرى نەخۇشەكان (۹۳۱ز)، رۇژانەش  
 پزىشكان دەچۋون بۇ بەندىنخانەكان بۇ چارەسەرى گىراۋەكان، ھەرۈھا  
 ئەۋانەشى كە نەخۇشى ەقلى و دەروونىيان ھەبوۋ ھەلس و كەوتىكى  
 تايبەتەىيان لەگەل دەكرا، و بەشپۇئەيەكى مۇۋىيانە چارەسەر دەكران كە  
 ھەموۋى سۆز و بەزەيى بوۋە.

لە شارى بەغدا بە تەنيا لە سالى (۹۳۱ز)دا ۳۶۰ پزىشكى مۇئەتدراۋ ھەبوۋە و  
 موۋچەيەكى زۆر بەرزيان دەدايە، بۇ نمونە (جبريل بن بختيشوع) ى پزىشك لە  
 سەردەمى (ھارون الرشيد) و (المأمون)دا سەرۋەتەكەى زىاتر بوۋە لە (۸۰) مىليۇن  
 درھەمى زىو، ھەرۈھا پزىشكى بەناۋبانگى تر پەيدا بوون ۋەك (يوحنا بن

<sup>(۷۶)</sup> ژمارەى تەۋاۋى نەخۇشخانەكان زۆر لەمە زىاتر بوۋە ۋەك لە دىۋانىدا باسى دەكەين.

ماسویه) که شاره‌زا بووه له توپکاری‌دا، و (حنین بن إسحاق)ی وهرگیر که خاوه‌نی کتیبی (عشر مقالات فی العین)ه، هه‌روه‌ها (علي بن عیسی) که به‌ناوبانگترین پزیشکی چاو بووه و کتیبه‌که‌ی که به‌ناوی (تذکره الکحالین) بووه تا سه‌ده‌ی هه‌ژده‌یه‌میش له زانکۆکانی نه‌وروپادا ده‌خویندرا.

به‌ناوبانگترین پزیشکیش (أبوکر محمد الرازی) بووه که له‌لای نه‌ورویی‌یه‌کان به‌رازیس (Rhazes) به‌ناوبانگ بووه، رازی وه‌ک زوربه‌ی زانایان و شاعیرانی سه‌رده‌می خۆی فارس بووه و به‌عه‌ره‌بی نوسیویتی، له‌شاری (ره‌ی) نزیک‌ی تاران له‌دایکبووه، کیمیا و زانستی پزیشکی له‌به‌غدا خویندووه، دانهری (۱۳۱) کتیبه‌ که نیوه‌ی له‌پزیشکی‌دا بووه و زوربه‌ی فه‌وتاو، ناسراوترین کتیبه‌کانی بریتیی‌یه له (الهاوی فی الطب) که له ۲۰ به‌رگدایه و له‌هه‌موو لقه‌کانی پزیشکی کۆلیوه‌ته‌وه، نه‌م کتیبه‌ وهرگیردا بۆ لاتینی له‌ژیرناوی (Liber Continens)، تا چه‌زدین سه‌ده له‌نه‌وروپادا به‌رزترین پله‌ی هه‌بووه له‌فیربوونی پزیشکی‌دا و گرنگترین سه‌رچاووه بووه، یه‌کیک بووه له‌و ۹ کتیبه‌ی که کتیبخانه‌ی کۆلیجی پزیشکی زانکۆی (پاریس)ی لپییکه‌تووه له‌سالی (۱۳۹۶ز)دا، نوسراوه‌که‌ی ده‌رباره‌ی ئاوه‌ و سوریزه‌ نموونه بووه له‌تیبینی راسته‌وخۆ و لیكدانه‌وه‌ی وورددا و یه‌که‌م لیكۆلینه‌وه‌ی زانستی‌یانه‌ی راست بووه ده‌رباره‌ی نه‌خۆشی‌یه درمه‌کان و یه‌که‌م هه‌ولیکیش بووه بۆ جیاکردنه‌وه‌ی ئه‌ی ۲ نه‌خۆشی‌یه له‌یه‌کتی، ده‌توانین که حوکم به‌سه‌ر کاریگه‌ری گه‌وره‌ی ئه‌م نامه‌یه‌دا به‌دین کاتیك ده‌بیین که به‌زمانی ئینگلیزی ۴۰ جار چاپکراوه‌ته‌وه له‌نیوان ساله‌کانی (۱۴۹۸ز) بۆ (۱۸۶۶ز)، به‌ناوبانگترینی هه‌موو کتیبه‌کانی رازی بریتیی‌یه له‌کتیبیک له ۱۰ به‌رگدا که ناوی (المنصوری) بووه و کردویتی به‌دیاری بۆ کاربه‌ده‌ستیکی خوراسان، (جیرارد الکریمونی) وهرگیراوه بۆ لاتینی، به‌رگی نوویه‌می نه‌م کتیبه‌ که لای رۆژئاوایی‌یه‌کان به (Nonus Almansoris) ناسراوه تا سه‌ده‌ی شانزه‌یه‌می زایینیش لای قوتابیانی پزیشکی نه‌وروپا به‌کارده‌هات، رازی چه‌ندین ریگه‌چاره‌ی نوئی داهینا وه‌ک به‌کاره‌ینانی مه‌ره‌می جیوه، و به‌کاره‌ینانی ریخۆله‌ی ئازهلان بۆ دوورینه‌وه، زۆریک له‌دانراوه‌کانی



ناوی خویشیان ههیه وهك: (پزیشکی زیرهك ئەوه نییه كه هه موو نهخۆشییهك چاره سهر بكات چونكه ئەوه له توانادا نییه) ههروهها نامهیهکی تری داناوه بهناوی (هۆکاری ئەوهی كه زۆریك له پزیشکانی نهزان و عهوام و ئافرهتان له شارهكاندا دهتوانن چاره سهری هه ندیك نهخۆشی بکهن باشت له زانایان و بههانهی پزیشکان له م بارهیهوه)، به کۆی دهنگی زانایان (الرازی) گههرهترین پزیشکانی کلینیکی بووه له سهدهکانی ناوهراستدا كه له تهمهنی ۸۲ سالی دا به ههژاری مردووه.

له کۆلیجی پزیشکی زانکۆی (پاریس) دوو وینهی رهنگاوپهنگی دوو پزیشکی موسولمان ههلواسراون كه بریتین له (الرازی) و (ابن سینا)، (أبو علي الحسين بن سينا) ش به گههرهترین فهیلهسوف و بهناوبانگترین پزیشکی سهردهمی خۆی داده نهی، ژياننامهی خۆی كه به دهستی خۆی نوسیویتی یهوه (كه ئەمه شتیکی دهگمهن بووه لهو كاته دا) شایهتی ئەمه دههات، (ئین خهلهكان) دهبرارهی دهلیت: كاتیك گهیشته تهمهنی ۱۰ سالی قورئانی پیرۆز شارهزابوو و هه ندیك ئەدهب و بنه ماکانی ئایندی له بهرکرد، و حیسابی جهبر و موقابهله شارهزا بوو. فییری زانستی پزیشکیش بوو و تییدا بلیمهت بوو به شیوهیهك كه له تهمهنی ۱۷ سالی دا (نوح بن منصور)ی کاربه دهستی شاری (بوخارا)ی له نهخۆشی چاره سهر کرد، لیروهه ناوبانگی دهکرد و له خزمهتی کاربه دهستانی ئیراندا کاری دهکرد، و دهستی کرد به نووسین و دانان و زیاد له (۱۰۰) کتیبی نویسه، كه دهبرارهی هه موو لقهکانی زانست و فهلسهفه دواوه، چهن دین کتیبی گهردوونناسی داناوه و ئامییریشی له م بواره دا داهیناوه، لیكۆلینهوهی گرنگی ههیه له بوارهکانی: جووله زانی، و وزه، و بۆشایی، و رووناک، و گهرمی، و چریی هاوچۆری. نوسراویکی هه بووه دهبرارهی كانزاکان كه تا سهدهی ۱۳ گرنگترین سهرچاوهی زانستی چینهکانی زهوی بووه لای ئەوروپییهکان، كه تییدا دهبرارهی پیکهاتهی شاخهکان دواوه كه نموونهیه له روونکردنهوهی زانستی یانه دا، و توویهتی كه: {شاخهکان له دوو هۆکارهوه دروست دهبن: یان ئەوه تا بههوی تیكچوون له تویکلی زهوی دا دروست دهبن وهك ئەوهی له کاتی

بوومەلەرزە سەختەكاندا روودەدات، يان ئەوەتا بەھۆی كارى ئاۋەو دەبىت كە رىگەيەكى نويى بۇ خۆى دەكاتەو بە داتاشىنى دۆلەكان، ئەويش بەھۆى ئەوئەى كە چىنەكانى زەوى جىاوازن لە جۆرەكانىندا، ھەيانە نەرمە و ھەيانە رەقە، ئاۋەكان و باكان جۆرى يەكەم دەپرووكىنن و بەردەكانى جۆرى دووم وەك خۆى دىلنەو، كە ئەم گۆپرانكارىيانە پىويستى بە كاتىكى دوورودىژ ھەيە، بەلام بوونى شوينەوارە بەبەردەبووكانى گياندارە ئاۋىيەكان لە زۆرىك لە شاخەكاندا بەلگەيە لەسەر ئەوئەى كە ئاۋەكان گرنگترىن ھۆكارىكن كە ئەم ئاكامانەيان دروست كردووه<sup>(۷۷)</sup>.

ئىبن سىنا دوو كتيبى ھەيە كە ھەموو تەعالىمەكانى لەخۆگرتووه، يەكەمىيان كتيبى شىفايە (شفاء النفس) كە برىتىيە لە ئىنساىكلۆپىدىيايەك لە ۱۸ بەرگدا كە زانستە بىركارىيەكان و سروشتى و ئەودىو سروشت و زانستە ئاينىيەكان و ئابورى و سىياسەت و مۇسىقاى لەخۆگرتووه، دوومىيان كتيبى (القانون في الطب) كە برىتىيە لە تويزىنەوئەيەكى گەرە دەريارەى كارى ئەندامەكان و زانستى تەندروستى و چارەسەر و دەرمانسازى، زۆر جارىش ھەندىك بابەتى فەلسەفى تىدا دەوروزىننىت، پاش ھەرگىرانى كتيبى (القانون) شوينى كتيبەكانى رازى و جالىنۆسى گرتەووە لەدوای سەدەى دواندەيەمەو، و ئەم بوو بە سەرچاۋەى سەرەكى خويندىنى زانستى پزىشكى لە زانكۆكانى ئەوروپادا، كە ئەم پايە بەرزەى پاراست و مامۇستايانى پزىشكى لە ھەردو زانكۆى (مۇنپليە) و (لۇقان) لە فەرەنسا بە بەردەوامى تا كۆتايى سەدەى ھەقدەيەمىش ئامۇزگارى قوتابىيەكانىيان دەگرد بۇ گەرانەووە بۇ ئەم كتيبە.

ديارتريىن كتيبىيەك لە سروشتزانى دا كتيبى (مىزان الحكمة) دانراوى (أبو الفتح) بوو (۱۱۲۲ز)، كە برىتىيە لە كتيبىيەكى مېژووى زانستى سروشت، و ياساكانى بەندۆلەكان، و ھەرەھا چېرى ھاوجۆرى زۆرىك لە ماددە شل و

<sup>(۷۷)</sup> خوينەرى بەرپز بېوانە ئەم روونكرنەووە زانستىيە وورده كە جىاوازييەكى ئەوتۆى نىيە لە روونكرنەووى كتيبە بەناوبانگەكانى زانستى زەویناسى (جىۆلوجى) ئەمىر.

ره قەكانى ديارى كردوو، ھەر ھەھە باسى بىردۆزى كىشكردى زەوىشى تىدا كراو ھەھە كە ھىزىكە ھەموو شتىك بەرەو چەقى زەوى رادەكىشىت، پلەوپايە كىمىيازەنەكان زۆر بەرز بوو ھەھە، ھەر ھەھە (عبداللطيف) دەلىت ۳۰۰ رىگايان دەزانى بۇ چەواشە كردنى خەلكى، (ياقوت الحموي) (۱۱۷۹-۱۲۲۹ز) ھەلگى ئالاي زانستى جوگرافىا بوو، بۇ لىكۆلىنەھە زەوى بەسەر زەوى دا گەپراو ھەھە دەر بارەى دانىشتوان لىكۆلىنەھە زۆرى كردوو، زۆرى پىخۆشبوو كە لە شارى (مەر) ۱۰ كتېبخانەى گشتى ديوو كە تەنھا لە يەككىياندا ۱۲۰۰۰ بەرگ كتېبى تىدا بوو ھەھە بەرپرسى ئەم كتېبخانەى زۆر يارمەتى داو، لە سالى (۱۲۲۸ز) دا كتېبى (معجم البلدان) ى تەواو كردوو كە موسوعەى كى جوگرافىا گەورەى ھەھە زانىارىيە زانراو كانى جوگرافىاى سەدەكانى ناو ھەھە تىدا كۆردۆتەو، ھەر لە ھەھە و سرشت و زانستى شوپنەوار و جوگرافىاى مرۆبى و مېژوو لەگەل ديارى كردنى دوورىيەكانى زۆرىك لە شارەكان و گرنكىيان و ژياننامەى خەلكە بەناو بانگەكانىيان، بەپىي زانىارى ئىمە ھىچ كەسك بە ھاوشىوھى ئەم زانا پايە بەرزە زەوى خەشەنە وىستوو.

روو كزانى لەو سەردەماندا بوو ژايەو ھەھە سەسەر دەستى زانايانى موسولمان، (ئىدىرسى) كتېبىكى دانا لەسەر روو كە ۳۶۰ جۆرى جىاوازى باسكردوو، كە تەنھا گرنكى بەبوارە پزىشكىيە كەى نە داو ھەھە بەلكو لەلايەنى زانستى روو كەناسىشەو ھەھە باسى كردون، ناوبانگى (أبو العباس الإشبيلي) دەر كەوت (۱۲۱۶ز) بە لىكۆلىنەھەكانى لەسەر جۆرە روو كىيە جىاوازەكان كە لەنىوان دەريايى سوور و زەريايى ئەتلەسى دا گەشە دەكەن، (أبو محمد ابن البيطار) یش (۱۱۹۰-۱۲۴۸ز) ھەھە ئەھە موسولمانان لەسەر روو كە زانىويانە كۆى كردوو لە ئىنساىكلۆپىدىيەكى مەزندا كە زۆر دەولە مەندە لە ماددەكانى دا و سەرچاوەى باو ھەھە پىكراو و دانپىدانراوى ئەم زانستە بوو تا سەدەى شانزەھەم، ئەم نوسراو بەرزى كردوو بۇ پلەى گەورە ترين روو كەناس و دەرمانزان لە سەدەكانى ناو ھەھە تىدا، لە كتېبەكەى دا زىاد لە ۱۴۰۰ جۆرى روو كە و خوار دەمەنى باسكردوو كە ۳۰۰ دانەيان پىشتەر نەناسرابون، ھەر ھەھە تىبىنى ووردىشى

داوہ سەبارەت بە پیکھاتەى کیمیایى و بەکارھێنانیان لە چارەسەرى  
نەخۆشى یەکاندا .

موسولمانان لەم سەردەمەدا گەورەترین پزیشکیان بەرھەم ھێنا لە ئاسیا و  
ئەفریقا و ئەوروپادا، و بەتایبەتى بلیمەت بوون لە نەخۆشى یەکانى چاودا کە  
تەنازەت نەشتەرگەرى ئاوى سەپى چاوشیان ئەنجامدەدا، پېشپەو بوون لە  
ئامادەکردنى نەخۆشخانە باش و تەندروستى یەکاندا، بۇ نموونە ئەو  
بیمارستانەى کە (نورالدین) لە شارى دیمەشق دروستى کرد لە (۱۱۶۰ز)دا بۇ  
ماوہى ۳ سەدە بەخۆپرايى چارەسەرى نەخۆشەکانى دەکرد و میژوونوسان  
دەلێن: رووناکى ئەم نەخۆشخانەى تا ماوہى ۲۶۷ ساڵ پەرشنگى دەدا یەوہ،  
کاتیکیش (ئەبن جوبەیر) ھا ت بۇ بەغدا لە سالى (۱۱۸۴ز)دا سەریسوپما لە  
گەورەى نەخۆشخانە مەزنەکەى ئەو شارە کە وەک کۆشکىكى مەزن لەسەر رۆخى  
روبارى دىچلە دروستکرا بوو، کە خۆراک و چارەسەرى دەدا بە نەخۆشەکان بەبى  
بەرامبەر، لە قاھىرەش سولتان (قەلاوون) لە سالى (۱۲۸۵ز)دا دەستیکرد بە  
دروستکردنى نەخۆشخانەى مەنسور کە گەورەترین نەخۆشخانە بوو لە  
سەرتاپای سەدەکانى ناوہراستدا، چەندىن بەشى جیاوازی تىدابووہ بۇ  
نەخۆشى یە جۆراوجۆرەکان و تاقىگە و دەرمانخانە و کلینىكى دەرەكى و  
چىشتخانە و چەندىن حەمام و کتیبخانە و مزگەوت و مۆلى موحازەرە و مۆلى  
نەخۆشى یە دەروونى یەکانى تىدابووہ، تەنانەت چەندىن مەنزەرەى تىدابووہ کە  
مايەى دىخۆشى بووہ .

نەخۆشەکان بەخۆپرايى چارەسەر دەکران جا ئەگەر پیاو یان ئافرەت یان  
دەوڵە مەند یان ھەژار یان بەندە یان ئازاد بوونایە، ھەموو نەخۆشیک پاش  
دەرچوونى بپیک پارەى دەدرایە بۇ خواردن تا دەکەوێتەوہ سەرکار، ئەو  
کەسانەى کە خەویان لێنەدەکەوت گوئیان لە مۆسیقایەكى ناسک و بەئاواز دەگرت  
و چىرۆکخوینە شارمزاکان چىرۆکیان بۇ باس دەکردن و زۆر جار کتیبیان دەدرایە  
بۇ خویندەنەوہى، لە ھەموو شارە گەورەکانى جیھانى ئىسلامیشدا نەخۆشخانەى  
چارەسەر کردنى نەخۆشى یە دەروونى یەکان ھەبووہ .

بەكورتى دەتوانىن بلىين (ئىين سينا) گەورەترىن نووسەر بوو لە سەدەكانى ناوەرەستدا و (رازى) گەورەترىن پزىشك بوو و بەيروونى گەورەترىن جوگرافىناس و ئىبنولەيسەم مەزنترىن زانائى رووناكىزانى و جابىرى كوپى حەيبانىش گەورەترىن كىمىيائى ئەو سەردەمانە بوو، ئەمانە پىنچ ناون كە جىهانى مەسىحى ئەمپۇ دەريارەيان زۆر كەم دەزانىت و ئەم نەزانىنەمان بەلگەيە لەسەر تەسكى بىننىزمان و كەمتەرخەمىمان لە ناسىنى مېژووى سەدەكانى ناوەرەستدا، و ناتوانىن كە بىانوو بەو بۇ خۇمان بىننىنەو كە زانستەكانى ئەو سەردەمە زۆر جار پۇخل دەبوون بە تىكەلاوبوونى ئەفسانە و خورافىيات، بەلام بابزانىن كە لە ھەموو بوارەكاندا پىشكەوتوو بوون و ئەمەش دەگەرپىتەو بۇ پىكەو گرىدان و دەرهىنان لە ئاكامەكانەو كە لەلايان كۆبوو بوو ھەو زىاتر لە پىشكەوتىدان لە دۆزىنەوكان و لىكۆلىنەو رىكۆپىكەكاندا، ھەرچەندە لەم بوارەشدا كەم وكورت بوو بەلام دەبىن كە زانستى كىمىيا بەرپىگە تاقىكردنەو ھى زانستى يانە پىشكەوت كە ئەم رىگەيە برىتىيە لە گەورەترىن شانازى و دەستكەوتى ژىرىي نوئى، كاتىكىش كە (رۇجەر پىكۆن) ئەم رىبازەى بۇ ئەوروپا راگە ياند پاش جابىر بە ۵۰۰ سال ئەو ھى كە رىنمايى كرد بۇ ئەو رىگە زانستى يە برىتىيە بوو لەو رووناكىيەى موسولمانانى ئەندەلوس كە رىگەى بۇ رۇشن كەردەو، و ئەم رووناكىيەى رۇژئاواش تىشكىك بوو لە رووناكى زانستى موسولمانانى رۇژھەلات .

ئەو ھى كە ماىەى داخە ئەو ھى كە ھەزاران نووسراوى دەستنووسى موسولمانان ھى سەدەكانى ھەشتەم و نۆيەم و دەيەم و يانزەيەم لە بوارەكانى زانست و ئەدەب و فەلسەفەدا ھىشتا شارارو ھى لە كىتەبخانەكانى جىهانى ئىسلامىدا، بۇ نمونە لە تەنبا (ئىستەنبول) دا ۳۰ كىتەبخانەى سەر بە مزگوتەكان ھەيە كە زورەيەى دەستنووسەكانىان ھىشتا رووناكىيان نەدەيو، لە (قاھىرە و دىمەشق و موصل و بەغدا و دەلھى) شدا كۆمەلىكى ئىجگار زۆر لەم دەستنووسانە ھەن كە ھىشتا بە تەواوتى رىكىش نەخراون و پىرستىيان نىيە، لە كىتەبخانەى (الأسكوريال) ىش لە

نزيك شاری (مه‌درید) كتيب‌بخانه‌یه‌کی هه‌ره گه‌وره هه‌یه كه تا ئیستا ش به ته‌واوه‌تی سه‌رژمی‌ری هه‌موو ده‌ستنوو سه ئیسلامی‌یه‌کانی نه‌کراوه كه له بواره‌کانی زانست و ئه‌دهب و شه‌ریعت و فه‌لسه‌فه‌دان، ئه‌وه‌ی كه ئی‌مه‌ش له‌م‌رۆ‌دا ده‌یزانین له‌ به‌ری ره‌نجی ئه‌و سه‌دانه‌ی بی‌ری ئیسلامی ته‌نیا كه‌می‌كه له‌ كه‌له‌پووری موسو‌لمانان، و ئه‌مه‌ش كه‌ ماوه ته‌نیا به‌شیک‌ی كه‌می به‌ره‌می عه‌قل و ژیری‌یه‌یانه و ئه‌وه‌ی ئی‌مه له‌م لاپه‌را‌نده‌دا نوسیمان ته‌نیا تنو‌کی‌که له‌ ده‌ریای ئه‌و كه‌له‌پووره‌یان، ئه‌گه‌ر زانایانیش به‌ ته‌واوه‌تی په‌رده لاده‌ن له‌سه‌ر ئه‌م كه‌له‌پووره له‌بیرکراوه‌ ئه‌وا به‌دل‌نیا‌یی‌یه‌وه ده‌لیم كه‌ ئی‌مه ئه‌و سه‌دانه‌ی می‌ژووی موسو‌لمانان به‌یه‌کی‌که له‌ سه‌رده‌مه زێ‌پ‌ری‌زه‌کانی عه‌قل و ژیری‌یه‌ی مرۆ‌فا‌یه‌تی دانه‌نین.

له‌گه‌ڵ فه‌تح کردنی موسو‌لمانان بۆ ئه‌نده‌لوس و دورگه‌ی (صقلیه) کاریگه‌ریی رۆشن‌بیری موسو‌لمانان له‌سه‌ر ئه‌وروپا ده‌ستی پیکرد به‌ تایبه‌تی له‌بواره‌ی زانستی‌دا، له‌ پایته‌ختی دورگه‌که‌دا (پالیرمۆ) زانکۆ‌یه‌کیان دامه‌زراند و چه‌ندین پزیشکی به‌ناوبانگ تی‌یدا په‌یدا‌بون، و زانستی پزیشکی صقلیه‌ی ئیسلامی کاریگه‌ریی گه‌وره‌ی کرده‌ سه‌ر قوت‌ا‌بخانه‌ی پزیشکی (سالرنو) له‌ ئی‌تالیادا.

له‌ ئه‌نده‌لوسی ئیسلامیش (ئیسپانیای ئیستا) وه‌ك رۆژه‌لا‌تناسی‌کی به‌ناوبانگ ده‌لیت (که‌ بریتی‌یه له‌ ستانلی لین‌پۆل): (ئه‌نده‌لوس له‌ هه‌موو می‌ژووی‌دا فه‌رمان‌په‌وایی‌یه‌کی داد‌په‌روه‌رانه‌ی به‌به‌زه‌یی‌یه‌یانه‌ی نه‌بی‌نی وه‌ك ئه‌وه‌ی له‌ سه‌رده‌می فاتحه‌ موسو‌لمانه‌کاندا بی‌نی)، ئیسپانیا له‌ سه‌رده‌می موسو‌لماناندا به‌هه‌شتی‌کی میوه‌ و گول‌زار بووه‌ به‌هۆی فه‌رمان‌په‌وایی‌یه‌ چاکه‌که‌یانه‌وه، کانزاکان سوودیان لی‌وه‌رده‌گیرا و له‌ کانه‌کانه‌وه (ئالتون و زیو و ته‌نه‌که و ئاسن و قور‌قوشم و گو‌گرد و جیوه) ده‌رده‌هینران، پیشه‌سازی‌یه‌کان به‌ ته‌واوه‌تی پێشکه‌وتن بۆ نموونه له‌ شاری قورتوبه‌ پێسته‌یه‌کی زۆر چاک دروست ده‌کرا.

پیلادرووه‌کانی ئه‌وروپا ده‌یانک‌ری و به‌کاریان ده‌هینا بۆ پیلادروستکردن و ناویان نابوو پێسته‌ی قورتوبه‌ (Cordovan) و خوشیان به‌ناوی ئه‌م شاره‌وه ناوی (Cordwainer)‌یان لی‌نرا، له‌ قورتوبه‌دا به‌ ته‌نها ۱۳۰۰۰ قوماش‌چنه‌ر

ھەبوو، (المقرئ) دەلیت: (عباس ابن فرناس) لە سەدەى نۆیەمى زایینی دا چاویلکەى داھیندا، ھەرھەم کاتژمێرە ئالۆزە چرکە دارەکانى دروست کردوو و ھەرھەم ئامیژیکی فېزیکى دروستکردوو، ئازادى رادەرپېرین و پەرستى دەستەبەرکرا بوو لە لایەن حوکمراڤە موسولمانەکانەو، تەنانت قەشە گاوردەکان بۆلەیان بوو لە دەست خووگرتنى گەنجانى مەسیحى بە زانست و ئەدەبى موسولمانان و بە شەوقەو کتیبەکانیان دەخویند و کتیبخانەکانیان پرده کرد لە کتیبە ھەرەبى یەکان، ئاینى ئیسلام ئەو ھەندە کاریگەر بوو لە سەریان کە زوربەیان موسولمان دەبوون بۆ نمونە لە سالى (١٣١١ز) دا دانیشتوانى شارى (غرناطە) بە ٢٠٠٠٠٠ مەزەندە دەکران کە ٥٠٠ کەسیان نەبیئت ئەگینا ئەوانى تر لە رۆلەى مەسیحى یەکان بوون کە موسولمان بووبوون و حوکمى موسولمانانان پێداشت بوو لە حوکمى مەسیحى یەکان.

شارى (قورتوبە) لە سەردەمى (المنصور) دا لە گەورەترین شارە شارستانی یەکانى دنیا بوو کە ھىچى لە شارەکانى بەغدا و قوسەتەتینیە کەتر نەبوو، ھە (المقرئ) دەلیت: ٢٠٠,٠٧٧ خانووى تێدا بوو، لە گەل ٦٠,٣٠٠ کۆشک و ٦٠٠ مزگەوت و ٧٠٠ ھەمامى گشتى، میژوونوسە موسولمانەکان و ھەسفى شارەکانى ئەندەلوسمان بۆ دەکەن کە چۆن لیوانلیو بوون لە شاعیران و زانا سرۆشتى یە بلیمەتەکان و ئەدیبەکان و گەرە یاسادانەرەکان و پزیشکان، تەنانت (المقرئ) میژوونوس ٦٠ لاپەرەى کتیبەکەى بەناوى ئەو زانایانە رەشکردۆتەو، قوتابخانە سەرەتایى یەکان ژمارەیان زۆر بوو و خویندن تیا یاندا بە خۆپایى بوو و کچان ھە کۆپان دەچوون بۆ خویندن، خویندننى بالاش لە لایەن کۆمەلیک مامۆستای تایدەتى دەوترانەو، لە قورتوبە زانکۆیە دامەزرا کە نمونە بوو لە جیھانى ئیسلامى دا، ھەرھەم کۆلیجى تریش لە شارەکانى (غرناطە، و إشبیلیە، و طلیطلە، و مرسیە، و بلنسیە و قادس) دامەزرا، پێشەسازى کاغەز ھاوردەکرا لە رۆژھەلاتەو و بوو ھۆى زیاد بوونى ژمارەى کتیبەکان بۆ چەندین قات بەشیوہە کە لە ئەندەلوسدا زیاد لە ٧٠ کتیبخانەى گشتى ھەبوو.

زانایان له ئەزده لوس پله و پاپیه یه کی بهرزیان هه بووه و بهناوبانگ بوون و  
 خه لکی زۆر به گه وره یان زانیون و ژماره یان له بژاردن نه هاتوون، له زانا  
 بهناوبانگه کان میژوونوس (ابو محمد علي بن حزم) بووه (٩٩٤-١٠٦٤ ز) که  
 خاوه نی کتیبی (الفصل في الملل والأهواء والنحل) و بریتی یه له کتیبیکی  
 بهراورد کردنی ئاینه کان و مهزه به کان، (مسلمة بن أحمد المجريطي) که سالی  
 (١٠٠٧ ز) مردووه ئەزیا جهه کانی خه واریزمی دهستکاری کرد بۆ ئه وهی  
 گونجاو بیئت له گه ل ئیسپانیادا، و هر ئه م بوو که کیمیای جادووگه ری گوپری بۆ  
 زانستی کیمیای راسته قینه به وهی که ئوکسیدی جیوهی له جیوه دروستکرد،  
 ناوی (إبراهيم الزرقالي) یش (١٠٢٩-١٠٨٧ ز) که یه کیکه له زانایانی (طلیطة)  
 بوو به ناویکی جیهانی، چونکه ئامیره فه له کی یه کانی باشت کرد، (کۆپه رنیکیۆس)  
 چه ند بپرگه یه کی نوسراوه که ی له سهر (الإسطرلاب) نه قل کردووه له کتیبه که ی دا،  
 ئەو خشته فه له کی یانه ی که داینا و ناویان لینرا (ازیاج طلیطة) و جووله ی  
 هه ساره کانیان دیاری ده کرد، بریتی بوون له باشتین خشته ی ئه و سه رده مه و  
 توانی بۆ یه که م جار له میژوودا جووله ی خۆر له چاوه ئه ستیره کاندا دیاری بکات.  
 (إبراهيم السهلي) که یه کیکه له زانایانی (بلنسیة) ی ئیسلامی له سالی  
 (١٠٨١ ز) دا کۆتترین گو ی ئاسمانیی دروستکردووه که تا ئیستا ناسیبیتمان، که  
 ئەم تۆپه له مسی زهرد دروستکراوه و دریزی تیره که ی (٢٠٩ ملم) بووه، له سهر  
 رووه که ی ١٠١٥ ئەستیره ی کیشاوه که دابه شی کردوون بۆ ٤٧ کۆمه له ئەستیره،  
 له زانا فه له کی یه بهناوبانگه کانی تر (المجسطي) و (أبو إسحاق البطروجي) بوون  
 که به بۆچوون و ره خذه کانیان ریگیان بۆ (کۆپه رنیکیۆس) خوشکرد، له زانا  
 موسو لمانه بهناوبانگه کان له بواری بیرکاری و هه نده سه و سیگۆشه کاری دا زانا  
 (حسن المراكشي) بووه که سالی (١٢٢٩ ز) خشته بهناوبانگه کانی بلوکرده وه،  
 ههروه ها (نصیرالدین الطوسی) یش یه که م که سه که نویسنیکی تایبه تی هه بووه  
 له سه ر زانستی سیگۆشه کاری وه ک زانستیکی سه ره بخۆ و ئەم کتیبه ی بۆ ماوه ی  
 ٢٠٠ سا ل له ئەوروپادا هاوشانی نه بوو له م زانسته دا.



ھەر ئەم سەردەمە زانايەكى بەناوبانگى بەرھەمبېنا لەبوارى جوگرافىادا كە (الإدریسی) بو، ئیدریسى لە (سبقة) لە سالى (۱۰۰۱ز) لەدايكبوو و زانستەكانى لە قورتوبە وەرگرتوو و كتيبه جوگرافىايى بە بەناوبانگەكەى نووسى كە تىيدا زەوى دابەشكردوو بۇ ۷ ناوچە و ھەر ناوچەيەك بۇ ۱۰ پارچە، و پاشان بۇ ھەريەككە لەم ھەفتا شوینە نەخشەى دورودريژ و روونكراوہى دروستكرد كە ئەم نەخشانە گەورەترين كاريك بوون لە بوارى كيشانى نەخشە لە سەدەكانى ناوہرەستدا، پيش ئەمانە خەريتەى بەو جۆرە وورد فراوان و تەفصیلت دروست نەكراون، ئیدریسى بەھاوشیوہى زوربەى زورى زانا موسولمانەكان دانى بە خپرتى زەوى دا زاوہ و سەلماذدووہتەى .

ناسراوترين پزیشكانى موسولمان بریتىيە لە (ابو مروان ابن زھر) ئیشبیلی (۱۰۹۱-۱۱۶۲ز) كە لە رۇژئاوا بە (Avenzoar) ناسراوہ، سئىيەم كەس بووہ لە شەش زەوہى ناسراو لە پزیشكە بەناوبانگەكان بەھەمان ناوہوہ و لە ھەمان خیزاندا، كە ھەر يەككیان سەرمەشقى زانستى پزیشكى بووہ لە زەمانى خۆى دا، كتيبى پزیشكى (التيسير)ى دا نا لە سەر داواى (ئین روشد)ى فەیلەسوفى ھاوہلى، كە ئەم بە گەورەترين پزیشكى دانەنا لە ميژووى مروثايەتى دا، زۆرتين شتیک كە ئین زوھر تى دا بليەت بوو وەسفى كلينيكى نەخۆشى يەكان بوو، كە پاش خۆى شىكردنەوہى راست و پزیشكى يانەى بەجھيلا بۇ وەرەمەكان و ھەوكردنى پەردەكانى دل و سى يەكان و تەدرونى ريخۆلەكان و ئيفليجى قوپگ، ھەردوو وەرگیزانە عیبرى و لاتینى يەكەى كتيبى (التيسير) گەورەترين كاريگەرىيەكان كرده سەر زانستى پزیشكى ئەوروپى .

(أبوالقاسم الزهراوي)يش (۹۳۶-۱۰۱۳ز) پلە وپايەيەكى گەورەى ھەبوو لە جیھانى مەسیحیشدا و لای ئەوان بە (أبوالكاسس Abulcasis) ناسراوہ، ھەلگەرى ئالای نەشتەرگەرە موسولمانەكان بووہ، مەسووعە پزیشكى يەكەى كە بەناو (التصريف) ھوہیە سئى كتيبى نەشتەرگەرى لەخۆگرتووہ، كە داوى ئەوہى وەرگیزەردان بۇ لاتینى بوون بە سەرچاوەى سەرەكى نەشتەرگەرى لە ئەوروپادا بۇ

ماوهى چەندىن سەدە، شارى قورتوبە بوو كە لەو كاتەدا ئەوروپىيەكان بۆى دەچوون بۆ ئەنجامدانى نەشتەرگەرىيەكانيان، دواى رووخانى دەولەتى ئىسلامى و داگىر كەردنەوى شارەكانى ئەندەلوس لەلایەن مەسىحىيەكانەو موسولمانان توانىيان بۆ ماوهىيەك بوونى خۆيان و رۆشنىيرىيە درەوشاوەكەيان بپارێزن لەدوايەن جىپىيان كە شارى (غرناطة) بوو تا سالى (١٤٩٢ز) كە ئەويش داگىر كرا، بەم شىوويە پاشماوهى ئەو رۆشنىيرىيە نەما كە وولاتى ئەندەلوسى كرد بە جىئى فەخر و شانانى هەموو مەرقاىيەتى بۆ ماوهى چەندىن سەدە!! بۆزلىارى زياتر بپروانە دەقى ئەم نووسىنانە لە بەرگى حەوتەم (بەشى ١٣) - (عصر الإيمان / الحضارة الإسلامية) لاپەرە (١٦٧) و دواترى لە كتيبى (قصة الحضارة) دانراوى (ول ديورانت) و وەرگىرانى (محمد بدران) - لە بلاوكراوەكانى (مهرجان القراءة للجميع - مكتبة الأسرة) - قاھىرە - ٢٠٠١.

ئەمەى لەسەرەو هاتوو شايەتى زانايەكى مێژوونووسى ناسراوى رۆژئاوايە لەسەر گەورەيى و پىرشنگارىيى شارستانىيى ئىسلامى و پيشدەستى ئاشكرا و مەزنى زانايانى موسولمان لە پيشكەوتنى زانست لە بوارە جۆراوجۆرەكاندا، كە وازانم پىويستى بەهېچ جۆرە روونكردنەويەك نىيە، لەلایەكى ترەوە بابزانين ئەم زانايە خۆى هەلگىرى بپروباوهرى مەسىحىيەتە، بەلام بەهۆى دەرکەوتنى راستىيە مێژوويىيەكانەو بۆى ئەم شايەتىيە گەورەيەى تۆمار كردوو لەم كتيبەىدا كە يەكێكە لە سەرچاوە گەورە و گەنگەكانى مێژووى شارستانىيەت و زانستى مەرقاىيەتى كە پششى پىدەبەستريت، و لە هەموو جىهاندا يەكێكە لە سەرچاوە باوهرپىكراوەكان و وەرگىراوەكان.

گەورەيى شايەتى ئەم زانايە زۆر بە ئاشكرا دەبينن كاتىك كە باسى هيرشى مەغۆلەكان دەكات بۆ سەر جىهانى ئىسلامى لە سەدەى سىيانزەيەمى زايىنىدا، و خەفەتى گەورەى خۆى دەرەبەرپىت بەرامبەر بەو كاولكارىيە بىويئەيەى كە بەرامبەر بە شارستانىيى ئىسلامى لە رۆژەلاتدا ئەنجامياندا، لە هەمان بەرگى كتيبەكەىدا كە دەلييت:

ھېرشى مەغۇلەكان نەو راستى يە مېژوويى يەمان بۇ دوپوات دەكاتەوہ كە  
 شارستانىتى ھەمىشە سەرنجى ھەمەجى يەكان رادەكىشىت بۇ ھېرش كىرنە  
 سەرى، جەنگىزخان ھەستا بە رېكخستنى ئەو كۆمەلە خەلكە بەو ياسا پتەوانەى  
 كە بەسەرياندا چەسپاندى و رېبەرايەتى كىردن بۇ داگىر كىردنى ھەموو جىهان ھەر  
 لە چىنەوہ بۇ روبارى قۇلگا، لەكاتى داگىر كىردنى شارە ئاوەدانەكانى (بوخارا و  
 سەمەرقەند) دا كاوكارى و خوئىرشتنىكى و ايان بەسەر ھىنان كە كاتىك (ئىبن  
 بەتوتە) پاش ۱۰۰ سال لەم كارەساتە سەرىلىدان دەربارەيان دەلىت كە ھىشتا  
 زوربەى ئەو ناوچانە ھەر كاۋلە و ھىلانەى كۈنە پەپوۋا (تولوى) كوپى  
 جەنگىزخان بەسوپا يەكى حەفتا ھەزار كەسى يەوہ بەناو خوراساندا تىپەرى و  
 لەرى دا ھەر شارىكى داگىر دەكرد كاۋلى دەكرد، شارى (مەرو) بە خىانەت  
 داگىركرا و ھەمووى سوتىنرا، ھەر لەم كلىپەى ئاگرەدا كىتېخانە گشتى يەكەشى  
 سووتا كە ما يەى شانازى و سەربەرزى موسولمانان بوو، رىگاندا بە  
 دانىشتوانەكەى كە بە تەنيا شارەكە بەجىيىلن بەلام لەكاتى راكردن ان يەك يەك  
 تالان كران و كوژران، لەم قەسابخانە يەدا كە ۱۳ رۇژى خاياند زياد لە  
 ۱,۳۰۰,۰۰۰ كەس گىانيان لەدەستدا، شارى (نەيسابور) بەگىرى كىرد بەرامبەر  
 داگىر كەران بەلام كاتىك خۇى دا بەدەستەوہ ھەموو دانىشتوانەكەى كوژران بە  
 پىاو ژن و پىر و مىدالەوہا تەنيا ۴۰۰ كەسى زىرەك لە دەست پەنگىنەكانىان  
 نەبىت كە نىردان بۇ مەنگۇليا، لە كەللەسەرى كوژراوہكان گىردۇلكە يەكى ترسناك  
 دروستكرا، ھەروہا شارى (رەى) رەنگىنىش كاوكرا لەگەل مژگەوتەكانى دا كە  
 ژمارەيان دەگە يىشتە (۳۰۰۰)، ھەروہا ھەموو كارگەكانى دروستكردنى  
 فەخفورىش كە لە ھەموو جىهاندا ناوبانگىيان دەركىدبوو كاوكرا، ھەموو  
 دانىشتوانەكەشى كوژران، كاتىكىش شارى (ھەرات) لەدژى داگىر كەران راپەرى  
 سزادرا بە كوشتنى ۶۰ ھەزار لە دانىشتوانەكەى.

پاشان سوپايەكى ترى بېشومارىان ھات و ناوچەكانى ئەزەربايجان و كەرەج و  
 ناوچەى دوو رووبار و ئەرمىنىيەى كاوكرد، داوى مردنى جەنگىزخان ھۇلاكو

بەسوپا يەكى مەزىنەۋە ئاۋچەكانى سەمەرقەند و بەلەخ و ئىرانى ژىردەست و كاۋلكرد و بەرەو روى (بەغدا) بەرپىكەوت .

لەم كاتەدا (المستعصم بالله)ى عەبباسى كە كۆتايىن خەلىفەى عەبباسى بوو يەككىك بوو لە زانا پايەدارەكان و دەستخۆشە بلىمەتەكان و نمونە بوو لە رەۋش تەبەرزى و نەرم و نىيانى دا و زۆر گىرنگى بە كاروبارى ئاين دەدا، مەغۇلەكان ئابلقەى بەغداياندا و پاش مانگىك خەلىفە دىارى و نامەيەكى ئاشتىخوازى بۇ نارد، ئەۋەبوو ھەلخەلتا بە بەلىنى بەزەيىيان و خۆى و دوو كۆپى تەسلىم بوون پىيان<sup>(۷۸)</sup>، ھۆلكۆ و سەربازەكانى لە ۱۳ى شوباتى (۱۲۵۸ز) چۈنە ئاۋ بەغدا و لە بەلىنەكانىيان پاشگەزىبوونەۋە و بۇ ماۋەى ۴۰ رۆژ كوشتن و بىرىن و دىزىيان ئەنجامدا، كە لەۋ ماۋەيەدا ۸۰۰,۰۰۰ كەسىان كوشت<sup>(۷۹)</sup>، لەم قەسەبىخانە كشتىيەدا ھەزاران لە زانايان و شاعىران و قوتايان تياچوون، و لە ماۋەى ۱ ھەفتەدا ئەۋ كىتپىخانە و گەنجىنانەى بە چەند سەدەيەك كۆكرابوونەۋە دىزان و فەوتىنران، سەدان ھەزار لە بەرگە كىتپەكان سوتىنران، تەنەت روبارى دىجلە بۇ ماۋەيەك ئاۋەكەى رەشبوو بەھۆى مەرەكەبى ئەۋ كىتپانەى فېردىرابوونە ناۋى، جىھانى ئىسلامى لە فەۋتان رىزگارى بوو تەنەيا بە سەركەۋتنى سوپاى مىسرىيەكان لە (عەين جالوت)دا .

ھىچ شارستانىيە تىكەم نەدىۋە كە توۋشى كاۋلكردنى كوتوپر بوۋىت ۋەك شارستانىيەتى ئىسلامى لەسەر دەستى مەغۇلەكان، ئەم داگىرەرانە لە ماۋەى ۴۰ سالدا ھاتن و چوون، نەھاتن بۇ ئەۋەى بىمىننەۋە بەلكو بۇ كوشتن و تالانى و كاۋلكارى ھاتن و لەگەل خۇياندا دەستكە ۋەتەكانىيان بىردەۋە بۇ مەنگۇلىيا، كاتىكىش شەپۇلى داگىرەرانەى خۇيىنىيان گىرسا يەۋە پاش خۇيان ئابوورىيەكى شلۇق و كەنەلە روۋخاۋەكان و قوتابخانە كاۋلەكان و كىتپىخانە سوتتاۋەكان و حكوماتە لاۋازەكانىيان جىھىلا، دانىشتوانىش نىۋەيان

<sup>(۷۸)</sup> بەلام نولىي ھەمويان كوژران .

<sup>(۷۹)</sup> ھەندىك مىژوۋونوس ۋەك (بىن كئىر) ژمارەى كوژراۋان دەگەيەننە (۲ مىليون) !!

له ناوچووبون و ئهوانى تر دهرورنيان تيکشکابوو، ئهه هۆکاره بوو له گهه نوقمبوونى خههكى له ئارموزوه كاندا كه بووه هوى ئهوهى كه خوژئاواى ئاسيا له سههركردايهتى جيهانهوه بكه ويته زۆنگاوى ههژاريى يهكى سهخت و كاواكارى يهكى هه مهلايه نهوه، له جىي دهيان شارى ئاوه دان و شارستانى له ناوچه كانى شام و عىراق و جهزيره و فارس و توركستان كاواكارى و ههژارى و نه دارى و نه خووشى جىي گرته وه<sup>(٨٠)</sup>.

<sup>(٨٠)</sup> باليره شدا شايه تىي ميژوونوسىكى موسولمان بيئينه وه كه هاوسه ردهم بووه له گهه دهستپيكردى هيرشى مهغوله كان بو سهه وولاتى موسولمانان، ئهويش زانا (ابن الاثير) كه سالى (٦٦٠ك) كوچى نوابى كر بووه، كه له رووداوه كانى سالى (٦١٧ك) دا باسى كر بووه، كه سههه تاي دهستپيكي دههه چوونى مهغوله كان بوو بو سهه وولاتى ئيسلام، باسى ئهه كاره سات و كاواكارى يه دهكات كه نووچارى جيهانى ئيسلامى بوو كه له كاتى ئهوا تهنه له سههه تاي دا بووه، ئهه باشه چى دهووت ئه گهه ته مهنى دريژهى بكيشايه و دهيه كانى نواتر و كاره ساته جههگ برهه كانى بديايه؟! ئهه پياوه ده لئيت: چه ند ساليك ماموه كه حهزم نه ده كرد باسى ئهه رووداوه بكه له بهر گهه بهى له لام و حهز نه كردم له باس كردي، ده بيت كى حهزى له نووسينى ههوا ئنامهى كوشتنى ئيسلام و موسولمانان بيت؟ و كى بهلايه وه ئاسايى بيت كه ئهه باس بكات؟ خوژگه دايك منى نه ده بوو، يان بهرممايه پيش ئهوهى ئهه روويدات و منيش يادم نه ده ما! به لام ئهه بوو كه كۆمه لئيك له هاوه لانه هانديان دام كه بينوسمه وه ...

ده لئيت: ئهه كرداره باس كردي ئهه رووداوه گهه وه و كاره سات و موسيبه ته مهز نه له خو ده گر يت كه رۆژه كان و شههه كان ناتوانن هاوشيوه ي بيئن، هه مو مرۆفه كان و به تايبه تى موسولمانانى گرته وه، ئه گهه يه كيك بلئيت كه: له وه تهى خواى گهه وه ئاده مى دروست كر بووه تا ئهه مرۆفه كان نووچارى كاره ساتى له و جو ره نه بوون، ئهه وا راست دهكات، چونكه ميژووه كان شتى لهه جو ره يان هاوشيوه ي يان نزيكى ئهه مه يان تهمار نه كر بووه، يه كيك له گهه وه ترين ئهه رووداوانه ي كه باسى ده كه ن برى تيه له كر ده وه كه ي (بخت نصر) به رام بهر به نه وه كانى ئيسرائيل له كوشتنيان و كاواكردي (بيت المقدس)، به لام (بيت المقدس) هه ره يه نيه له چاو ئهه وولاتانه ي كه ئهه نه فره ت ليكروانه رووخانديان و كاوايان كردن كه هه شار ئيكيان چه ند به رام بهرى (بيت المقدس) ده بيت! و نه وه كانى ئيسرائيل چين به رام بهر به وانه ي ئهه مان كوشتيانن؟! به لكو خه هكى تهنه شار ئيك له وانه ي كوژران له هه مو نه وه كانى ئيسرائيل زۆتر بوون، له وانه شه مرۆفه كان تا تيا چوونى جيهان و فهوتانى يه كجاره كى مرۆفه كان شتى لهه شو به نه بينن ... ئهه وان كه سيان نه هيلايه وه، به لكو پياوان و ژنان و مندالانيان كوشت، و سكى نووگيانه كانيان هه لدرى و كوژره له كانيشيان كوشتن! .... ئيت تهنه ده لئيت (انا لله وانا اليه راجعون ولا حول ولا قوة الا بالله العلي العظيم). {بهوانه: (الكامل في التاريخ) رووداوه كانى سالى (٦١٧ك)}.

دەبەینین لێسەدا زۆر بێسە ئینسەسافانە باسی ھۆکاری سەرەکی دواکەسەوتنی موسولمانان دەکات لە سەدەکانی دواییدا کە زۆربەیی دەرەکی بوو و کاریکی وای کرد کە جیهانی ئیسلامی بۆ ماوەیەکی زۆر نەتوانی تێ لێ و کارەساتە ھەستییەو، پاشان لە کۆتایی ئەم بەشە کتیبەکەیدا و لە سەرەتای بەشی (١٧) ی بەرگی (٩) دا کە ناوی گواستەوێ زانیارییەکان (انتقال المعارف) لێناوێ باسی کاریگەری زانست و شارستانیتی موسولمانان دەکات لە سەر ئەوروپا و رۆژئاوا پاش ئەو کە گۆزرانەو و ھەرگیسەردان بۆ زمانە ئەوروپییەکان<sup>(٨١)</sup>، جالیئەدا پێم خۆشە کە دووبارە وتەکانی ئەم بەرگە و بەرگەکی پێشتریش لە مابەرەو نەقل بکەم:

ئیسلام بۆ ماوەی ٥ سەدە (٧٠٠-٢٠٠) سەرکرایەتی ھەموو جیهانی دەکرد لە ھیز و یاسا و فراوانی دەسەلات و بەرزیی خووەروشت و بەرزیی ئاستی ژیان و یاسایەکی مۆوی بە بەزەیی و چاوپۆشی و سنگفراوانی ئاینی و ئەدەبیات و تووینەوێ زانستی و زانستەکان و زانستی پزیشکی و فەلسەفەدا، ھونەر و رۆشەبیری و زانست لە وولاتە ئیسلامیەکاندا زۆر فراوانتر و بلاوتر بوو لەچا وولاتە مەسیحیەکاندا لە سەدەکانی ناوەرەستدا، تەنانت پاشاکان خۆیان خەتخۆش و بازەرگان و پزیشکیش بوون، موسولمانان مۆقیکی کامتر بوون لەچا مەسیحیەکاندا، چونکە زیاتر لەوان پارێزگارییان لە پەیمانەکانیان دەکرد و بە بەزیتر بوون بەرامبەر بە ژێردەستەکانیان، بەدەگمەن لە میژوویندا

<sup>(٨١)</sup> میژوونوسان لەمۆدا کۆکن لەسەر ئەو کە (٣) رێگای سەرەکی ھەبوو بۆ گواستەوێ زانستەکانی موسولمانان بۆ ئەوروپا و کاریگەر بوونیان پێی: ١- لە رێگە جەنگەکانی خاچەرستانەو: بەتایبەتی ئەوانە لە جەنگانەو دەگەرەنەو بۆ ئەوروپا کە کاریگەری تەوای شارستانیتی ئیسلامییان لەسەر بوو، و لەگەڵ خۆیاندا ئەم کاریگەرییەیان بردەو بۆ ئەوروپا و بلاویانکردەو. ٢- لە رێگە دوورگە (صقلیە)و کە ماوەی ٢ سەدە زیاتر لە ژێر فەرمانرەوایی موسولماناندا بوو. ٣- رێرەوێ سەرەکی بریتی بوو لە وولاتی ئەندەلوس: کە ماوەی زیاد لە ٨ سەدە لە ژێر فەرمانرەوایی موسولماناندا بوو، و نمونەیی پیشکەوتنی شارستانیتی بوو و کاریگەری گەورە کردە سەر پیشکەوتنی زانستی و شارستانیتی لە رۆژئاوا.

کاری وه حشیگه رانه یان نه جامداوه بهاوشیوهی نهو کارهی که خاجه پرسته کان نه جامیانداه کاتی گرتنی شاری (بیت المقدس) داه سالی (۱۰۹۹ز)، شهر یعتی ئیسلامی بنه ما یاسایی یه بلنده کانی داهنا و کومه لیک له حاکمانی بیروونا کیش جیبه جئی یان ده کرد، ذایذی ئیسلامیش ئاساتره له پرستنه کانی داه که متر پشتده به سئیت به روکوش و عه قلانی یه و دووره له دراما وه که له دینی مه سیدحی داه ییذین.

جیهانی ئیسلامی کاریگه ریی یه کی ئیجگار گه وره یه به بووه له سهر جیهانی مه سیدحی له هه موو بواری کدا، نه وروپا له ولاتی موسولمانه وه خواردن و خواردنه وه و گیراوه کان و دهرمانه کان و چه که کان و زئیپوشه کان و پالنه ره هونه ری یه کان و خشله کان و پیشه سازی یه کان و کالاً بازرگانی یه کان، و ته نانه ت یاسا کان و هۆکاره کانی دهریاوانیشیان و هرگرت، بو کاریگه ریی ئیسلام له سهر رۆژئاوا بپروانه نه م ووشه ئینگلیزی و لاتینی یانه که به ئاشکرا دیاره له ووشه عه ره بی یه کانه وه داتاشراون:

Orange (اترجه) برتقال .

Lemon لیمون .

Sugar سکر .

Syrup شراب .

Sherbat الشربات .

Julep جلاب .

Elixir إکسیر .

Azure ازرق .

Arabesque (ارابیسک) النقش العربي .

Mattress مطرح .

Sofa صُفَّة (اریکه) .

Satin ساتان .

Fustian فستان .

- Bazar البازار (السوق).

- Chech mate الشاه مات.

- Douane ديوان.

- Magazine مخزن.

- Risk خطر.

- Cable حبل.

- Admiral امير البحار.

ههروهه ها ئه گهر بېروانينه ئاميره مؤسيقى يه كان ده بينين كه زوركيان  
ناوه كانيان له سهراوهى عهه بهى يه وه وه رگيراهه، وهك (Lute) كه له (العود) وه  
وه رگيراهه، (Rebeck) كه له (الربابه) وه وه رگيراهه، و (Guitar) له (القيثارة) وه  
وه رگيراهه، و (Tambourine) كه له (الطنبور) وه وه رگيراهه.

چيرۆكه ئه فسانه بهى يه كان و ژماره هيندى يه كان كه عهه به كان ريكيا نخت  
كه يشته ئه وروپا و تا ئه مپوش به شيوازه عهه بهى يه كهى ده نووسرين، زانا  
موسولمانه كان بوون كه پاريزگارى يان له كه له پوورى يونان و رومان و هيندستان  
و وولاته كانى تر كرد له بواره كانى: بيركارى و سروشتزانى و كيميا و فهلك و  
پزيشكى دا، و به ره و پيشيان بردن و له لايه ن خويانه وه كه نجينه به كى مه زيان  
خسته سهه و گواستيانه وه بۆ ئه وروپا، تا ئيستاش زمانه ئه وروپى يه كان پره له  
زاراوه زانستى يه عهه بهى يه كان، بۆ نمونه: (Algebra) بۆ زانستى جهبر، و  
(Cipher) يان (Zero) بۆ سفر، و (Azimuth) له (السّموت) وه وه رگيراهه،  
(Alembic) له (الأنبيق) وه وه رگيراهه، و (Almanac) كه بۆ رۆژمير  
به كارديت و له وشه ي (المناخ) ي عهه بهى يه وه وه رگيراهه.

پزيشكه موسولمانه كان بۆ ماوهى ۵۰۰ سال تاكه هه لگرى ئالای پزيشكى  
بوون له جيهاندا، له ئه وروپادا زانايانى وهك (ئيبين سينا) و (ئيبين روشد) جيگه ي  
متمانه ي زانايان و فهيله سوفان بوون به هاوشيوه ي فهيله سوفه يونانى يه كان و  
پشتيان به كتیبه كانيان ده به ست له فهلسه فه دا، ته نانه ت له بوارى بيناسازى و  
دروستکردنى كلئيساكانياندا به هونه رى موسولمانان كارى گه ر بوون، بوژانه وه ي



پیشه‌سازی فەخفوری و دەستپەرەنگینی لە ئیتالیا و فەرەنسا لە سەدەدی دواینەدا  
هۆکارەکی دەگەرپێتەوه بۆ موسولمانان و بۆ سەردانی پیشەسازە ئیتالییەکان بۆ  
وولاتی ئەندەلوسی ئیسلامی، پیشەکارەکانی ئاسن و شووشە لەشاری فینیسیا و  
بەرگ تیگرەکانی ئیتالیا و دروستکەری زریپۆش و چەکه‌کان لە ئیسپانیا ئەمانە  
هەمووی هونەری پیشەسازییەکانیان لە پیشەکارە موسولمانەکان وەرگرت،  
بەرگدروو و قوماش چنەرەکانی هەموو ئەوروپا بە ئاواتی سەردنی وولاتانی  
موسولمانەوه بوون بۆ ئەوهی نموونەکان و وێنەکانیان لێیانەوه وەرگرن.  
کاریگەریی شارستانی ئیسلامی لەسەر ئەوروپا لەرێی چەند کەنالیگەوه  
بوو: لەرێی بازرگانی و بازرگانه‌کانەوه، و لەرێی جەنگەکانی خاچپەرستانەوه،  
و هەروەها ئەو هەزاران کتیبەیی که لە زمانی عەرەبییەوه وەرگیردراوە سەر زمانی  
لاتینی، هەروەها ئەو گەشت و سەردانانەیی که زانیانی هاووشیۆهی (گیبریەرت  
Gerbert) و (میخایل سکۆت Michael Scot) و (ئەدیلارد Adelard) و  
(Bath) ئەنجامیاندا بۆ ئەندەلوسی ئیسلامی و کاریگەر بوونیان بە زانیاری  
موسولمانان، و هەروەها ئەو گەنجە مەسیحییانەیی که باوکه ئیسپانییەکانیان  
دەیانناردن بۆ خزمەتی کاربەدەسته موسولمانەکان بۆ ئەوهی له‌وێ پەرورده  
بکریین و فیۆری سوارچاکی بکریین، ئەمەش لەبەر ئەوه بوو که پایەدارە  
موسولمانەکان بە کەسانیکی سوارچاک و خاوەن رهووشت و بە ئەدەب داندەنران  
لەگەڵ ئەوه‌شدا که موسولمان بوون، هەروەها ئەم کاریگەرییە لەرێی پەيوەندی  
بەردەوامی موسولمانان و مەسیحییەکانەوه بوو لە وولاتی شام و میصر و  
صقلیه و ئیسپانیا دا.

هەرچاریگەیش تەووزمیکی ئەم کاریگەرییە دەگەیشته رۆژئاوا یەکسەر  
بەدوای دا تەووزمیکی تر پەیدا دەبوو لە ئەدەب و زانست و فەلسەفە و هونەری  
موسولمانان و دەگەیهنرایە وولاتە مەسیحییەکان، بۆ نموونە دەتوانین باسی ئەوه  
بکەین که کاتیگ یەکان شاری (طلیطلة)یان لە ئەندەلوس داگیرکرد لە  
سالێ (١٠٨٥ز) دا زانیارییە فەلەکییەکانیان تەواو زیادی کرد و باوەریان بە  
خپرتی زهوی چه‌سپا.

بەلّام لەگەڵ ئەم سوود وەرگرتنە زانستی یەدا ئاگرى بوغز و کینە نەکوژایەوه، بەلّام ئەوان هیچ کاتێک ئەوەیان لەبیرنەچوووه که موسولمانان بۆ ماوهی ۳ سەدە زیاتر لە سەرکەوتنی بەردەوامدا بوون و وولات لەدوای وولات لە وولاتە مەسیحی یەکانیان فەتح دەکرد، هەربۆیە چاوەرانی پێداکێشان بوون لەگەڵیاندا و ئەوەبوو لە جەنگەکانی خاچپەرستەکاندا ئەمە هاتەدی، لەکۆتایی دا رۆژئاوا جەنگەکانی خاچپەرستی دۆراند، بەلّام ئەم سەرکەوتنە هیواشە خوینیکی و هیژیکی زۆری موسولمانانی سەرفکرد و هەروەها مەغولەکانیش وولاتیانی کاولکرد، که ئەمانە بوو هۆی ئەوهی که سەردەمیکی تاریکی یان بەسەرداییت که هەژاری و ئەزانی بالادەست بییت، بەلّام لەهەمان کاتدا رۆژئاوا دۆراندنەکانی خۆی لەبیرکرد و لە دوژمنەکانی یەوه تینویتی بۆ زانست و پێشکەوتن وەرگرت، و ئەوەبوو که لەبوارەکانی ژیری و عەقڵدا تاودانی دەکرد و بەرهو سەردەمی راپەرپین بە هیممەت و عەزیمەتەوه رۆی.

سەردەمی زێڕینەکانی میژوو بیگومان ئەو کاتانە بوون که کۆمەلگا توانی لە ماوهیەکی که مەدا ئەو ژمارە ئیجگار زۆری کەسانی بەناویانگ و پایەبەرزى بەرەم هینا، لە هەموو بوارەکانی: حیکمەت و فەرمانرەوایی و فیڕکردن و ئەدەب و زمانەوانی و جوگرافیا و میژوو و بیڕکاری و فەلەک و کیمیا و فەلسەفە و پزیشکی دا، ئەو سەردەمی ئەو ۴ سەدەیه بوو لەنیوان (هارون الرشید) و (ئین روشد) دا که ئیسلام توانی بەرەمیان بەهینیت، هەندیک لەم چالاکی یانە کاریگەر بوون بە زانستی یۆنانی یەکان بەلّام لە زۆریەدا چالاکی یەکی داھینراو بوو که بە نرخی کەمی مەزەندە ناکریت، ئەو لوتکەى رابوونە ئیسلامی یە خۆی لەخۆی دا رزگارکردنیکی گەورەى رۆژەلات بوو.

کە لە پووری یۆنانی و رۆمانی لە رۆژئاوادا بە تەواوتی لەبیرچوو بوووه، بەلّام هەندیک لەم کە لە پوورە پارێزگاری لیبرا بەهۆی موسولمانانەوه لە شارەکانی بەغدا و قاهیرە و تونس و ئیسکەندەریە و قودسدا، جوولەکە رۆلیکی باشیان بیانی لە گواستنەوهی کارە عەرەبی یەکان بۆ ئەوروپا و وەرگێرانی بۆ زمانی عیبری لە سەدەکانی یانزە و دوانزە و سیانزەى زایینی دا، وەك کتیبەکانی ئین سینا و

رازى و ئىبن روشد و ھەروھەا كىتئىبە فەلەكى يەكانى موسولمانان، زۆرىك لەم وەرگىپرانە عىبرى يانەى كىتئىبە عەرەبى يەكان وەرگىپردان بۇ زمانى لاتىنى وەك كىتئىبى (التيسيرى) (ئىبن زوھر) لە سالى (۱۲۸۰ز)دا، بەلام رېپروى سەرەكى كە بەھۆيە وە گەنجىنەى فيكرىيى ئىسلامى رزايە جىھانى رۇژئاو وە برىتى بوو لە وەرگىپرانى راستە و خۇى كىتئىبە عەرەبى يەكان بۇ زمانى لاتىنى، لە وەرگىپرانە: (قسطنطين الأفريقي) كە كىتئىبە پزىشكى يەكانى رازى وەرگىپرا لە سالى (۱۰۶۰ز) ھەو، ھەروھەا لە شارى (طليطلة) دواى سەندنەوئى لە موسولمانان كۆمەلىك وەرگىپرا پەيدا بوون كە كىتئىبە پزىشكى و سروشتى يەكانى موسولمانانيان وەرگىپرا، يەككە لە چالاكترىن ئەم كەسانە (حنا الإشبيلي) بوو كە بە (ابن داود) ناسرابوو (لە رۇژئاوا بە Avendeath ناو دەبرىت) كە ھەستا بە وەرگىپرانى كىتئىخانە يەكى تەواو لە كىتئىبەكانى ئىبن سىنا و غەزالی و فارابى و خەوارىزمى، كە يان لە ئەسلى عەرەبى يەكە يان لە وەرگىپراو عىبرى يەكانيانەو و مەرىدەگرت، ئەم وەرگىپرانە ئەوئەندە بلاو بوو يەو لە ئەوروپادا كە كىتئىبى وا ھەيە ئىستاش زياد لە ۲۰۰ دەستنووسى ماو تەو !!

لەو فەيلە سوفا نەى كە كىتئىبەكانيان وەرگىپردا (ابن جىبرول) بوو (كە لە رۇژئاوا بە Avicebron ناسراو)، زانايەكى خەلكى باث (Bath) بەناوئى ئەدىلارد كە فيزى عەرەبى بوو بوو لە (انطاكية و طرسوس و طليطلة) ھەستا بە وەرگىپرانى كىتئىبەكانى خەوارىزمى كە بەھۆى ئەمەو ھىسابى سىگۆشەكارى كەيشتە ئەوروپا، (رۇبەرت)ى خەلكى چىستەر ھەستا بە وەرگىپرانى كىتئىبى كىميا لە سالى (۱۱۴۴ز)دا و بەھۆى ئەمەو ئەم زانستەش ھاتە ئەوروپا، كەورەترىن وەرگىپرا برىتى بوو لە (جىبارد)ى خەلكى كرېمۇنا كە كاتىك سالى (۱۱۶۵ز) چوو ھەروھەا، ھەربۆيە برىارى دا كە وەريانگىرئىت بۇ زمانى لاتىنى و ئەو بوو ئۇ سالى كۇتايى ئىيانى بۇ ئەم مەبەستە تەرخانكرد، كە بە يارمەتى چەند كەسىك ھەستا بە وەرگىپرانى ۷۱ كىتئىبە لە كىتئىبەكانى فەلسەفە و بىركارى و فەلەك و ۴ كىتئىبە لە سروشترانى دا و ۱۱ كىتئىبى پزىشكى زانايان (رازى و ئىبن سىنا و فارابى

و كيندى) و ۱۴ كىتابى بىركارى و ھەيئە و سى كۆمەل لە زىجە فەلەكى يەكان و ۷ دانراوى عەرەبى ھەندەسە و فەلەك .

لە دورگەى (صقليه)ش دواى داگىركردنى نۆرمانى يەكان لە سالى (۱۰۹۱ز)دا نوسراوھ عەرەبى يەكانى بىركارى و فەلەك وەرگىپردان، يەككە لە بلىمەتتەين ئەم كەسازە (مىخائىل إسكت) بوو لە سەدەى سىيازەى زايىنى دا كە ھەستا بە وەرگىپرانى كىتابە فەلەكى و بىركارى و فەلسەفى يەكان، كاتىك ئەم وەرگىپرادوانە كە يىشتە دەستى (رۇجەر بىكۆن) و كەسانى تر كاريگەرى يەكى گەورەيان كرده سەر جموجوولى زانستى لە سەدەى سىيازە يەمى زايىنى دا، لە خوارووى ئىتالىاشدا لە شارى (سالىرنۆ) مەوسوعە پزىشكى يە قەبەكەى (رازى) وەرگىپرادا بۇ لاتىنى لە سالى (۱۲۷۴ز)دا، ئەم وەرگىپرادانە شۆپشكى گەورەيان لە ئەوروپاي لاتىنى دا بەرپاكرد، چونكە گەيشتنى ئەم دەقە زانستى يانە لە وولاتانى موسولمان و ھەرەھا لە يۇنانىشەوھ بووھ ھۆى راپەراندنى زانايان لە متبوونيان و چەندىن گۆپرانكارى نوئى ھاتنە كايەوھ، پزىشكەمەكانى خوئىندن فراوان كران و بوونە ھۆى پەيدا بوونى زانكۆكان و گەشە كردنيان لە سەدەكانى دوانزە و سىيازەى زايىنى دا، دەستەوسانى وەرگىپرەكان بۇ دۇنيەوھى ووشەى گونجاو لەكاتى وەرگىپرادا بووھ ھۆى ئەوھى كە زۆرىك لە زاراوھ و ووشە عەرەبى يەكان بچنە زمانە ئەوروپى يەكانەوھ، لەمانە ھەمووى گرىگتر ئەوھى كە جەبر و ھىماى سفر و ياساى ژمارەى نوئى بەھۆى ئەم وەرگىپرادانەوھ ھاتنە وولاتە مەسىحى يەكانى رۇژئاواوھ .

يەككە لە سەركەوتوتتەين لقە زانستى يەكان رووناكىزانى (علم البصريات) بوو كە بەھۆى وەرگىپرانى كىتابىكى (ابن الھيثم) بۇ لاتىنى ئاسوى نوئى لە رۇژئاواوا كردهوھ، يەككە لە بۇچوونە باوھ پىكراوھكان داھىئاننى دەرزى موگناتىسى قىبلەنوما دەداتە پال موسولمانان، كە بۇ يەكەمجار لە رىئىشاندانى كەشتى يەكاندا لە سالى (۱۰۹۳ز)دا بەكارھاتوھ، لە سەدەى سىيازە يەمى زايىنى دا چەندىن قوتابخانەى پزىشكى لە شارەكانى (پۇلۇنيا و بروجيا و رۇما و مۇنپىليە و پارىس و ئۆكسفۇرد) دروستكران، كە بۇچوونە پزىشكى يەكانى

موسولمانان و یۆنان بېرېرە پىشتى پىرۇگراممەكانيان بوو، زانستى پزىشكى تىۋرى و پراكىتىكى بەتەواۋەتى پىشكەوت بەھۋى ۋەرگىرانى كىتئەكانى موسولمانانەۋە، زانستى فەلەكى موسولمانان كارىگەرىيەكى گەرەيە دروستكرد تەننەت لە بۇچۈنە ئاينىيەكانىشدا، كە بە ئاشكرا ئەم كارىگەرىيە گەرەيە (ئىبن سىنا و ئىبن روشد و فارابى) لە كارەكانى (كۆپەرنىكۇس) و (رۇچەر بىكۇن) دا دەبىنرئىت، ئەۋەتا (رۇچەر بىكۇن) خۇى دەلئىت: ئىمە فەلسەفەمان لە موسولمانانەۋە بۇ ھاۋە، ئا بەم شىۋەيە موسولمانان ئەم زانستەنەيان گىپرايەۋە بۇ ئەۋروپا، ئەم ۋەرگىراناھانى عەقلىيەتەكانى ئەۋروپاى دا بۇ بىر كىردنەۋە و گەرەن، و ناچارى كرد كە ئەۋ پەيكەرە عەقلىيە گەرەيە دابمەزىنئىت، ئىتر بەم شىۋەيە ياساى فەلسەفى سەدەكانى ناۋەرەست لە سەدەى چۈاردەيەمى زايىنى دا دارووخا و فەلسەفەى نۆى دەستى پىكرد كە سەرەتاي سەردەمى رابوونى ئەۋروپا (عصر النهضة) بوو.

ئەمەى سەرەۋە كور تەيەك بوو لە شاھەتەى زانايەك و مېژوونووسىكى ناسراۋى سەردەمى خۇمان لەسەر پىشكەستى و كارىگەرىيە زانستەكانى موسولمانان لەسەر پىشكەوتنى ھەموو لقاەكانى زانست لە رۇژگارى ئەمپۇماندا، كە واپزانم زۇر روون و ئاشكرايە لەگەل ئەۋەشدا كە ھەزەكەم خوينەرى بەرپىز بزانئىت كە ھەموو راستىيەكانى نەھىناۋە و بە تەۋاۋەتى لە ھەموو لايەكەۋە راستىيەكانى تۆمار نەكردوۋە و لە ھەندىك شوئىنىشدا كەوتۇتە ھەلەۋە، بەلام ئەمەندەى كە باسى كردوۋە شاھەتەىيەكى ناۋازە تۆمار دەكات لەم بواردەدا.

باپزانن ھەر ئەم زانايە نىيە كە دانىناۋە بە پىشكەستى موسولماناندا لە بوارى زانستەكاندا، بەلكو چەندىنى تر لەبەرئەۋەى بابەتەكە روون و ئاشكرا و سەلمىنراۋە ھەمان شاھەتەىيان تۆمار كردوۋە، كە ھەول دەدەين لەكاتى باسەكاندا نمونە لە ھە شاھەتەىيانە بىنئىنەۋە و لە كۆتاساى كىتئەكەشدا بە يارمەتەى پەرۋەردگار بەشكى تايبەت بە باسكردنى زۇرىك لە شاھەتەى ئەۋ زانايانە تەرخان دەكەين، بۇ ئەۋەى بەروونى دەر كەۋىت كە زۇرىك لەۋ زانايانەى كە بە ھىچ شىۋەۋەك ئىسلامىشىيان نەناسىۋە بەلام بە تىروانىنى شارستانئىتى ئىسلامى و

دەستکەوتەکانی لەمیژوو شایەتی خۆیان لەسەر پێشدهستی موسوڵمانان تۆمار کردوو.

هەندیکیان بەجۆریک ناپەڕهتی خۆیان دەردهپرن بە شکست هێنانەکانی موسوڵمانان لە هەندیک شۆیندا بۆ بلاوکردنەوهی ئاین و شارستانی یەتەکیان و بە نوشستی و نەگبەتی هەموو مروڤایەتی دەرزانن، دەبا گوی لە یەکیک لە زاناکانیان بگڕین کە لە ووتەیهکی دا دەلیت: بەهۆی شکستھێنانی موسوڵمانان لە جەنگی (بلاط الشهداء) دا ئەوروپا ماوهی (۲۰۰۰) ساڵ دواکهوت، واتە ئەگەر موسوڵمانان لەو جەنگە دا سەریکەوتنایە کە سالی (۷۳۲ز) لە خوارووی فەرەنسا لە نیوان هەردوو شساری (پسور) و (بواتیسە) دا رووی دا کسە موسوڵمانان لە ئەندەلوسەوه هاتبوون بۆ فەتھی فەرەنسا بە سەرکردایەتی (عبدالرحمن الغافقي) و ئەوروپی یەکانیش بە سەرکردایەتی (شارل مارتل) بوون، ئەم زانایە دەلیت ئەگەر موسوڵمانان سەریکەوتنایە و فەتھی ئەوروپایان بکردایە ئیستا ئەوروپا ۲۰۰۰ سالی تر پێشکەوتووتر دەبوو!!

## خاتمه يهيك كه كاره يزيشدي يه سوره كسي به كاس هو سوسلمانن كه وه رگيرد راون بو لائيسي دوده خات:

الترجمات	وده رگيرد اذه كان	الأعمال في اللغة العربية لعلاء الدين بن رافعي طرس	الترجمون	وده رگيرد ده كان
الترجمات	IOHANNITTUS <i>Isrogoge ad Tegni Galeni</i> (éd. G. Maurach, 1978)	حنين بن اسحق وحيش مسائل في الطب (S)، ص ٢٤٩ - ٢٥٠	فسطاطين الأفرقي؟ مجهول. إيطاليا الجنوبية. القرن الحادي عشر CONSTANTIN L'AFRICAIN? Anonyme. Italie du Sud. XI <sup>e</sup> s.	فسطاطين الأفرقي إيطاليا الجنوبية. القرن الحادي عشر CONSTANTIN L'AFRICAIN Italie du Sud. XI <sup>e</sup> x.
	ISAAC ISRAELI <i>Liber de febribus</i> (éd. Lyon, 1515) <i>Liber de dietis universalibus et particularibus</i> (éd. Lyon, 1515) <i>Liber de urinis</i> (éd. Lyon, 1515 et J. Peine, 1919)	اسحق بن سليمان الإسرائيلي كتاب الحميات (S)، ص ٢٩٦ كتاب الأغذية (S)، ص ٢٩٦ كتاب البول (S)، ص ٢٩٦ - ٢٩٧		
	CONSTANTINUS AFRICANUS <i>Liber de oculis</i> (éd. Lyon, 1515 et P. Pansier, fasc. 7, 1909-1933)	حنين بن اسحق تركيب العين (S)، ص ٢٥١		

	<p>علي بن العباس الجرمي كامل الصناعة الطبية (S)، ص ٢٢١</p>	<p>CONSTANTINUS AFRICANUS <i>Pantegni</i> (éd. Lyon, 1515)</p>
	<p>اسحق بن عمران القالة في المايخوليا (S)، ص ٢١٦</p>	<p>CONSTANTINUS AFRICANUS, RU- FUS <i>De melancholia</i> (éd. K. Garbers, 1977)</p>
	<p>ابن الجزار زاد المسافر وقوت الحاضر (S)، ص ٣٠٥ كتاب اعتماد الأدوية الفردة (S)، ص ٣٠٤ ابن الجزار؟ كتاب الملمة (S)، ص ٣٠٦ كتاب الجنام (S)، ص ٣٠٧ زاد المسافر، VI (S)، ص ٣٠٥ - ٣٠٦ [مؤلف إلى سلطان في النسيان] (S)، ص ٣٠٦</p>	<p>CONSTANTINUS AFRICANUS <i>Viticium</i> (éd. Lyon, 1515) <i>De gradibus</i> (éd. Lyon, 1515) CONSTANTINUS AFRICANUS <i>Liber de stomacho</i> (éd. Lyon, 1515) <i>De elephantiasi</i> (éd. Lyon, 1515) <i>De coitu</i> (éd. E. Montero Cartelle, 1983) <i>De oblivione</i> (éd. Lyon, 1515)</p>
<p>مجهول، إيطاليا القرنان الحادي عشر - الثاني عشر</p>	<p>يوحنا بن ماسويه نوارد الطب (S)، ص ٢٣٣</p>	<p>IOHANNIS DAMASCENI <i>Aphorismi</i> (éd. D. Jacquart et G. Troupeau, 1980)</p>



<p>إتيان البيزي أطباكية، القرن الثاني عشر</p> <p>ETIENNE DE PISE</p>	<p>علي بن العباس المغربي كامل الصناعة الطبية (S)، ص ٣٢١</p>	<p>HALY ABBAS <i>Regalis dispositio</i> (éd. Lyon, 1923)</p>
<p>يوحنا الأشبيلي اسبانيا، القرن الثاني عشر</p> <p>JEAN DE SÉVILLE</p>	<p>قسطل بن لوقا رسالة في الفصل بين الروح والنفس (U)، ص ٣٢١</p>	<p>COSTA BEN LUCA, CONSTABULUS <i>De differentia spiritus et anime</i> (éd. C. S. Barach, 1878)</p>
<p>القرن الثاني عشر؟ ترجمة نسبت خطأ إلى أرنو دو فيل نوف</p> <p>ARNAUD DE VILLE NEUVE</p>	<p>٤ (U)، ص ١٢٧</p>	<p><i>De physicis ligaturis</i> (éd. Lyon, 1504)</p>
<p>جيراود دو كريمون طليطلة، القرن الثاني عشر</p> <p>GÉRARD DE CRÉMONE Toledo, XII<sup>e</sup> s.</p>	<p>علي بن رضوان الصناعة الصغيرة (S)، ص ٨١</p>	<p>HALY RODOHAN <i>Expositio ad Tegni Galeni</i> (éd. Venise, 1496)</p>
	<p>يوحنا بن سرابيون الكتاب الصغير (S)، ص ٢٤١</p>	<p>SERAPIO <i>Practica, Breviarium medicine</i> (éd. Venise, 1479)</p>

<p>الكتبي رسالة في معرفة قوى الأدوية المركبة (S)، ص ٢٤٥</p>	<p>IACOB ALKINDI De gradibus (éd. M.R. McVaugh, 1975)</p>
<p>الرازي الكتاب المنصوري في الطب (S)، ص ٢٨١ تقسيم العمل (S)، ص ٢٨٤ كتاب المدخل إلى الطب (S)، ص ٢٨٤ أرجاع التفاصيل (S)، ص ٢٨٨ كتاب الأثراباذين (S)، ص ٢٨٣ ؟</p>	<p>RASIS Liber ad Almansorem (éd. Milan, 1481) Liber divisionum (éd. Milan, 1481) Introductio in medicinam (éd. Venise, 1497) De egritudinibus iuncturatum (éd. Milan, 1481) Antidotarium (éd. Venise, 1497) Practica puerorum (éd. Milan, 1481)</p>
<p>اسحق بن سليمان الإسرائيلي كتاب الحدود والرسم (U)، ص ١٣٨ كتاب الاستقصات</p>	<p>ISAAC ISRAELI De elementis (éd. Lyon, 1515) De definitionibus (éd J. T. Muecke, 1937 - 1938)</p>
<p>أبو القاسم الزهراوي التصريف لمن عجز عن التصنيف (S)، ص ٣٢٤</p>	<p>ALBUCCASIS Chirurgia (Venise, 1497)</p>

	ابن سينا كتاب القانون (U)، ص ١٥٢ - ١٥٤	AVICENNA <i>Liber Canonis</i> (éd. Milan, 1472)
	ابن وراق كتاب الأدوية المفردة (U)، ص ٢٧٣	ABENQUEFIT <i>Liber de medicamentis simplicibus</i> (éd. Strasbourg, 1531)
MARC DE TOLEDE	جدين بن إسحق مسائل في الطب (S)، ص ٢٤٩ - ٢٥٠	IOHANNITUS <i>Liber isagogarum</i> (MS. Vatican, Pal. lat. 1098?)
مجهول القرن الثاني عشر أو الثالث عشر	يوحنا بن ماسويه المرعوم ?	MESUE <i>De consolatione medicinarum simplicium, Antidotarium, Grabadin</i> (éd. Venise, 1471)
GILLES DE SANTAREM	الرازي مقالة في سر صناعة الطب (S)، ص ٢٨٦	RASIS <i>De secretis medicine, Aphorismi Rasis</i> (éd. Milan, 1481)

# پروژمی تیشک

	برحنا بن ماسويه نواذر الطب (S)، ص ٢٢٣	
روفل الإسكندري مرسي، القرن الثالث عشر RUFIN D'ALEXANDRIE Murcie, XIII.	حنين بن اسحق مسائل في الطب (S)، ص ٢٤٩ - ٢٥٠	HUNEN <i>Liber questionum medicinarum discentium in medicina</i> (TK, 716)
دومنيكوس ماروشينوس مرسي، القرن الثالث عشر DOMINICUS MARROCHINUS Murcie, XIII.	علي بن عيسى كتاب تذكرة الكحالين (U)، ص ٢٠٨	JESU HALY <i>Epistola de cognitione infrmitatum oculorum</i> (éd. P. Pansier, fasc. 3, 1903)
بوناكوسا بادو، القرن الثالث عشر (٩١٢٥٥ - ٩١٢٨٥) BONACOSA Padoue, XIII.	ابن رشد كتاب الكليات (U)، ص ١٦٦	AVERROES <i>Colliget</i> (éd. Venise, 1490)
أرنو دو فيل نوف مونبيليه، القرن الثالث عشر ARNAUD DE VILLE NEUVE Montpellier, XIII.	ابن سينا مقالة في أحكام الأدوية القلبية (U)، ص ١٥٥	AVICENNA <i>De virtus cordis</i> (éd. Venise, 1489)

	<p>أبو الصلت كتاب الأدوية القردة (U)، ص ٢٧٦</p>	<p>ALBUZALI <i>De medicinis simplicibus</i> (TK, 801)</p>
<p>برونفاتيوس وبرناردوس هونوفريدي PROFATIUS et BERNARDUS HONOFREDI Montpellier, XIIIIs.</p>	<p>ابن زهر كتاب الأعذية (U)، ص ٢٠١</p>	<p>AVENZOAR <i>De regimine sanitatis</i> (TK, 187)</p>
<p>أرماتغو بلاز مونتبوليه، القرن الثالث عشر ARMENGAUD BLAISE Montpellier, XIIIIs.</p>	<p>ابن سينا - ابن رشد الأرجوزة في الطب (U)، ص ١٥٥ - ١٦٧</p>	<p>AVICENNA - AVERROES <i>Cantica cum commentio</i> (éd. H. Jahier et A. Noureddine, 1956; Venise, 1523)</p>
<p>جان دو كابو؟ وجاكوب يادو، القرن الثالث عشر JEAN DE ÇAPOUE? et Jacob Padoue, XIIIIs.</p>	<p>ابن زهر كتاب التيسير (U)، ص ١٦٣</p>	<p>AVENZOAR <i>Theisir</i>, trad. faite d'après l'hébreu (éd. Venise, 1490)</p>
<p>فريخ بن سالم صقلية، القرن الثالث عشر FARAJ BEN SALEM Sicile, XIIIIs.</p>	<p>الرازي الحاوي (S)، ص ٢٧٨ - ٢٨٠</p>	<p>RASIS <i>Contritiens</i> (éd. Brescia, 1486)</p>

<p>صقلية، القرن الثالث عشر Sicile, XIII.</p>	<p>ابن بطلان كتاب تقويم الصحة (U)، ص ١٥٧</p>	<p>IBN BOTLAN, ELLUCHASEM ELI-MITHAR <i>Tacuinum sanitatis</i> (éd. Strasbourg, 1531)</p>
<p>سيمون دو جان أبراهام تورفوتيسيس إيطاليا القرن الثالث عشر SIMON DE GÈNES ABRAHAM TORTUENSIS Italie, XIII.</p>	<p>ابن سريالين الزرعوم (U)؟ ص ٢٨٣ - ٢٨٤</p>	<p>SERAPIO <i>Liber de simplicibus medicinis</i> (éd. Venise, 1479)</p>
<p>جان جاكم إيريدا؟ القرن الرابع عشر JEAN JACME Lérida?, XIVs.</p>	<p>الزهرادي التصريف لبن عجز عن التصنيف (S)، ص ٣٢٤ ٢٨</p>	<p>ALBUCASIS <i>Liber servitoris</i> (éd. Venise, 1471, rep. dans M. Engeser)</p>
<p>?</p>	<p>(U)، ص ٢١١، ٢١٢، ٣٤٨</p>	<p>ALCOATI <i>Congregatio sive liber de oculis</i> (éd. P. Pansier, fasc. 2, 1903) <i>Liber de la figura del nyl</i>, version catalane (éd. L. Dezany et J. M. Simon de Guilleuma, 1933)</p>

سهار جلود : ( وهو نسخة تأريخ المعارف الأندلسية ) .



به شی دووهم

هه نديك له زانا موسولمانه  
هه لكه وتوووه كان له بواره  
زانستی یه جوراوجوره كاندا



# پارۆزەمى تېپشاك

لېرەدا پېم باش بوو كەمىك بىە دوور ودرېژى دەربارەى ژياننامە و كارەكانى پۆلىك لە زانا موسولمانە ديار و بەناوبانگەكان لە ھەموو لقەكانى زانستدا بدویم، ديارە ئەمانە چەند نمونەيەكى كەمن لە زانا موسولمانەكان و لە بەشى پېشترا چەندىن ناوى تر ھا تون كە لېرەدانىن، ئەمەش بىە ئومىدى رەواندەنەوہى زياترى ئەو تەم و مژەى دراوہ بەسەر رۆلى پىرشنگدارى زانا موسولمانەكان لەبوارە زانستىيە جۆراوجۆرەكاندا، با خويىنەرى بەرپىز ناگادار بىت كە ئەو زانايانەى لېرەدا ناويان ھا تووہ تەنھا ئەوانەن كە لە بوارى زانستى تاقىكارىدا پېشەدەستى و داھىنانيان كىردوہ، ئەگىنا چەندىن كەلەزاناي تر ھەلكەوتون لە بوارەكانى: (تەشريع) و (دەستور) و (ياسا دانسان) و (تېورەكانى پەرورە) و ... ھتىد، لەلایەكى ترەوہ داھىنان و پېشەدەستى زانا موسولمانەكان لە دوو خاىدا خوى دەبىنئەتەوہ:

۱- وەرگرتن و تىگەبىشتنى يىروبوچوونى كەسانى پېش خويان و پاراستنيان لە فەوتان، و ھەرەھا رەخىنەگرتن و راستكردنەوہى بوچوونە ھەلەكانيان و دەرخبستنى راستىيەكان.

۲- داھىنان و دۆزىنەوہى نوئى كە پېشتىر نەزانراوہ، ديارە ئەم ھەولانەيان وەك لە درېژەى ژيانى زانا موسولمانەكاندا دەبىنن بەپلەى يەكەم بەرھەمى پاشخانە ئىسلامىيەكەيان بسووہ لەلایەك و لەلایەكى تىرىشەوہ بەرھەمى تىپروانىن و لىكۆلېنەوہى خودى خويان بووہ.

ئىستاش فەرموون ئىوہ و پۆلىك لەو زانا بەرپىزانە:



## خه‌واریزمی:

وهك پيشتر باسمان كرد ناوى (أبو جعفر محمد بن موسى الخوارزمي) يسه، له سه‌دهى دووهم و سئيه‌مى كوچى دا ژياوه (۲۲۲ك-۸۴۸ز مردووه)، و زانا يسه‌كى هه‌لكه‌وتووى بسواى بيركارى يسه له ميژوودا، يه‌كه‌م كه‌سه كه‌كتيبي له‌سه‌ر زانستى (جه‌بر) داناوه، كه‌ئه‌م ناوه خووى دايه‌يناوه، تسوانى هاوكيشه پلسه دووه‌كسان شسيكاريكات، گرنگترين كتيبه‌كانى بریتين له: (كتاب الزيج) كه

دوو به‌رگه و (كتاب العمل بالإسطرلاب) له‌گه‌ردوونزانى دا، (صورة الأرض) و (تقويم البلدان) له جوگرافيا دا، و (الجبر والمقابلة) و (كتاب الهندسة) و (الحساب الهندي) له بيركارى دا، كه تئى دا رووبه‌رى شيوه‌كانى وهك: بازنه و سيگووشه و چوارگووشه و معين و بره‌كه‌ى ديارى كردووه، ياساى لؤگاريتى گشتى داناوه كه تا ئه‌مروؤ به‌ناوى ئه‌وه‌ويه، و ئه‌و بنه‌ما بيركارى يانه‌ى كه دايانون له زوريك له زانسته‌كانى ئه‌مروؤا به‌كارديئن به تايبه‌تى له زانستى فه‌زا و فروكه‌هوانى دا، زانا يانى روژئاواش دانيان به له‌پيشده‌ستى و كاره‌گه‌وره‌كانى دا ناوه.

(خه‌واريزمى) يه‌كه‌م كه‌سه بسووه كه‌سه به‌ووردى (سفرى به‌كاره‌يناوه له شيكار كردنى هاوكيشه بيركارى يه‌كاندا، كه كه‌سانى ماتماتيكي سووديان لى وه‌گرت و واى لى كردن كه بتوانن هاوكيشه دريژه‌كان شيكار بكهن، و يه‌كه‌م كه‌سه بسووه كه‌سه په‌يوه‌نسى نيسوان (جه‌بر) و (هه‌نده‌سه‌ه) لى دؤزيوه‌تسه‌وه، هه‌روه‌ها به‌كاره‌ينانى هاوكيشه جه‌برى يه‌كان بو شيكار كردنى بابه‌ته هه‌نده‌سى يه‌كان، و يه‌كه‌م كه‌سه بسووه بنچينه‌كانى شيته‌ل كردنى هه‌نده‌سى داناوه.

## صوفى:

ناوى (أبو الحسن عبد الرحمن بن عمر الرازي الصوفي) يه، له سه‌ده‌ى چواره‌مى كوچى دا ژياوه (۲۹۱-۳۷۶ك) (۹۰۳-۹۸۶ز) و لسه شسارى (رهى و شسيران و

ئه‌صفه‌هان) كاری كردوو، له بوارى زانستى فه‌زا و فه‌له‌كدا پله و پایه‌یه‌كى به‌رزى به‌ده‌ست هیناوه به‌هوى تییبینی كردنى ووردى بۆ زۆریك له ئه‌ستیره‌كان، (سارتۆن) به‌سه‌زترین گه‌ردوونزانانى ئیسلام وه‌سفى كردوو، له گه‌رنگترین كتیبه‌كانى بریتین له:

(كتاب صور الكواكب الثابتة) كه كتییبكى وینه‌داره و وینه‌ى ئه‌ستیره و هه‌سه‌ره‌كانى تییدا‌یه له‌سه‌ر شیبوى مروّق یسان ناژه‌له‌كان، وه‌سفیكى وورد و ته‌واوى كۆمه‌له ئه‌ستیره‌كانى ئاسمانى تییدا‌یه (به ۱۲ بورجه‌كه‌وه) ئه‌م كتیبه‌ى وه‌ك دیارى‌یه‌ك دانا بۆ فه‌رمانه‌واى بوه‌یه‌ی (عضد الدولة)، هه‌روه‌ها كتیبه‌كانى: (الأرجوزة في الكواكب الثابتة)، و (كتاب التذكرة)، و (العمل بالأسطرلاب) دانراوى ئه‌ون، گه‌رنگترین كاره‌كانى ئه‌وه‌یه‌كه ئه‌م یه‌كه‌م كه‌س بووه كه گه‌له‌ستیره‌ى (ئه‌ندرومیدای) له‌سه‌ر نه‌خشه‌ى ئاسمان دیارى كردوو (كه ئه‌مرو بیه هه‌له دراوه‌ته پال كه‌سانى تر)، ئه‌ویش به‌پێى سنووره‌كانى بازنه‌ى بورجه‌كان، كه ئه‌و ئه‌نجامانه‌ى پێى گه‌یشته ئه‌مرو زانایسان به‌هوى به‌كاره‌ینانى مانگه‌سه ده‌ستكرده‌كانه‌وه زۆریان پشتراست كردوته‌وه، كتیبه‌كانى ئه‌م زانایایه به‌یه‌كێك له سه‌رچاوه گه‌رنگه‌كانى گه‌ردوونزانى نوێ داده‌نرین، (سارتۆن) ده‌لیت: كتییبى (الكواكب الثابتة) ى صوفى به‌یه‌كێك له ۳ كتییبى سه‌ره‌كى گه‌ردوونزانى موسوڵمانان داده‌نریت.

### به‌تانی:

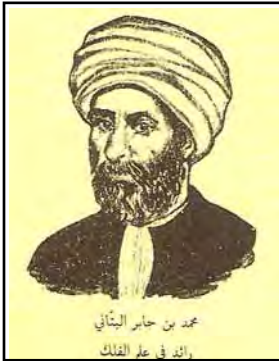

محمد بن حاصر البتاني  
رائد في علم الفلك

ناوى (أبو عبد الله محمد بن سنان الحرّانسي الصابغي) له (۲۴۴-۳۱۷ك) به‌رامبه‌ر به‌ (۸۵۸- ۹۲۹) دا ژیه‌ساوه، له‌هه‌لای رۆژئاواى یه‌سه‌كان به‌سه (Albatagni یسان Albatenius) ناسه‌راوه و یه‌كێكه له گه‌وره‌ترین زانایانى گه‌ردوونى موسوڵمان، بنه‌ماله‌كه‌ى له بیروباوه‌پى (الصائبة) بوون هه‌ربۆیه به (الصابغي) ناسراوه، له‌گه‌ڵ ئه‌وه‌شدا كه خۆى كه‌سیكى موسوڵمان بووه.

ئەم زانايە بەناوبانگ بوو بە لىكۆلئىنەو فەلەكى و بىركارى يەكەنى و بە تىروانىن كەردنى ئەستىرەكان، زۆر يىردۆزەى داناوو لەبوارى فەلەكدا، يەكەم كەس بوو كە خشتەكانى (سايە تەواو - الظل التمام) ى داناوو، بەناوبانگ بوو بە تىروانىنى ئەستىرەكان و تىيىنى كەردنىان، زۆر هەلەى كتيبيى (المجسطى) ى زانا (بەتلىمۆس) ى راست كەردوو تەو، زۆرىك لەوانەى كە ژياننامەيان نووسيوو دەلئىن ئەم كارانەى بۆيە ئەنجامداو بۆ دەرختنى تەك و تەنھايى خودا و حىكەت لە دروستكراوكانى دا<sup>۱</sup>، لە پيشەكى يەكەك لە كتيبە فەلەكى يەكەنى دا دەلييت: {ئەوھى لەم تىروانىنە وورد و بىركەندەو بەردەوامەى لەم دروستكراوكان دەستمان دەكەوييت برىتى يە لە سەلماندى يەكتاپەستى بۆ خودا، و دىك كەردنە بە گەورەيى دەسسەلاتى پەروەردگار و فراوانىسى حىكەستى و تۆكەسىيى دروستكراوكانى و ووردەكارىيى تىياندا}، پەروەردگار دەفەر مويت: ﴿ (آل عمران: ۱۹۰)،

واتە: بەدلئىيى يەو لە دروستكەردنى ئاسمان و زەوى و جىياوازى نىوان شەو و روژدا چەندىن بەلگەى تىدايە بۆ ئەوانەى كە خاوەنى ژىرىن و بىردەكەنەو.

ئەم زانايە بە زانست و ئارامىي و خۆبەكەم زانىن ناسراو، لە گەرنەگەرتىن كتيبەكانى برىتى يە لە (الزىج الصابىء)، كە لە ئەوروپادا بە بەرلاوىي بەكار دەھىندرا، و چەندىن جىار وەرگىيەر دراو و لە چاپ دراو تەو، لە گەرنەگەرتىن بابەتەكانى دىارى كەردنى ووردى پىوانەى لارىي خولگەى بورجەكانە لە خولگەى رىژەيى روژ و بەش بەش كەردنى ئەم لارىي يە، كە حىسابى كەرد و بىنى برىتى يە لە (۲۳، ۵ پەلە)، كە نويتەرتىن پىوانە فەلەكى يەكان دەريانخست كە راستى كەردوو لەم پىوانەى دا (بە جىياوازى تەنھا بەشيك لە پەلەكە نەبيت)، ئەمە ئەنجامىكى زۆر

(۱) ھەندىك كەس رەخنەيان لە بىرواوپەرى ئەم زانايە گەرتوو، بەلام بۆ سەلماندى ئەم شتانە دەبيت بەگەيئەو بۆ ووتەى زانا سەر راستەكانى موسولمانان، بەلام بەھەر حال ئەوھى من مەبەستەم لە باسكەردنى كارەكانى ئەم زانايە و زانايانى تىر ناو ئەم كتيبە برىتى يە لە دەرختنى رۆلى موسولمانان و ئەوانەى لە سايەى دەولەتى ئىسلامدا ژيان لە پيشكەوتنە زانستى يەكاندا، دەبا خويئەرى بەرئىز ناگادارى ئەمە بيت و لە ھەموو كەسيك شتە باشەكانيان وەرگريت و واژ لەوانەى تىر بەيئىت.

سەرنج راکېشە ئەگەر ئېمەھىسەبى جىساۋازى سەردەمەكان و ئسامپىرە بەکارھاتوۋەكان بىكەين، ھەرۋەھا پېۋانەھى سالى شەمسى كىردوۋە بە ووردىسى لەگەل ۋەرزەكاندا، و جىساۋازى نېۋان پېۋانەكەھى ئەو و پېۋانەھى نۆى ئەمرو تەنھا دوو دەقىقەھە!

ھەرۋەھا خولگەھى حەقىقى و ناۋەندى خۆرى دىسارى كىردوۋە، و زور بە ووردىسى لادانى بازنەھى خورگىرانى دىسارى كىردوۋە، بىردۆزىكى نۆى زىرەكانەھى داناۋە بۇ ئەو بارانەھى كە مانگى تېدا دەبىنرېت لە كاتى لەداىكبونى دا، زور تېروانىنسى بەنرخى ھەيە لەسەر خورگىران و مانگىران كە زانا (دنتشورن Dunthorne) سالى (۱۷۴۹ز) پىشتى پېبەست بۇ دىسارى كىردى خىرابونى جوۋلەھى مانگ لە ماۋەھى سەدەھەكدا، زور شىكارى ناۋزەھى پىشكەش كىردوۋە بۇ مەسەلەكانى سىگوشەكارى، كىسە ئەمە شىكارانە (رجيومونتسانس Regiomontanns) ى بەناۋبانگ پىنى زانىسۋە و لەسەرىان رۇشستوۋە لە شىكارەكانى خۆى دا.

كتىبەكەھى بەتتانى (الزىج الصابىء) گەرەترىن كارىگەرى ھەبوۋە لەسەر زانستى فەلەك لە رۇژئاۋادا و بە تەۋاۋەتى ۋەركىردراۋەتە سەر زمانى لاتىنى لە سەدەھى دۋانزەھەمى زابىنى دا و پاشان بۇ ئىسپانى لە سەدەھى سىانزەھەمدا، بەسەناۋى (Albatagni يىان Albatenius) ناسسراۋە و ئەمە كىبەھى تىسا سەردەمانىكى نىك لە زانكۆكانى ئەۋروپادا دەخوئىران، لەلایەن ئەۋانەھى كە نوسراۋىان لە بوارى فەلەكدا ھەبوۋە بە گەرەترىن و بلىمەتتىن زانای فەلەك تا سەردەھى خۆى ناۋزەد كراۋە.

ئەم زانايە لە رۇژگارى ئەمروشدا لە كۆمەلە زانستى يەكاندا بەردەوام ناۋى دەھىنرېت و دەستكەۋتەكانى ساس دەكرېت، تەنانەت لەبەر بەرزى پىسە و پاىكەھى يەككە لە دۆلەكانى سەر روى مانگ بەناۋى ئەمەۋە ناۋزراۋە، زانای فەلەكى فەرەنسى ناسراۋ (لالند Lalande) بە يەككە لە (۲۰) گەردوۋنزانە ديارانەھى دانىت كە لە مېژۋى مروفايەتى دا دەرکەۋتوۋن، ھەندىكى تر لە كىبە دانراۋەكانى برىتىن لە:

۱- کتیبی (معرفة مطالع البروج فيما بين أرباع الفلك): ئەم کتیبە بەشیوەیەکی بیرکارییانە لایەنەکانی بینینی ئەستێرەکان شیکاردەکات.

۲- (رساله في تحقيق أقدار الإتصالات): واتە شیکاری وورد بۆ هەسارەگەری بە بەکارهێنانی سیگۆشکاری، کە کتیبیکی ووردی هەندەسە و گەردوونزانییە.

۳- (الزيج الصابيء): کە گەرنگترین دانراوەکانی، و ئەنجامی تیبینی و تیروانینەکانی سالانی تەمەنی بەتتانی تێدایە.

۴- (شرح المقالات الأربع لبطلیموس).

### بوزجانی:

ناوی (أبو الوفاء محمد بن يحيى بن إسماعيل البوزجاني)یە، و لە سەدەدی چوارەمی کۆچی دا ژیاوە (۹۴۰-۹۹۸ز)، دانەری یەكەم کتیبە لە بواری وێنە هەندەسەییەکاندا، کتیبەکە یەكەم بەناوی (عمل المسطرة والبركالم والكونیا)یە وەرگیردراوە و لە لایەن رۆژئاواییەکانەو کەری پیکراوە، رینگەییەکی گەرنگی دۆزییەو بۆ شیکارکردنی هاوکیشەکانی (تەژۆ)، یەكەم کەسبوو کە ریزۆی سیگۆشەیی یان (سایە)ی دانراوە و یەكەم کەس بوو کە بەکاری هیناوە بۆ شیکارکردنی مەسەلە بیرکارییەکان.

رۆژئاواییەکان دەستپێشخەری ئەمیان پشتگۆی خست، کاتیکیش کە زانایان جیاوازی یان هەبوو لە پێوانەیی خەلەل لە جوولەیی مانگدا، و ئەم بابەتەیان لە ئەکادیمیای زانستی فەرەنسی دا موناقلەشە کرد لە سەدەدی نۆزدەهەمدا، لە کۆتایی دا زانیسی ریزۆی راستی ئەم خەلەلسەیان دایە پەسێر دۆزانیکی دانیمارکی، ئەمەش پێش ئەو یەكەم لیکۆلەرەوان لە دوایی دا بیسەلمینن کە زانای موسولمان (بوزجانی) پێش سەدان سەد سەد گەردوونزانیە دانیمارکی یەكەم زانیویەتی و پێوانەیی کردووە، وەك زۆریکی تر گەردوونزانیە دانیمارکی یەكەم ئەم دۆزینەو یەكەم موسولمانانی داووتە پال خۆی، کە ئەم دۆزینەو یەكەم گەرنگی هەرە گەورەیی هەبە لە گەردوونزانی دا، و هەرەها ئەم راستی یەكەم بیسەلمینن کە (کیپلەر) یەكەم کەس نەبوو کە بلیت هەسارەکان و پاشکۆکان لە خولگەکانیاندا

ده سوورپینه وه به لکو زاناسی موسوولمان (بوزجانی) بسووه کهه حیسه سابی خه له له سوورپانه وهی مانگی له خولگه که ی دا کردوه.

له کتیبه کانی (بوزجانی) بریتین له: (کتاب فیما یحتاج إلیه الصناع من أعمال الهندسة) که له کتیبخانه ی (ثایا صوفیا) له تورکیا پاریزراوه، و کتیبی (الدائرة من الفلك) و کتیبی (المجسطي) که له کتیبخانه ی نیشتمانی له (پاریس) پاریزراوه.



### ئیبینولهه یسه م:

ناوی (أبو علي الحسن بن الحسن بن الهيثم) ه و له سه ده ی پینجه می کۆچی دا ژیاوه (۳۵۴ تا ۴۳۰ ع) (بهرامبهر بهه: ۹۶۵-۱۰۳۹ ن)، له شاری به سه ره له سه دایکبووه و زانسته کانی سه سه ره ده می خسوی خویندوه له فهلسه فه و زانسته کانی سرششت و بیرکاری و پزیشکی، پاشان چووه بو میسر له سه سه ره ده می خه لیه ی فاتیمی (الحاکم بأمر الله) دا، ئیبینولهه یسه م پروگرامی چاودیتری کردن و خویندنه وه ی به کارده هیئا، ئەم زانایه له سه سه ره رووناسکی لیکۆلینه وه ی کردوه، به تایبه ته ی ئەه و به شه ی که ئەه مپرو پسی ده لیبین رووناکیزانی ههنده سی (البصريات الهندسية)، که له به ناوبانگترین کتیبه کانی دا که بریتی یه له (کتاب المناظر) باسی لیوه کردوه، خاوه نی زیاتر له ۲۰۰ دانراوه که ۴۷ دانسه یان له بیرکاری و سروشتزانی دا بسووه، و ئەه وانی تری له سه سه ره جۆراوجۆره زانستی یه کانی تر دا داناه.

گرنگترین بوچوونه کانی ئەم زانایه له بواری هاوینه سازی و رووناکیزانی دایه (علم البصريات)، که لیکۆلینه وه ی کردوه له سه سه ره دیارده ی شکانه وه ی رووناسکی و گه پرانه وه ی روونکانی له ئاوینه کانه وه، جا چ تهخت بن یان ئاوینه ی گویی (چال) و قوقز) یان لوله یی بن و چۆنیتی دروست بوونی وینه تیا یاندا، بوچوونه کانی تا ئەه مپروش له هه موو زانسته کاندا به کاردین به تایبه ته ی له بواری فه له کدا، ته له سکوب



و بىنگەي ئاسمانى ھەبل (Hubble space telescope) و تەلسىكۆبى فەزايى ئەوروپى بۇچوونەكانى ئەويان بۇ بەكارھيئىراوھ لە بواری ھاوینەسازى دا.

بۇچوونەكانى ئەم شۇرپىكىيان بەرپاكرد لە بواری بىنن و رووناكى دا، كاتىك خەلكى تا سەردەمى ئەو (بە تايبەتى زانايانى يۇنانى كۆن) و اياندەزانى كە بىنن روودەدات بەھۆى دەرچوونى رووناكى لە چاوهوھ بۇ شتەكان و پاش گەپرانەوھى بۇ چاوا جىارىكى تىر سروۇق دەتوانىت بىانبىنىت، بەلام ئەم بە پىچسەوانەوھ سەلماندنى كە بىنن بەھۆى دەرچوونى فاكتەرەكان لە چاوهوھ نايىت بەلكو بەھۆى ئەو رووناكى يەوھ دەيىت كە لە تەنەكان خۇيانەوھ دەرەچىت و دەچىتە ناو چاوهوھ، و ئەم بىردۆزەى بە چەندىن تاقىكردەنەوھى كىردارى لە كىيىي (المناظر) دا سەلماندوھ (سالى ۱۱ك-۲۱) ئەم كىيىي تەواو كىردوھ، ئەم بۇچوونانەى (ئىبنولھەيسەم) بنسەمايوون بۇ لىكۆلنەسەوھكانى دواتر لە بواری بىننىدا بە تايبەتى لىكۆلنەسەوھكانى: (ئەلىپىرتى گەورە) (۲۸۰) ئەم كىردوھ، و رۇجەر بىكۆن و زانايانى دواى ئەمان.

ھەرەھا وەسفى پىكھاتەى چاوى كىردوھ لە رووى: توپكارى وەسفى (كە بە ووردى بەشەكانى چاوا لە: دەمارى چاوا و بەشەكانى ناوھوھ و ھاوینە و رەشىنەى شىكردۆتەوھ لەگەل كىشسانى وینسەى وورد لەم بواردەدا) و توپكارى وەزىفى (كارەكانى بەشەكانى چاوا)، گەيشتۆتە ئەو راستى يەى كە ئەو وینانەى چاوا دروستى دەكەن لەسەر تۆرى چاوا (الشبكية) چاپ دەيىت!

لە زانا ناوئادەكانى تر لەبواری توپكارى و كارى چاوهكان (البرازي) بووھ كە گەيشتۆتە ئەو راستى يەى: كارى رەشىنەى چاوا ميكانىزمىكى تايبەتى ھەيە بۇ رىكخستنى چوونە ناوھوھى رووناكى بۇ چاوهكان و پاشان بىننى شتەكان.

ھەرەھا ئىبنولھەيسەم زانويەتى كە رووناكى خىرايى ھەيە و نامازەى بەوھ داوھ كە لەگەل ئەوھشدا رووناكى زۆر بە خىرايى دەروات بەلام پىويستى بە ماوھەك ھەيە بۇ ئەوھى لە شوينىكەوھ بچىت بۇ شوينىكى تر، لە مېژووى ھاوینەسازى و رووناكى دا بابەتىك ھەيە بەناوى ئەمەوھ نساوئراوھ لە بواری

تیشکدانه‌وه‌دا، ئەم زانایه له روژئاوا زیاتر به‌ناوبانگ بووه وهك له روژه‌ه‌لات، و له نزیكه‌ی چهوت سه‌ده پێش ئیستاوه ناسراوه.

هه‌روه‌ها ره‌خنه‌ی زۆری له بۆچوونه هه‌له‌كانی (به‌تلیمۆس) ی یۆنای گرتووه له‌بوارى فه‌له‌ك‌دا، و زۆر شتى نادىبارى روون كردۆته‌وه و بۆى راستكردۆته‌وه به‌تایبه‌تى له كتییبكى دا به‌ناوى (الشكوك على بطليموس)، (جۆرج سارتۆن) له كتییبه‌كه‌ى دا كه به‌ ناوى (زانستى كۆن و مه‌ده‌نى‌یه‌تى نوێ) یه‌ ده‌رباره‌ى (ابن الهیثم) ده‌لیت: بریتى یه له گه‌وره‌ترین زانای سروشتزانى موسولمان، و یه‌كێكه له گه‌وره‌ترین ئەو زانایانه‌ى كه به‌ رووناكیزانى یه‌وه خه‌رىك بووه له هه‌موو سه‌رده‌مه‌كاندا، بزه‌ماى ره‌ووشتى لای (ابن الهیثم) بریتى بووه له پێش‌خستنى هه‌ق و راستى نهك دواكه‌وتنى هه‌وا و ئاره‌زووه‌كان، كه ئەمه بریتى یه له ره‌ووشتى زانای پایه‌دار و ریزدار، ئەم‌پ‌رۆ ئەم زانایه به‌ نمونه‌ داده‌نریت له‌دواى تپه‌رپه‌روونى نزیكه‌ى ۱۰۰۰ سال، له گه‌رنه‌گه‌رن دانراوه‌كانى له هه‌موو بواره‌كانى زانستدا ئەمانه‌ن:

مقاله فى كیفیة الأرصاء، مقاله فى ضوء القمر، مقاله فى قوس قزح والهالة، مقاله فى رؤیة الكواكب، مقاله فى السمات، مقاله فى أضواء الكواكب، مقاله فى صورة الكسوف، مقاله فى حركة القمر.

### به‌یرونى:



ناوى (أبو‌الريحان محمد بن أحمد البيروني) یه كه به ره‌چه‌له‌ك فارسه، له سه‌ده‌ى پینجه‌مى كۆچى دا ژیاوه (۳۶۲-۴۴۸ك) به‌رامبه‌ر به‌ (۹۶۳-۱۰۴۸ز)، و له‌شارى (غه‌زنه‌) ی ئەه‌فغانستانى ئیستا مرده‌وه، زانسته‌كانى بیركارى و فه‌له‌ك و پزیشكى و ده‌روونناسى و میژوو و

روژژمی‌ره‌كانى خویندووه، زانایه‌كى دیسارى بوارى گه‌ردوون بووه، به‌یرونى زانایه‌كى لیپراو و كۆلنه‌ده‌ر بووه و خاوه‌نى عه‌قلی‌یه‌تێكى ناوازه بووه، هه‌له‌ى زانایانى پێش خۆى راست كردۆته‌وه له نووسراوه‌كانى دا وهك: (ما استثنع على أرسطو - هه‌له‌ ناقولاً كانی ئەه‌رستۆ) و (أخطاء بطليموس - هه‌له‌ كانی به‌تلیمۆس)،

ئەم زانايە بە زانستەو خەرىك بوو تەنانەت لە سەرەمەرگیشدا، زۆر گرنگی داوہ بە لیکۆلینەوہ و تیروانینی تەنە ئاسمانی یەکان و دانانی رۆژمێرەکان، یاسای ھاوڕێژی تەژیکانی دۆزییەوہ و خەریکی دانانی خشتە بێرکاری یەکان بووہ.

لە گەورەترین دەستکەوتەکانی ئەم زانايە لە بواری فەلەکدا ئەو یە کە یەکەم کەس بسووە ئەو بۆچوونە یۆنانی و ئیغریقی یەکانی راست کردۆتەوہ کە دەیانووت خۆر بە دەوری زەوی دا دەسوڕێتەوہ و دەبیئتە ھۆی دروست بسوونی شەو و رۆژ، و ناشکرای کرد کە بە پیچەوانەوہ زەوی خۆی بە دەوری خۆردا دەسوڕێتەوہ لە خولگە یەکدا، و بە دەوری خۆشی دا دەخولیتەوہ، بەیرونی ئەم بێردۆزە ی خۆی بسە شییوہ یەکی زانستنی سەلماند پشیش زاناسی ئەلمانانی (کۆپەرنیکۆس) بە پینچ سەدە، ھەرەھا لیکۆلینەوہی دووردیژی کرد لەسەر ھەردوو دیاردە ی خۆرگیران و مانگیان، تەنانەت دەلین بەھۆی زۆر تیروانینی بۆ خۆر لەکاتی گیرانی دا بۆ لیکۆلینەوہی بوو ھۆی لاواز کردنی رادە ی بینینی، بەلام ئەمە ساردی نەکردەوہ لە کارەکانی و بەردەوام بوو لەسەر لیکۆلینەوہ و نووسین تا چەندین نوسراوی لەم کاتانەدا دانا وە کتیبەکانی: (متحسان الشمس)، (تحقیق منازل القمر)، و (الشعاعات والقمر).

ھەرەھا ھیلەکانی درێژی و پانی پیواوہ و شوینی وولاتانی دیاری کردوہ، کە مەبەستنی لەم کارە بریتی بوو لە دیاری کردنی شوینی کەعبە ی پیروژ، وە وتمان یەکەم کەس بوو دەربارە ی خپرتی زەوی و سوورپانەوہ ی زەوی بەدەوری خۆیدا قسە ی کردوہ و سەلماندوویەتی، لە بەلگەکانی لەسەر خپرتی زەوی وتوویەتی: { ھەر کاتی کە شتی یەک لە دوورەوہ دیت سەرەتا ئالاکە ی (واتە بەشی سەرەوہ ی) دەبینرێت، و پاشان بە شەکانی تسری ووردە ووردە دەرە کەون، بەھمان شیوہش شاخەکان دەتوانین ببینن، کە لە دوورەوہ سەیری دەکەین و بەرەو رووی دەرۆین سەرەتا لوتکە کە ی دەبینن و تا بەردەوام نزیک ببینەوہ ووردە ووردە بە شەکانی تریمان بۆ دەرە کە ویت، کە ئەمە بۆمان دەسەلمینیت ئیمە لەسەر گۆیە کین }، ھەرەھا بێردۆزیک ی زۆر گرنگی دانا بۆ دەرھێنانی چپوہ ی گۆی زەوی، کە بە (یاسای بەیرونی بۆ دەرھێنانی چپوہ ی زەوی) ناسراو کە

بەسەر ووشكانى و ئاويشدا جى بەجىنى كرد، يەكەم كەس بوو كە شىۋەى گۆيى پان كىرەو بۇ سەر روويەك بە گۆيزانەوەى ھىلەكانى بۇ سەر روويەكى تەخت، كە ئەمە بوو ھۆى ئاسان كىردنى كىارى گەردوونزانان و جوگرافى ناسان تا رۇڭگارى ئەمرومان .

لە كىتەبە فەلەكى يەكەى دا كە بەناوى (القانون المسعودي) يە چەندىن تىيىنى بەنرخى تۆمار كىردوو سەبارەت بە جوولەى تەنە ئاسمانى يەكان لە فەزادا و جوولەى خۇرپىش كە بە شىۋەى يەكەى ھەندەسى يانە روونى كىردوونەتەو، و بە ئاشكرا و توويەتى كە زەوى بە دەورى خۇيدا دەسوورپتەو، لىكدانەوەى ھەبوو بۇ ھىزى كىشكىردنى زەوى و باوهرى و ابوو كە ھىزىكى كىشكىردن ھەيە لەنىوان تەنە ئاسمانى يەكاندا كە وى لىكىردوون نەكىشەن بە يەكترى دا، ھەرەھا لە دىاردەكانى خۇرگىران و مانگىرانى كۆلىو تەو و ھىسابى بىيىنى ھەيقەكان (سەرەتاي مانگەكان) ى كىردوو .

لەبوارى كىمىادا ئەم زانايە گەيشتە دۆزىنەوەى كىشى ھاوجورى ۱۸ ئاويەتە و توخم، لەوانە ئالتون كە (۱۹، ۲۶) ۵، ئەمەش ئەو كىشەى كە ئەمرو سەلمىراو و كارى پىدەكرىت .

ھەرەھا ھەستە بە لىكۆلىنەوەى پەستانى شىلەكان و ھاوسەنگى يان و بەرزبوونەوەى يان لە دەفرەكاندا كە ئەمانە زۇر گىرنگن لە بوارى زانستى ھاىرۇستاتىكدا، بە تايىبەتىش باسى ھۆكارەكانى چۆنىتى دەرچوونى ئا و لە سەرچاو سىروشتى يەكان و بىرە ئىرتىوازى يەكانەو كىردوو بەھۆى بىردۆزەكەى كە بەناوى دەفرە ناچوونىەكەكان (الأواني المستطرقة) وەى .

يەكەم كەسىك لە رۇڭئاوايى يەكان كە ئەم كىارە گەورانەى بەىرونى لىكدايەو رۇڭسەلاتناس (نىكىئولاس دى خسانىكۆف) بوو لە سەدەى نۆزدەدا، پاشسان لىكۆلەرەوەى ئەلمانى (ساخا) بوو كە دوو كىتەبى ئەم زانايەى وەرگىرايە سەر زمانەكانى ئىنگلىزى و ئەلمانى، و دەرىارەى بەىرونى و توويەتى : (بەىرونى مەزىتىن عەقلىەتەكە كە لە مېژوودا دەركەوتىت، و لە مەزىتىن ئىرىيەكانە كە لە جىھاندا پەيدابوون، و گەرەترىن زاناي سەردەمى خۇدەتى و يەكەكە لە

مەزتەرتىن زانا يانى ھەموو سەردەمەكانىش) <sup>۲</sup> ، ھەرودھا رۆژھەلاتناسى ئەمەرىكى (ئىريو بۆب) دەربارەى دەلىت: لە ھەموو قائىمەيەكدا كە ناوى گەورە زانا يانى مېژوى تىدايىت پىويستە كە ناوى (بەيرونى) پلەيەكى بەرزى پىيدىرت. ئەمپۇش لە وولاتى (ئۆزبەكستان) شارىك ھەيە بەناوى ئەم زانا يەو، زۆرىك لە زانكۆكانى دونياش شانازى بەم زانا يەو دەكەن و رىز لە شويىنەوارەكانى دەگرن، گومانىش وايە كە يەكەم كەسيك بىرى لە بىردۆزى كىشكردنى زەوى كردىتەو بەشيوەيەكى زانستى ئەم زانا يە بوويىت نەك (نيوتن)، خاوەنى زياتر لە (۱۵۰) كتيب بوو لە بوارە زانستى يە جۇراوجۆرەكاندا لەوانە ۳۵ كتيبي تەنھا لەسەر گەردوونزانى داناو، لە گرنكترىن دانراوەكانى برىتىن لە:

۱- كتيبي: (مقاليد علم الهيئة وما يحدث في بسطة الكرة).

۲- (الآثار الباقية عن القرون الخالية): كە يەكەم نووسراويىتى دەربارەى گەردوونزانى، و تىيدا رۆژمىرى سالاەكانى مىللەتانى كۆن و مېژووەكەيەنى لىكداوئەو.

۳- القانون المسعودي في الهيئة والنجوم: كە بە نرختىن نووسراويىتى، و بە گەورەترىن ئىنساىكلۆپىدىيا دادەنرىت دەربارەى فەلەك و حىسابى سىگۆشەكارى كە لە ۱۱ جوزئى گەورە پىكدىت، بەيرونى ئەم كتيبهى سالى (۲۱ك) دانا و بەناوى سولتان (مسعود بن محمود الغزنوي) يەو ناوى نا (القانون المسعودي)، رۆژھەلاتناس (نلينو) بابەتەكانى ئەم كتيبهى كورت كردۆتەو كە گرنكى دەدات بىسە بابەتەكانى فەلەك و مېژوى مىللەتسە جۇراوجۆرەكان، و حىسابى سىگۆشەكارى تەخت و گۆيى و يىنەكانى زەوى و دوورى يەكانى، ھەرودھا جوولەكانى خۆر و روونكرندنەويان بە شيوەيەكى ھەندەسى، و جوولەكانى مانگ و پلەكانى و حىسابى خۆرگىران و مانگىران.

---

(۲) ئىمەى موسولمان لەگەل ئەم ووتەيدا نىن لەبەر ئەوەى باوەرمان وايە كە عەقلىەتى ئىسلامى لەو گەورەتر پەيدا بوو، كە لەسەروو ھەموويانەو پىغەمبەرمان محمد (ﷺ) بوو، بەلام ئەم ووتەيە بەلگەيە لەسەر رىز و پلەى بەرزى ئەم زانا ھەلگەوتوو، راستىش ئەوہيە كە نوژمان دانى پىداندەنن.

۴- تأريخ الهند.

۵- التفهيم لأوائل صناعة التنجيم.

۶- كتاب الصيدلة.

۷- الجواهر في معرفة الجواهر.

### ئيبان يونس:

ناوى (أبو الحسن على بن عبدالرحمن بن أحمد بن يونس المصري) يه، له سهدهى چواره مى كوچى دا ژياوه و سالى (۳۹۹ك-۰۰۹ز) كوچى دوايى كردوه، هه لكه وتوو بووه له زانستى فهزا و فه له كدا، به گه وره ترين گهردوونزاني سهرده مى خوئى داهنريئت دواى (به تتانى و بوزجانى) له سهدهى يانزه يه مى زايينى دا، دهسه لآتداره فاتيمى يه كان له ميسر پلهى ئەم زانا يه يان زانيوه، ئەوه بوو بينگه يه كه (مرصد) يكيان بو دروست كرد له سهر (جبل المقطم) له نزىكى شارى قاهيره كه كارى تيروانينى تيداده كرد و هه موو ئاميريكى پيوستى تيدابوو.

له گرنگترين نووسراوه كانى برىتى يه له كتيبى (الزيج الحاكمي) كه له ۴ بهرگ پيكدت، له لايهن (العزىن)ى فاتيمى يه وه دواى ليكرا كه ئينسا يكلو پيدايه كه له زانستى (الهيئة) و فه له كدا دابنيئت، ئەوه بوو دهستى پيكر و له سهرده مى كورپى (العزىن) دا كه ناوى (الحاكم بأمر الله) بوو ته واوى كرد، هه ريويه به ناوى ئەميا نه وه ناوى نا (الزيج الحاكمي)، ئيبان يونس سهركه وتوو بوو له تيروانين و ليكولينه وهى خوڙگيران و مانگگيران له ميسردا له سالى (۹۷۸ز)، ليكولينه وه كانى موركيكى ئاينى پيوه بووه، ته نانهت له پيشه كه كتيبه كهى دا (الزيج الحاكمي) هه موو ئايه ته كانى گهردوونى له قورئانى پيروزدا كوكردو ته وه.

به يه كه م كه سيك داهنريئت كه (به ندول)ى كاترميري داهينا نيئت (نه كه گاليلوى روژئاوايى!) كه له پيش نه ودا به شهش سهده ئه م زانا موسولمانه به كارى هيناوه!.

ههردوو زاناي فه رهنسى (سيديو) له كتيبه كهى دا (تأريخ العرب) و زاناي ئينگليزى (تايله) له كتيبى (تأريخ الرياضيات) دا دانسان بهم راستى يه دا ناوه، كتيبه كهى ئيبان يونس له سهره تاى سهدهى نوزده يه مى زايينى دا وهرگيپر دراوه بو.

زمانی فەرنسی و یەکیک بوو له سەرچاوه گرنهگهکانی زانستی فەلهک له رۆژئاوادا به تاییهتی له دانانی خشته فەلهکی یهکاندا.

ههروهها لیکۆلینهوهی ههیه له زانستی سیگۆشهکاریدا، دهکریت بلین نهو یهکه کهس بوو که بۆچوونی گۆرینی کرداری لیکدان بۆ کۆکردنهوهی داناویت له پیش (نابیر)ی ئهروپی به ۷ سهده، که ئەم بۆچوونه له دوایی دا له لایه ن زانا (ابن حمزة المغربي) گۆردراوه بۆ زانستی لوگاریتم، ئیتر دواي ئەمان (نابیر) هات و بههۆی کارهکانی ئەمانهوه زانستی لوگاریتمی بهشیوازی ئەمرو دا.

### خازین :

ناوی (أبو الفتح عبد الرحمن المنصور الخازن) بووه، له سهدهی شهشه می کۆچی دا ژیاوه (سالی ۵۵۰- ۱۱۵۵ز مردوو)، به زانستهکانی بیرکاری و ههندهسه و فەلهک و سروشتزانی (فیزیا) و زانستی جووله (زانستی میکانیک) وه خهريک بووه، ههروهها له زانستی شلهکانیشدا کاری کردوو، له بواری فەلهکدا کتیبی (الزیج المعتمد السنجاری) و (کتاب الآلات العجیبة)ی داناوه، ههروهها خاوهنی چه ن دین توێژینهوهی به نرخه له بواری ئاوی نهکان و گهرمی یان و چوئیتی دروستبوونی وینه تیا یاندا، کتیبکی له سههر رووناکیزانی (البصریات) داناوه، که پاشان وهگرێدرایه سههر زمانی لاتینی و ئیتالی، و زانا (کیپلهس) زۆر پشتی پیبهستوه له کتیبه کهی دا له سههر رووناکیزانی، زانایهکی تر به ناوی (مسیو شاسل) دهبراره ی خازین ده لیت: کتیبه کهی ئەم به سههرچاوه و بناغهی زانیاری یهکانی ئەمرو مان دانه ریت له زانستی رووناکیزانی دا، و ئەم به پرێزه مامۆستای زۆریک له زانیانی ئهروپا بووه له سهدهکانی ناوهراستدا.

بۆ ماوه یهکی زۆر ناو و کارهکانی ئەم به ههله تیکه لاوی زانیانی تر کرابوو، له گرنهگترین دانراوهکانی بریتی یه له (میزان الحکمة) که له سهدهی نۆزه یه م دا دۆزرایه وه و بلاوکرایه وه، که یهکیکه له کتیبه دانپیدا نراوهکانی سروشتزانی و جووله زانی (له وانه شه ته نها کتیبی ئەم بو ارانه بی ت له چاخهکانی ناوهراستدا)، رۆژه لاتناسی ئیتالی (نالینو) پشتی به لیکۆلینه وهکانی خازین بهستوه له لیکۆلینه وهی بابه تهکانی جوگرافیا و فەلهک لای موسو لمانان، خازین کاری

کردووه له سهر دهرهينانی کيشی هاو جوړی تهنه کان، که ژماره کانی زور نزيکه له ژماره نوييه کانی نه مرو.

ههروه ها زانايه کی ناسراوی تریش پيش ئه م هه بووه به ناوی (خازین) هوه که (أبو جعفر محمد بن الحسين الخازني) بووه له نيوان سائله کانی (۳۵۰- ۳۶۰ك) دا مردووه، خاوه نی چه ندين کتیبی گهر دوونزانی به، له وانه: (کتاب جامع قوانین علم الهيئة)، و (کتاب زيچ الصفائح)، و (شرح المسائل العديدة).

### ئیدریسی:

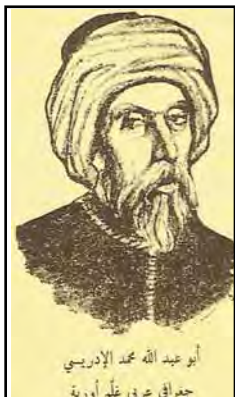

ناوی (أبو عبدالله محمد بن إدریس) بووه و ناسراوه به (الشریف الإدريسي)، له سه دهی شه شه می کوچی دا ژیاوه، زانسته کانی بیرکاری و هه یئسه و جوگرافیا و رووه زانستی خویندوووه و به سه سه ره زهوی دا گسه پراوه، نه وروپی به کان نه خشه کانی نه میان وهرگرت و به کارهینا چونکه له سه ره رادده یه کی به رزی وورده کاری بوو، یه که م کس بووه که نه خشه یه کی راستی بو جیهان کیشاوه.<sup>۳</sup>

له یه کی له کتیبه کانی دا ده لیت: {زهوی خوئی له شیوه یه کی گوئی دایه به لام گوئی یه کی راسته قینه نی یه ..... راددهی خرپتی له هیلی که سه ره ی زهوی دا بریتی یه له (۳۶۰ پله) به لام له جه سه ره کانی زهوی دا بریتی یه له (۹۰ پله).....}. له کتیبه گرنگه کانی بریتی یه له (نزهة المشتاق في اختراق الآفاق) که بو هه موو زمانسه نه وروپی یه کان وهرگی پراوه (وهك: ئه لمانی ۱۸۲۲ز، ئیتسانی ۱۸۸۵ز، ئیسیانی ۱۷۹۳ز، فهرنسیسی ۱۸۳۹ز) و زانیاری یه کانی ناوی تا ماوه یه کی دووردریژ له وی پشتی پیده به ستر، بیرساری روژشاوایی (گوتیه) دهرساره ی ده لیت: زانای جوگرافیا یی (ئیدریسی) ماؤستای هه موو نه وروپا بووه له جوگرافیا دا.

(۲) بابزاین پيش ئه م زانايه ش موسولمانان نه خشه یان بو جیهان کیشاوه که زور له راستی یه وه نزيك بووه، به تاييه تی نه خشه که ی سه رده می خه ليفه ی عه بياسی (المأمون).



## قەزوينى :

ناوى (أبو عبد الله زكريا بن محمد القزويني) بسووه، له سهدهى حهوتسه مى كۆچى دا ژياوه (۶۰۰-۶۸۲ك)، ده لىين ھۆكارى دانانى نووسينه زانستى يه كانى برىتى بووه له بانگه وازيك له مه وه بۇ بير كردنه وه له دروستكاراوه كانى خودا و به رز راگرتنى، ھەربۆيه نووسينه كانى پشتيان به ستبوو به باوه رپوون به خودايه كى تاك و تهنه ا بسۇ بوونده وەر كسه به رپوهى ده ببات، كسه ئەمه رىگىر نه بوو له به رامبىر هه ستانى به ليكۆلينه وه زانستى و مه يدانى يه كان و هه ستان به تا قى كردنه وه كان، له گىرنگىر داناوه كانى برىتى يسه له كى تىبى (عجائب المخلوقات وغرائب الموجودات).

قەزوينى له م كى تىبهى دا وه سفى گه له ستيره (مجرة) ي به وه كردوه كه برىتى له (كۆمه له هه ساره يه كى بچوو كى له يه ك نزيك)، كه ئەمه ش به لگه يه له سه ر نه وهى بىرى بوونى گه له ستيره و پىكه اته يان له گه ردووندا له لاي زانا يانى موسولمان هه بووه پيش نه وهى زانستى نوى بيدۆزى ته وه، هه روه ها هه ردو دى ساردهى خورگىران و مانگىرانى به شيوه يه كى زانستى يانه ليكدا وه ته وه و زور وورد بووه تىيدا، كه ده لىت: (ھۆكارى گىرانى مانگ برىتى يسه له وهى زهوى ده كه وى ته نيوان نه و و خوروه و مانگ ده كه وى ته نسا و تاريخا يى زهوى يسه وه و به ته وه وه تى ديارنامى نىت، گىرانى خوريش كاتىك رووده ات كه مانگ بكه وى ته به رده مى خور و روونا كى يه كه يمان ليگى رىت)، كه واته ئەمه زانىارى يسه كى ته وه به خولگه فه زايى يه كان پيش هاتنى (كىپله ر) ي نه وروپى كه رۆژئاوا پروپاگه ندهى نه وه ده كه ن كه خاوه نى ئەم ياسا يه يه، كه ئەم دواى سه رده مى قەزوينى به سه دان سال هاتوه.

قەزوينى ته نكىدى كردۆتسه سه ر گى وى زهوى و سوورانه وهى به رده وامى و ووتويه تى: (نه وهى ده بىينىن له سوورانه وهى نا سمان له سه رمان برىتى يسه له سوورانه وهى زهوى به ده ورى خسۆى دا، نسه ك به هۆى سوورانه وهى ته نسه كانى

ئاسمان!!)، كەواتە بەم قەسەيەي پييش (گاليلو) كەوتوو بە سەدان سەال لە باس كەردنى سوورانەوئەي زەوئەي دا، ھەرەوھا كەتتیبەكەي (عجائب المخلوقات وغرائب الموجودات) كەتتیبەكەي زیندەوەرزانیشە لەبەرئەوئەي بە دوورودرئیژی باسی زۆرئەك لە رووئەك و ئازەلانی كەردوو.

### ئیببئو لەھووام :

زۆرەي زانایانی موسولمانی ھەلکەوتوو لە بواری كشتوكال و رووئەكناسی دا لە وولاتی ئەندەلوس (ئیسپانیای ئیستا) دەرکەوتن، كە رۆلئەكی شارستانی یانەي گەورەیان ھەبوو بۆ گوێزانەوئەي ئەم زانستە بۆ ئەوروپا، لەو ھەلکەوتوانە زانای (أبو زكريا يحيى بن محمد بن أحمد بن العوام الإشبيلي)یە، لە كۆتایی سەدەي دوانزەیەمی زایینی دا مەردوو، و زانستەكانی كشتیاریی خویندوو و تیبیدا بلیمەت بوو، و پاشان كەتتیبە كشتیاریی (كتاب الفلاحة)ی داناو، كە لەم كەتتیبە دا باسیكی ھەمەلایەنەي بابەتە كشتیارییەكانمان بۆ دەكات، ئەم زانایە كشتیاریی بە ھونەرئەك دادەنیت، و دەلئیت ھەر كەسیك كە دەیەوئیت ئەم ھونەرە بكاتە ھۆكاری بژئوی خۆی و خیزانی ئەوا لەم كەتتیبە دا پئویستی خۆی دەبینئتەو.

مانای كشتیاریی لای ئیبب لەھووام بریتی یە لە چاككەردنی زەوئەي و روواندنی دار و درەخت تیبیدا، ھەرەوھا روواندنی تئوو ئاسایی یەكان و ئامادەكەرنی پئویستی یەكان بۆ رووانیان و دوورخستنەوئەي بەلاكان لیبانەو، ھەرەوھا زانینی جۆری زەوئەي یەكە و ئەو جۆرانەي كە دەنگوچئیت تیبیدا بپروئن لە درەخت و دانەوئەلئە و سەوزە و میو، ھەرەوھا كاتی گونجاو بۆ روواندنی ھەر جۆرئەك و چۆنئیتی ئاگادار بوونیان.

ئەم زانایە كەتتیبەكەي كەردوو بە دوو بەرگی گەورەو كە لە ۳۵ بەش پیکھاتوون، لە بەشی یەكەم دا مەسەلەكانی كشتیاریی ھیناوە لە: ھەلبژاردن و ناسینی زەوئەي یەكان و پیکھاتەیان و كانزاكانیان و گونجانی ھەر جۆرئەك بۆ روواندن لە زەوئەي یەكی دیاری كراوا، ھەرەوھا چۆنئیتی ئامادەكەرنی یەزەنەكان و

سۈۈدەكانيان بۇ زەۋى و درەختەكان، و جۈرى ئاۋەكان و چۈنئىتى ئاۋدانى درەخت و سەۋزەكان، و دروست كردنى باخەكان و ھەلبژاردنى جۈرى درەختەكان و ميوەكان و كاتى رواندىيان، ھەرۋھا چۈنئىتى مورتوبە كردنى درەختەكان و پىتاندىيان و چارەسەر كردنىان لە نەخۇشى يەكان، و چۈنئىتى كارکردن لە كىلان و رواندىنا، و ھەلگرتن و عەمبار كردنى دانەۋىلە و ميوە تەپ و ووشكەكان و زۆر بابەتى كشتىيارى تىرىش.

بەشىسى دوۋەسى كىتیبەكسە باسىسى چۈنئىتى بىسەخىۋكردنى مەپرومالات و نەخۇشى يەكانيان و چارەسەرىيان دەككات، ھەرۋھا لىكۈلینەۋەسى سىفاته تويكارى يەكانيان و چۈنئىتى چارەسەرىكردنى ھەر ئەندامىك و ھەر نەخۇشى يەكانى بەجىا باس كردوۋە، لەناۋ ئەم لىكۈلینەۋانەدا بەشىكى تەرخان كىردوۋە سەبارەت بىسە ئەسسىپەكان و جۈرەكان و سىفاتهكانيان و چۈنئىتى پەرۋەردەكردنىان و سوارچاكى، ھەرۋھا باسى پەلەۋەرەكان و پەرۋەردەكردنىان ئاگادار بونىيان دەككات، و دەرىسارەى ھەنگ و شىانەكانيان و پىسەرۋەردەكردنىان دەۋىت، كە لە ھەموو ئەم باسانەىدا زۆر ووردەكارە و بابەتەكان بىسەجوانى روۋندەكاتەۋە.

ئەم كىتیبە لە سالى (۱۸۰۲) لە شارى (مەدرىد) چاپكراۋە لەسەر نوسخە دەستنوسەكەى كە لە كىتیبخانەى (الأسكوريال) ھەلگىراۋە، ئىبن لعەۋام ھەرۋەكو ھەموو زانا موسولمانەكان لەزانىارى يەكانياندا پىشتىيان بەستوۋە بە رىنوماىى يە ئىسلامى يەكان كە سەرەكىترىنيان قورئان و فەرموۋدەكانى پىغەمبەرن (ﷺ)، كە لەم كىتیبەىدا ھەندىك لە فەرموۋدەكانى پىغەمبەرى (ﷺ) ھىنداۋە ۋەك: ﴿

- - : (ﷺ): »

﴿ (رواه البخاري وسلم) ﴾

ۋاتە: ھەر موسولمانىك درەختىك پىروئىت يان شتىك بچىنئىت و موقىك يان بالندەيەك يان نازەلىك لى بجات ئەۋا بە چاكە بۈى حىساب دەكرىت.

## رازی:



ناوی (أبو بكر الرازي) یه\* ، پزشك و كیمیازانیکی بهناوبانگ بووه، سالی (۲۵۱ك-۸۶۵ز) له شاری (ره) له ئیران له دایكبووه و سالی (۳۱۲ك-۹۲۵ز) مردووه، زانسته كانی بیركساری و گسهردوونزانی و فهلسهفه و ئهدهب و مؤسیقا و كیمیای خویندووه، كه دواترژیانی خسوی بسۆ زانستهی پزشكی تهرخان كردووه، و له میژوودا وهك پزشكی كلینیکى ناویانگی گسهورهی

دهر كردووه، دانراوه كانی به دائیره توله عاریفیکى زانستهی داده نرین بههوی هه مه لایه نی و فراوانی یسان، زۆر پییش (جسالینوس) ی داوه تهه وه له زۆریسی نووسینه كانی دا، كه ده لاین تهنها له زانستهی پزشكی دا ۲۲۰ بهرگی نووسیوه.

له بهناوبانگترین كتیبه كانی بریتین له: (الهاوي في الطب) و ههروهها (كتاب الراوي أو المنصورى) كه بۆ خهلیفه (المنصور) نووسیویتی، كتیبه كى گه وه یه له ۱۰ بهرگدا كه له شاری (میلان) له كۆتایی سهدهی پانزیه مه دا وهرگێردرا بۆ لاتینی، چه ند به شیكى دواتر بسۆ فه ره نسى و ئه لمانى وهرگێردران، ههروهها كتیبه كى كیمیایى نووسیوه كه وهرگێرانه كه ی بۆ لاتینی به كتیبه (سر الأسرار Secretum Secretorum) كراوه، له م كتیبه دا چه ندين ئامیرى لیکۆلینه وه و ئاماده كردنى كانزا و ئاویته كانی باس كردووه، ئه و كرده ره كیمیایى یانه ی كه دهریاره ی داوه: دلوپانندن و كلسانندن و شیکردنه وه و تواندنه وه و هه لماندن و بلوورانندن و زیاد كردن و پالوتن و مؤماندن و چه ندين كارلیكى تر بوون.

ههروهها كتیبه كى تری به ناوی (كتاب في الجدرى والحصبه) نووسیوه كه به ناوبانگترینى دانراوه كانیته ی و به شیوه یه كى كلینیکى دا هینهر جیاوازی له ئیوان ئه م دوو نه خووشی یه دا كردووه، به سه بۆ پایه به زرزی ئه م پیاوه كه یه كى له

\* نابیت ناوی تیکه لۆ بکیرت له گه ل فه قیه و موفه سیری گه وه (الفخر الرازي) كه سالی (۶۰۶ك-۱۲۰۹ز)

کۆچی دواى کردووه، چونکه دوو کهسى جیاواز بوون.

پیشکەوتوووترین کۆلیجەکانی پزیشکی لە ئەمەریکا کە لە زانکۆی (پرنستۆن) هەبەناوی ئەمەوہ ناوێراو، ئەم زانایە کاتیەک کۆچی دوایی کرد بە ھەژاریی سەریناپەوہ و ھیچ پارە و پوولیکی دوای خۆی جێنەھێشت چونکە بە خۆپراییی و خۆبەخشانە چارەسەر و تیماری ھەژارانی دەکرد و زۆر جاریش لە مائی خۆی دەرمانی بۆ دەکرد.

### مەدریدی (مەجریتی) ؛

لە سەھەردەمی خەلیفە (حەکەمی دووھم) دا (٩٦١-٩٧٦ز) ئەندەلوس گەشەکردنێکی گەورە بەخۆوە بینی لەکار و بەرھەمی زانایاندا، یەکیک لەوانە کە ناوی (مسلمة بن أحمد) بوو بە رەچەلەک خەلکی (قورتوبە) یە بەلام لەبەر ئەوەی ماوہیەکی زۆر لە شاری مەدرید ماوہتەوہ بە مەدریدی (یان مەجریتی) ناویانگی دەکردوو، ھەموو زانستە ئیسلامیەکانی خۆیندوو، بە تایبەتی بەھۆی کارە گەورەکانی لەبواری گەردوونزانی دا ناسراو، کە کتیبیکی لەسەر (الإسطرلاب) داناو و ھەرگێردراو بۆ لاتینی و زۆر بەھۆیانەوہ بەناوبانگ بوو.

کتیبیکی کیمیایی گرنگ دراوہتە پائی بەناوی (رتبة الحکیم ومدخل التعلیم) کە ساڵی (١٢٥٦ز) بە فەرمانی پاشای (قشتالە) ھەرگێردراو بۆ لاتینی، لەم کتیبەدا سەرھتا باسی پێویستی بەکانی قوتابی کیمیای کردوو لە خۆیندنی بیرکاری و زانستەکانی سروشتدا، و دوایی دەلیت دەبییت خاوەنی لیھاتوویی و تیروانینی ورد بییت و پروانیتە کارلیکە کیمیایی بەکان، پاشان باسی چەندین کارلیکی کیمیایی کردوو وەک: پوختەکردنی ئالتوون و زیو بەھۆی ئۆکساندنی کانزاکسانی تێرکە لەگەڵئیدان و چۆنیتی ئامادەکردنی ئۆکسیدی جیسوہی

---

(٤) شاری (مەدرید) موسوڵمانان دروستیانکرد لە ناوہراستی سەدە ی تۆیەمی زاینی دا (٨٦٠ز) بە فەرمانی (محمد بن عبدالرحمن بن الحکم) ئەمیری ئومەوی ئەندەلوس کە ناویان (مجریت Magerit)، دەکەوتتە سەر و شاری (طلیطة) و شوینی دەرکەوتنی چەندین زانای موسوڵمان بوو، ماوہی دوو سەدە ھێلکی بەرگری بەھیز بوو لە بەرامبەر ھێرشێ ئیسپانی بەکان بۆ ئەندەلوس، ئەم شارە ئیستا پایتەختی شانیشینی ئیسپانییە.

باسکردوه، و چەندین شتی تر که بۆمان دەسه‌لمیڤیڤت دانەر کاری پراکتیکی تاقیگهی زانیوه.

### ئیبین لیبیتار:

ناوی (ضیاء‌الدین أبو محمد عبدالله بن أحمد الأندلسی) یه، له ئەندەلوس (شاری مالقه) له‌دایکبوه (٥٧٥هـ)، و له شاری ئیشبیلیه ژیاوه و له دیمه‌شقی مردووه (٦٤٦ک-١٢٤٨ز)، ئەم زانایه به گه‌وره‌ترین نازەلناس و رووه‌کناس و دەرمانزانیک دادەنریت که له سه‌ده‌کانی ناوه‌راستدا په‌یدا بوویت، که هه‌ستاوه به چەندین گه‌شت بۆ زۆر شوینی سەر زه‌وی و رووه‌ک و نازەله‌ جو‌راو جو‌ره‌کانی لی‌کداوه‌ته‌وه، و تی‌بینی‌یه‌کانی نووسیوه که بوونه‌ هۆکاری ئەوه‌ی ئەم زانستانه‌ نرخیکی گه‌وره‌ په‌یدا بکه‌ن و به‌ره‌و پیشه‌وه‌ بپۆن، خاوه‌نی کتیبی (المغنی فی الأدویه‌ المفردة) یه.

کتیبه‌ به‌ناو بانگه‌که‌ی که به‌ ناوی (الجامع لمفردات الأدویه‌ والأغذیه‌) یه به‌ سه‌روه‌تیکی گه‌وره‌ دادەنریت له‌ میژووی زانستی موسولماناندا، له‌م کتیبه‌ی‌دا پشتی به‌ستووه‌ به‌ بینین و تی‌روانین و تاقیکردنه‌وه‌ و شیوازی هه‌والی‌دانی به‌ ته‌نها و زلیه‌یناوه، هه‌روه‌ها ئەو شتانه‌ی که بیکه‌لکن و سه‌لماوه‌ که بیسوودن روونی کردوونه‌ته‌وه، هه‌روه‌ها ئەو دەرمانانه‌شی پشکنیوه‌ که پیشتر هه‌له‌ی تی‌دا کراوه‌ و راستی کردوونه‌ته‌وه.

له‌ کتیبه‌که‌ی‌دا ناوی دەرمانه‌کانی به‌ زمانه‌ جیاوازه‌کیان هیناوه‌ له‌ گه‌ه‌ل سه‌رچاوه‌ و چۆنی‌تی دەرینانیا و سووده‌کانیا، ناوه‌کانی به‌ شیوه‌یه‌کی راست تۆمار کردووه‌ و ئی‌ی دانیابوووه‌ و هه‌روه‌ها خاله‌کان و شکه‌له‌کانی به‌ وردی بۆ داناون و تی‌بینی له‌سه‌ر نووسیون، ئەمه‌ هه‌مووی بۆ ئەوه‌ی له‌ هه‌له‌ و ده‌ستکاری له‌ نووسیناندا به‌دوو‌ریت، به‌مه‌ نمونه‌یه‌کی به‌رزنی نیشانداین له‌سه‌ر وورده‌کاری زانا موسولمانه‌ ره‌خنه‌گره‌کان که پشتیان به‌ستووه‌ به‌ لی‌کۆلیزه‌وه‌ و بینین و تاقیکردنه‌وه، هه‌ر ئەمه‌ کردی به‌ یه‌کیک له‌ زانا سه‌رمه‌شقه‌کانی رۆژه‌لات و رۆژئاوا، له‌م کتیبه‌ی‌دا باسی زیاد له‌ ١٤٠٠ ماده‌ی کردووه‌ که ٣٠٠ جو‌ریان ماده‌ی نوین، و له‌نیوانیاندا ٢٠٠ جو‌ری رووه‌کی نوێ هه‌یه، ئەم کتیبه‌ وه‌ک

پاشماوه زانستی یه کانی تری موسولمانان و هرگپر درا بۆ لاتینی و سالی (۱۷۵۸ز) به چاپ گه یه نرا.

### الجاحظ:

ناوی (أبو عثمان عمرو بن بحر بن محبوب الكناني) یه، له (۱۵۹ تا ۲۵۵ك) ژیاوه، ئەم زانایه به شیوه یه کی زانستی یانه گه و ره بوو له دانیشتنی له گه ل زانایان و گفتوگۆ کردنیان، و ههروهها کۆچ کردن و گه پرانی به دوای زانستدان و بینینی گه و ره پیاوانی دهو له تی عه بیاسی له به غدا و سامه پرا، له قوتابخانه ی موخته زیله کان بووه که له لیکۆلینه وه کانیاندا پشت به به لگه ی ژیری و مه نتیق و سه لماندن ده به ستن، گه و ره ترین دانراوه کانی بریتی یه له کتیبی ئازهلان (کتاب الحيوان).

له سه ره تای کتیبه که ی دا باسی هۆکاره کانی دانانی ده کات، له وانه:

۱- سه لماندن و به لگه هیئانه وه بسۆ گه و ره یی ده سه لاتی په ره و ردگار له سه دروستکراوه کانی دا.

۲- بلاو کردنه وه ی لایه نه کانی زانیاری له ناو خه لکی دا.

۳- سه رخستنی یه رو بۆ چوونی موخته زیله کان که ده رباره ی ئازهلان قسه یان کردووه و موجه له یان کردووه و شیعیان له سه ر داناون.

۴- سه رخستنی زمانی عه ره بی و موسولمانان که هه ندیك که سه هه ندیك ئازهلان ناشیرین کردووه و داویانه ته پال عه ره به کان وهك (الضبط).

پروگرامی (الجاحظ) له نووسینه کانی دا بریتی بووه له پروگرامی خویندنه وه و تیپه پروانین و لیکۆلینه وه ی دیسارده جوړاو جوړه کسان، و گرته به سه ری ریگسه ی تاقیکردنه وه و دانسانی بیره دۆز و پاشان چه سپاندنی یاساکان، (الجاحظ) له سه سه ره تای کتیبه که دا وه سه یله کانی پروگرامه که ی دیاری کردوون که بریتین له: بیستن، تاقیکردنه وه، قورئان و سوننه ت، غه ریزه، بیخین به چاوه، ژیری، و گومان کردن، له سه ره چاوه کانی کتیبه که شه ی بریتین له: قورئان و سوننه ت و دیوانی شیعه ره عه ره بی یه کان و کتیبه بیگانه کان، و لیکۆلینه وه کانی فه یله سه و فه کان و ره خنه گرتنی زانستی یانه.

## جایبری کوری جهیبیان :



جابر بن حیان الکوفی  
عالم تعزز به الإنسانية

(أبو موسى جابر بن جعفر بن حیان الکوفی)  
مهزترین زانایانی کیمیای موسولمان بووه که له  
نیوهی دووه می سدهی هه شته می زایینی دا ژیاوه  
(له شاری طوس له نیوان ۷۲۱-۷۲۲ز له دایکیووه و  
هر لهوی سالی ۲۰۰-۸۱۵ز مردووه)، له خزمه تی  
(بهرمه کی یسه کان) ی سه رده می (هارون الرشید) دا  
کساری کسردووه، نووسینه کانی بسوؤ خویشان  
ئینس.....ایکلؤ پیدایه کی زانس.....تی پیکی.....دینن و

پوخته یه کی کیمیای نوی پیشکش ده کهن، ئەم زانایه له رۆژئاوا به (Geber)  
ناسراوه، زوربه ی دانراوه کسانی وهرگیپردران بسوؤ زمانسه ئەوروپی یسه کان کسه  
گرنگترینیان به (الإستتمام) (Sum of Perfection) نساوناوه و سالی  
(۱۶۷۲ز) وهرگیپردرا بو فهرنسی، له دوا ی سده ی چوارده یه می زایینی و پاش  
وهرگیپرانیان دانراوه کانی (جایبر) بوون به گرنگترین سه رچاوه کانی لیکلینه وه ی  
کیمییا له رۆژئاوا دا، دانراوه کانی خویشان له چه ند سه دیک دهن که هسه ره  
گرنگه کانی ئەمانه ن:

- ۱- (الکتب المئة والإثنا عشر) که پیشکشی بهرمه کی یه کانی کردووه.
- ۲- (الکتب السبعون)، که زوربه ی وهرگیپردراوه بو لاتینی له سه ده کانی ناوه پاستدا.
- ۳- (الکتب العشرة) یان (المصححات).
- ۴- (کتب الموازين).
- ۵- کتاب القمر الأكبر.
- ۶- کتاب الشمس الأكبر.
- ۷- کتاب الشمس الأصغر.
- ۸- کتاب المريخ، زحل، الزهرة، عطارد.
- ۹- کتاب إخراج ما في القوة الى الفعل.



(جاییری کورپی حسییان) یه کهم کهس بسوه که باسی هاوکیشی (الأوزان المتکافئة) ی کردوه، و ناوی ناوه (زانستی میزان)، و یه کهم کهس بسوه که ووتویه تی (مس) ئاگریکی رهنک سهوز دروست دکات، توانوییه تی ههردوو ترشی ئه سیتیک و کبریتیک ناماده بکات و دۆزیسه وه که ئالتون و زیو له تیکه لایکی ئه م دوو ترشه دا ده توینه وه.

جاییر له گه ل زانسته کانی له بواری کیمیا دا خواهنی چهن دین داهینراوی زۆر و سه رسورھینهر بووه، له وانه:

۱- ئامیژیکی دروستکرد که دهیتوانی مرؤف بهرنیکاته وه له ئاسماندا و بتوانییت بسورپیته وه وه ئه وه ی به چهند په تیکی نادیار هه ئاسراییت، که (خالد البرمکی) چهند جاریک تاقیکرده وه.

۲- پۆلیسیکی ئۆتوماتیکی دروستکرد که له بهر درگای یه کیک له وه زیره کان داینا، ئه گهر یه کیک ره چاوی هه ندیک یاسای نه کردایه که جاییر داینا ئه واهه سه لامهت دهرنه ده چوو، وه ئه وه ی که رویدا له گه ل یه کیک له که نیزه کانی (یحیی البرمکی) که ئه م شمشیره ئۆتوماتیکی یه ی بهرکه وت.

۳- شتیکی دروستکرد به هاوشیوه ی ته له فۆن، زانایان ده لپن دوو سندوقی دروستکرد که به هوی چهند ته لیکه وه پیکه وه گریدرابون، کاتیکی یه کیک له سندوقیکه وه قسه ی دکرد له سندوقه که ی تره وه گوئیان لپیده بوو.

### ئیبان جویه ییر:

ئه م زانایه له وولاتی ئه نده لوس له دایک بووه له سالی (۵۳۹ک-۱۱۴۴ز) دا و له وولاتی میسر له سالی (۶۱۴-۱۲۱۷ز) دا کۆچی دواپی کردوه، زانایه کی بواری فه رموده و فیکه و ئه دیبکی ناسراو بووه، له هه مان کاتدا هه زی له بواری گه شت و جوگرافیای وولاتان بسوه، سی گه شتی ئه نجامدا وه بو وولاتانی رۆژه لاتی زه وی که یه کیکیان سی سالی خایاندوه، له رۆژی دووشه ممه (۱۹ی شسه ووال) ی (۵۷۸ه) ده سستی پیکردوه و له رۆژی پینچ شسه ممه (۲۲ی موحه پرهم) ی (۵۸۱ه) کۆتایی پیهیناوه (واته له ۱۱۸۲/۲/۳ بۆ ۱۱۸۵/۴/۲۵ز)، له کتیبه که ی دا به ناوی (رحله ابن جبیر) وه سفی هه موو ئه و شارانه ی کردوه که

پیدا تیپه‌پویه، همه‌مو ئه‌و شسته سه‌رسوره‌په‌نه‌رانه‌ی که بینویستی به‌ ووردی و سه‌فی کردوون، له‌ وولات و دیمه‌نه سه‌یره‌کان، و له‌ دروستکراوه ناوازه‌کان، و باری سیاسی و کومه‌لایه‌تی و نه‌خلاق‌ی ئه‌و شوئدانه، به‌ تایبه‌تی گرنگی داوه به‌ و سه‌فی لایه‌نه‌ نایینی سه‌کان و مزگه‌وتسه‌کان و گسپوری هساوه‌لانی پیغه‌مبسه‌ر و پیاوچاگان، و ئه‌رکه‌کانی حه‌ج و کوره‌کانی ئاموزگاری کردن، و نه‌خوشخانه‌کان و بیمارستانه‌کان، و کلێسه‌ساکان و په‌رسنگاگان و قسه‌لاکان، هسه‌روه‌ها و سه‌فی گه‌رده‌لوله ده‌ریایی‌یه‌کانی کردووه و ئه‌و نارعه‌تی‌یانه‌ی که گه‌شتیاران ده‌یبین له‌ ده‌ریادا له‌ ناخوشی و ترس و توقین.

هسه‌روه‌ها باسی شه‌په‌رکانی نیوان موسولمانان و خاچپه‌رستانی پشتگویی نه‌خستووه، و زور موعجه‌ب بووه به‌ (سه‌لاحه‌ددینی ئه‌یوبی) و به‌رده‌وام له‌ کتیبه‌که‌ی‌دا باسی کردووه، له‌ کاره باشه‌کانی و ریک و پیکسی به‌رپوه‌بردنی ده‌سه‌لاته‌که‌ی و جیه‌اده گه‌وره‌که‌ی له‌ به‌رامبهر خاچپه‌رستاندا، ئه‌ین جوبه‌یر نووسه‌ریکی وورده و نووسینه‌کانی به‌ شیوازیکی ئاسان و نه‌ده‌بیانه نووسیوه، که و سه‌فی رووداوه‌کان ئه‌وه‌نده وورد و زیندووانه ده‌کات کاتیگ ده‌یخوینیتیه‌وه و ته‌سه‌ور ده‌که‌یت که خوت له‌ناو ئه‌و دیمه‌نانه‌دایت، له‌ راستی‌دا کتیبه‌ی گه‌شته‌که‌ی ئه‌ین جوبه‌یر ده‌توانین بلین کتیبه‌ی میژوو و جوگرافیا و نه‌ده‌به‌.

### ئیه‌ن به‌توته :

(أبو عبدالله محمد بن عبدالله اللواقی الطنجی) ناسراو به‌ (إبن بطوطة) له‌ سالی (۷۰۳ک) له‌ شاری (طنجة)ی وولاتی سه‌غریب له‌دایک بووه، و سالی (۷۷۹ک) له‌ مه‌راکیش کۆچسی دواوسی کردووه، به‌سه‌موو لایه‌کی وولاتسانی موسولماندا گه‌پراوه، و هسه‌روه‌ها زوربه‌ی ناوچه‌ شارستانی‌یه‌کانی دونیاش گه‌پراوه، ئه‌وه‌بوو گه‌شتی کردووه بو‌ حه‌جاز و وولاتی شام و عیراق و فارس و ناوه‌راستی ئاسیا و وولاتی بیزه‌نته، هسه‌روه‌ها بوخارا و نه‌فغانستان هیندستان و چین و سیلانیش گه‌پراوه و دواوی چۆته‌وه بو‌ وولاته‌که‌ی خوی، هسه‌روه‌ها گه‌شتی کردووه بو‌ نه‌ده‌لوس و به‌ شاره‌کانی‌دا گه‌پراوه و پاشان گه‌پراوه‌ته‌وه بو‌ وولاته‌که‌ی خوی، هسه‌روه‌ها گه‌شتی کردووه بو‌ نه‌فریقا و گه‌یشتۆته شاری تیمبۆکتۆ (له‌

وولاتی مالی) و زۆریک له ناوچه کانی تری ناوهراستی ئه فریقا، هه موو بینینه کانی  
 خوی له م گه شتانه ی دا له کتیییکی دا تۆمار کردوه به ناوی (تحفة النظار في غرائب  
 الأمصار وعجائب الأسفار) که به گه شتی ئین به توته (رحلة ابن بطوطة) ناسراوه.



٢ . حسین مؤنس ، ابن بطوطة ورحلاته تحقیق ودراسة وتحلیل ، دار المعارف ، مصر ، ١٩٨٠ .  
 نه خشه په ک که رپوروی گه شته کانی ( ئین به توته ) روون ده کاته و نه ئاسیا و نه فریقا و نه ورو پادا .

## ئىبن سينا :

ناوى (الشيخ الرئيس أبو على الحسين بن عبدالله ابن سينا) يه، له نزيك شارى (بوخارا) له ناوهراستى ناسيا له داىكبووه له سالى (٣٧٠ك-٩٨٠ز) و له شارى هه مه دان له سالى (٤٢٨ك-١٠٣٧ز) دا كوچى دوايى كردووه، هه له منذالى يه وه باوكى ناويه ته بهر خويندن، زانسته كانى قورئان و ئوصولى دين و ئه دهب فيريووه له گه ل مهنتيق و گهردوونزاني و بيركارى و جهبر، پاشان وويستى خويندنى زانستى پزىشكى كه وه دلوه و دهستى كرد به خويندنى كتيبه كانى پزىشكى و به ماويه كى كه م هه لكه وتوو بوو تييدا، خوئى دهر باره ي خويندنى ده ليئت: حه زم له خويندنى پزىشكى كرد و به ماويه كى كه م تسانيم تييدا هه لكه وتوو بيم به شيوه يه كه ناسراوانى پزىشكى ده ساتن لاي من ده يانخويئيد، پاشان به چاره سهرى نه خوشه وه خهريك بووم و تسانيم به كردار چه ندين جوړ چاره سهرى نوئ له سهر نه خوشه كان فيريم، ته مه نم له م كاتهدا ١٦ سال بوو! پاشان فه لسه فه و مهنتيقم خويئد به شه و به روژ كه يه كه شه و به ته واوى نه خه وتووم، كاتى كيش خه و زورى بو ده ينام كه ميك ده خه وتم كه له خه وه كه شمدا زور مه سه له م بو روون ده بووه، به م شيوه يه هه تا وه كو ته واو به توانا بووم له هه موو زانسته كاندا و به پيئى توانى مرويسى تيياندا شاره زبا بووم، هه له زانسته كانى مهنتيق و پزىشكى و سروشتى و بيركارىش.

له و كاتهدا فهرمانه واى بوخارا (نوح بن منصور الساماني) نه خوشى يه كى قورسى گرت و پزىشكه كان بيتوانا بوون له چاره سهرى، باسى ئبن سينا يان له لا كرد ئه و يش بانگى كرد و دهستى كرد به چاره سهرى تا وه كو چاك بوويه وه، ئبن سينا داواى ليكرد كه كتيبخانه كه ي سولتاني بو والا بكات، ئه وه بوو ده ليئت: (چوومه مالىكى چه ندين ژوره وه كه له هه ژورويكدا چه ندين دولاب كتيب هه بوو، كتيبى وام بينى كه هه رگيز ناويشيم نه بيستبوو، ئه و كتيبانه م خويئد وه و سووده كانيانم وهرگرت، تا گه يشتمه ١٨ سال ئيتر ته واو بووم له فيريوونى هه موو ئه و زانستانه).

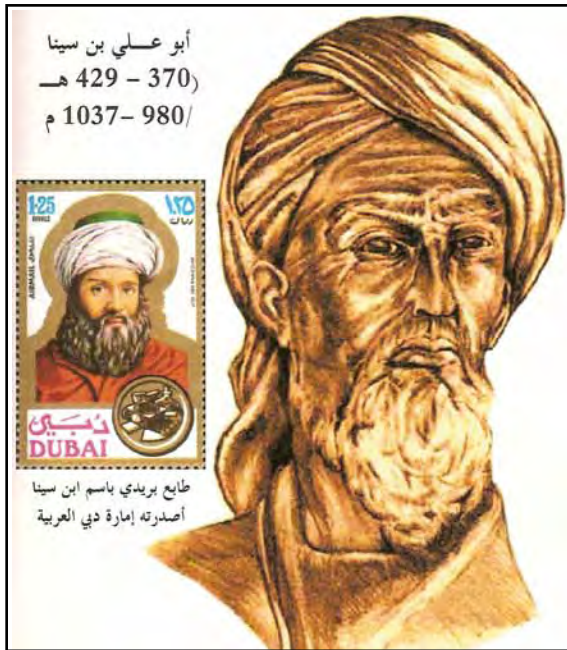

له ته‌مه‌نی ۲۲ ساالی دا  
 بساوکی مسرد، پاشسان لهه  
 ناوچسه‌کانی خسوارزم و  
 خوراسان و ته‌به‌رستان و  
 ره‌ی و قه‌زوین و هه‌مه‌دان  
 و نه‌صه‌فه‌هان چسه‌ه‌ندین  
 کسه‌ساری ده‌ولسه‌تی  
 گرته‌ده‌ست، لهه‌ کۆتایی  
 ته‌مه‌نه‌نی دا به‌ده‌سه‌ست  
 چسه‌ه‌ندین نه‌خۆشسه‌یه‌وه  
 ده‌ینالانسه‌د کسه‌ه‌خۆی  
 چاره‌سه‌ری خۆی ده‌کرد،  
 کساتیکیش لهه‌ چاره‌سه‌ر

بئینومید بوو ته‌ویه‌یه‌کی راسته‌قینه‌ی کرد و هه‌موو حه‌قی خه‌لکی به‌سه‌ریه‌وه  
 دایه‌وه و به‌نده‌کانی نازاد کرد و به‌ قورئان خۆینده‌وه خه‌ریکبوو، به‌شیه‌یه‌که‌ که  
 لهه‌ ۳ رۆژ جاریکدا خه‌تمیکدی ده‌کرد تا لهه‌ رۆژی جومعه‌ی مسانگی ره‌مه‌زانی  
 (۸۲۴ک) دا کۆچی دواپی کرد لهه‌ ته‌مه‌نی ۵۸ ساالی دا.

ئین سینا یه‌کیکه‌ لهه‌ رابه‌رانی بی‌ری ئینسانیی لهه‌ سه‌رده‌می‌کدا که‌ به‌ه  
 که‌شدارترین چاخ‌ی شارستانی‌یه‌تی زانستی داده‌نریت لهه‌ میژوودا، زانایه‌کی  
 هه‌لکه‌وتوو بووه لهه‌ سه‌رده‌می خۆی دا له‌ بواره‌کانی پزیشکی و فه‌لسه‌فه‌دا، زیاد

(۵) هه‌ندیک له‌و زانایانه‌ی که‌ ناومان هه‌تاون وه‌ک (ئین سینا) له‌به‌رته‌وه‌ی له‌ زانسته‌ ئاینی‌یه‌کانی (حه‌دیس  
 و ته‌فسیر و فه‌قه‌) دا شاره‌زا نه‌بوون، ئەمه‌ وای کردبووه که‌ بکه‌ونه هه‌له‌وه له هه‌ندێ بیروپرای ئابینی و پرسه  
 عه‌قیده‌یه‌یه‌کاندا، بۆ نمونه (ئین سینا) له‌ بیروپاره‌پدا له‌سه‌ر بۆچوونی قه‌رامیته‌ باتنه‌یه‌کان بووه‌ یان  
 ده‌لێن له‌سه‌ر بیروپاره‌پری شیعیه‌ ئیسماعیلی‌یه‌کان بووه له‌ شوێنکه‌وتووونی بیروپاره‌پری (الحاکم بأمر الله‌ ی  
 فاتیمی)، به‌لام له‌بواری زانسته‌ تاقیکاری و عه‌قلی‌یه‌کاندا به‌راستی بلیمه‌ت بوون و پێشپه‌ری گه‌وره‌یان  
 کردبووه و توانیویانه‌ ئه‌و هه‌موو داهه‌نانه‌ و پێشده‌سته‌ییانه‌ بکه‌ن، ئەمه‌ش بابه‌تی ئەم کتێبه‌یه‌.

له ۱۰۰ کتیبی نووسیوه له بواره کانی پزیشکی و مهنتیق و ته بیعیات و ئیلاهیات، که زوریان کتیبی به ناوبانگن له روژه لآت و روژنا واشدا، گرنکترینیان نه مانه ن:

(أقسام العلوم)، (الدستور الطبي)، (دفع المضار الكلية عن الأبدان الإنسانية)، (النبات والحيوان)، (القوى الطبيعية)، (حقائق الأشهاد في علم الكيمياء)، (تقسيم النفوس الأربعة: الفلكي، الحيواني، النباتي، والطبيعي)، و (الإنصاف) لهه حیکه مه دا، ههروهه (کتاب الشفاء) و کورته که هی (النجاة) و (حي بن يقظان) لهه فه لسه فه دا، و کتیبی (الإشارات والتنبيهات) که تسی دا چه ند باسیکی کردوه دهریاری بابه ته سروشتی یه کان و ئیلاهی یات و ته صه وف و ره ووشت، لهه کتیبی (الشفاء) دا فراوانسی فه لسه فه هی ئیسه سلامی دهرخسه توه که سه هسه موو بابه ته سه مه عریفی یه کان له خوډه گریت، و له چوار بهش پیکه اتوه: مهنتیق که شیعر و وتاریژی شی له خوډه گرتوه، بابه ته سروشتی یه کان وه: دهر ووزانی و نازده لئاسی و رووه کزانی و چینه کانی زهوی (واته جیولوجیا)، بیرکاری که بابه ته کانی: هه نده سه و حیساب و فه له ک و مؤسیقای له خوډه گرتوه، و ئیلاهی یات که فه لسه فه و سیاسه ت و ره ووشتی له خوډه گرتوه.

ههروهه کتیبی (القانون في الطب) که مه وسوعه یه کی پزیشکی یه و ژماره ی ووشه کانی نزیکه ی ۱ ملیون ووشه یه، له رۆما له سالی (۱۵۹۳ز) دا بلاو کرایه وه که له پینچ بهرگدا بوو و بهدوای یه کدا ئه م به شان ه بوون:

۱- پزیشکی به گشتی و کارنه ندامزانی.

۲- زانستی ته ندروستی و دهرمانه کان.

۳- زانستی نه خووشی یه کان (نه خووشیزانی) هه موو نه ندامه کان.

۴- ئه وه نه خووشی یانه ی که تاییده ت نین بیه نه ندامیکه وه و هسه موو له شه

ده گریته وه.

۵- زانستی ماده پزیشکی یه کان و دهرمانه کان و ئاماده کردنیان (که پیشی

ده ووتریت: الأقرابادین).

ئه م کتیبه بو ماوه ی ۶ سه ده بناغه ی خویندنی پزیشکی بوو له زانکو کانی

فه رهنسا و ئیتالیادا (له سه ده ی دوانزه وه بو سه ده ی چه قده)، له گه ل راقه که ی دا

۱۵ جار وەرگېږدرا بۇ زامانى لاتىنى بەتەنھا لە سەدەى پانزەھەمدا كە دەيان جبار چاپكرانهوه، تەنانهت تا سەدەى نۆزدەيهەمى زايىنېش موحازە و بابەتى لەسەر دەووترايهوه، لە كتيبى (القانون)دا بۇ يەكەم جار باسى ئەم شتانه كراوه:

۱- دۆزىنەهوى زانستى كارئەندامزانى، و دەسفيكى هەمەلاينەهوى هەموو ئەندامەكانى لەش بەشيويهەكى راست، بۇ نموونه بەشەكانى ماسولكەكان و ئيسكەكان بە شيويهەكى سەرسوپهينەر يەك يەك باس دەكات وەكو ئەهوى ئەمرو زانراوه، لەگەل ئەهوشدا كە هېچ هۆكارىكى زانستى نوئى ئەمروى نەبووه بۇ زانينى ئەو شتانه و ليكۆلينەهويان.

۲- دۆزىنەهوى زانستى ماددە پزىشكى يەكان، و ئامادەكردنى زياد لە ۷۶۰ چارهسەرى نوئى بۇ نەخوشى يە جوړاوجۆرهكان.

۳- هەروەها لە كتيبهكەىدا شەرحى نەخوشى يەكانى سەر و ئيسكى سەر و مۆخى ئيسقان و چا و گوئى و ددانەكان و قەفەزى سنگ و دل و سى يەكان و ناوسسك و ئەندامەكانى زاووزى و باسى كۆرپەلەشسى كسردووه، هەروەها نەخوشى يەكانى پيست و دەست و قاچ، تەنانهت ئەهەندە بە ووردى باسى سىلى سى يەكانى كسردووه كە دەگاتە پلەى موعجيزەى زانستى چونكە ئەم هېچ ئاميرىكى پشكين و وينەگرتن و ئەشيعەى لەبەردەستدا نەبووه، بەلام ئەمانەى باسى كردوون زانايانى زانستى پزىشكى نوئى هاوړان لەگەلىدا بە دانپيدانانى گەوره پزىشكان.

۴- باسى چۆنيتى ئامادەكردنى خەپلە و مەعجون و حەپ و شلەمەنى يەكانى كسردووه وەك چۆن لە رۆژگارى ئەمروماندا ئامادە دەكرين.

۵- ئيين سينا چارهسەرى شيرپەنجەى مەمكىشى كسردووه بە دەرهيان و داخكردن، هەروەها وەسفى پيكهينەكان و چۆنيتى داخكردنى شيرپەنجەى كسردووه، كە زۆر نزيكە لە بىردۆزهكانى ئەمرو.

(Sir Thomas Clifford) دەليست: ئەوروپى يەكان باوهرپيان وايە كە دانراوهكانى ئيين سينا لە پزىشكىدا كتيبهكانى تريان داپوشى و خستەلاوه، تەنانهت ئەوانەش كە (ئەبوقرات) و (جالينوس) نووسيويانە، هەر لەبەر ئەمە

دانراوه‌کسانی ئیبن سینا بون بیه سهرچساوه‌یه‌کی بساوه‌پیکراو بسو خویندنی  
 پزیشکی له کولیجه‌کانی پزیشکی ئه‌وروپا بو سهرده‌مانیکی دورودریژ.<sup>٦</sup>  
 هه‌روه‌ها (ویلیام فوسلەر) ده‌لیت: کتیبی (القانون فی الطب) ی ئیبن سینا  
 سهرچاوه‌یه‌کی پیرۆزی لیکۆلینه‌وه پزیشکی‌یه‌کان بووه، که ئه‌م پله‌یه‌ی پاراست  
 بو ماوه‌یه‌که هیچ دانراویکی تر ئه‌وه‌نده نه‌ماوه‌ته‌وه.<sup>٧</sup>

(Rom Landau) ده‌لیت: ئیبن سینا له‌ بواره‌کانی بیرکاری و موسیقا و  
 جیۆلۆجی و رووناکیزانی و کیشکردنی زه‌وی و گهرمی و جووله‌دا دانراوی هه‌یه  
 که به‌هه‌مان شیوه‌ی ساده و ساکاری دانراوه پزیشکی و فهلسه‌فی‌یه‌کانیتی،  
 ده‌توانین بایین که ئیبن سینا به‌ میشک فراوانی و زیره‌کی و زه‌وق سه‌لیمی و  
 ره‌چاگردنی شته باشه‌کانی ژیان و هه‌روه‌ها به‌ سروشتی ژیانی که پرپووه له  
 موغامه‌ره، بووه به‌ پێشه‌وا و رابه‌ریکی که سایه‌تی‌یه‌کانی سهرده‌می راپه‌رین له  
 ئیتالیادا، به‌لکو پێش ئه‌وانیشی داوه‌ته‌وه به‌ تایبه‌تی له‌ ترسانی راسته‌قینه‌ی له  
 خودا و خوپاریزی‌یه‌که‌ی‌دا، ئیمه‌ ده‌زانین که ئیبن سینا کاتی که مه‌سه‌له‌یه‌کی  
 لێنالۆژ ده‌بوو ده‌چوو بو مزگه‌وت و له‌وی بو په‌رستن ده‌مایه‌وه و زور جار چه‌ندین  
 سه‌عات له‌ نوێژدا ده‌بوو، نه‌که ئه‌مه‌ش به‌ ته‌نها به‌لکو هه‌ر کاتی‌کیش که ده‌گه‌یشه‌  
 شیکاری مه‌سه‌له‌یه‌کی قورس روی ده‌کرده مزگه‌وت بو سوپاسگوزاریی خودا بو  
 ئه‌و نيعمه‌ته‌ی پێی به‌خشیه‌وه.<sup>٨</sup>

ئیبن سینا کاریگه‌ری‌یه‌کی گه‌وره‌ی کرده سه‌ر رۆژه‌سه‌لات و رۆژنساوا،  
 کتیبه‌کانی هه‌ر زوو وه‌رگێس‌پردان بسو لاتینی، به‌لکو بسو هه‌سه‌موو زمانه‌سه  
 ئه‌وروپی‌یه‌کانیش، فه‌یله‌سوفه‌ موسولمانانه‌کانی دوا ئه‌و به‌ قوولیی پێی  
 کاریگه‌ر بون، فه‌یله‌سوفه‌کانی تریش پێی کاریگه‌ر بون له‌وانه (دانتی) ی  
 ئیتالی، که ئه‌مه‌ش به‌رزی ده‌کاته‌وه بو ئاستی (ئه‌بو‌قرات) و (جالینوس) له  
 زانستی پزیشکی‌دا.

(٦) بیوانه: (Encyclopedia Britannica).

(٧) بیوانه: (The Evolution of Medical Science).

(٨) بیوانه (الإسلام والعرب) لا ٢٦٢ - ٢٦٤.





**ئىبن سينا**

كتىبە پزىشكى و  
 فەلسەفە فىيەكانى  
 ۋەرگىپدرانە سەزەمانى  
 لاتىنىسى و سەرچىساۋەيەكى  
 بىسەپىزى زانىارى يىسەكانى  
 ئەۋروپا بىۋ چىسەندىن  
 سەدە، لىسە رۇژئاۋادا بىسە  
 (Avicenna) ناسراۋە، بۇ  
 ماساۋەيە ھەزار سىسال  
 پارىزگارىيە لىسە نازنساۋى  
 خىۋى كىرد ۋەك يەككىك لىسە  
 گەۋرەترىن فەيلەسسوفان و  
 زانىاسانى پزىشكى لىسە  
 مېژۇدا.

### كىندى:

ناۋى (أبو يوسف يعقوب بن اسحق الكندي) يە، لىسە (۸۰۱ز) لىسە بەسەرە لەدايكبوۋە  
 و لىسە دەۋرۋىسەرى سىسالى (۲۵۷ك) دا كۆچىسى دوايسى كىردۋە، لىسە رۇژئاۋا بىسە  
 (Alkindus) ناسراۋە، بىسە فەيلەسسوفى موسولمانان و دانسەرى فەلسەفەيە  
 ئىسلامى دادەنرىت، لىسە شارى (كوفە) لەدايكبوۋە و لە شارەكانى (بەغدا و بەسەرە)  
 خويئندۋىسەتى، پەيوەندى يىسەكى تۈنىد و تىۋلى ھىسەبوۋە لەگەل خەلىفە  
 ەبباسىيەكان (المأمون، والمعتمد، والمتوكل)، لىسە زۇر بساۋرى زانستى دا  
 نووسىنى ھەيە ۋەك: فەلسەفە، و حساب، و ھەندەسە، و فەلەك، ئەستىرەگەرى،  
 و رۇژمىرى وولاتان و مۇسىقا، و پزىشكى و زانستە سروسشتىيەكان، ژمارەيە  
 كتىب و نووسىنەكانى لە زانستەكاندا لە (۲۴۰) تىپپەريۋە، ھەندىكىان بەم شىۋەيە  
 بوون: ۲۲ لىسە نووسىنە فەلسەفەيەكانى بەجىا لىسە دوو بەرگدا لەژىرناۋىشانى  
 (نامە فەلسەفەيەكانى الكندي) چاپكراۋە، ۹ كتىب لە مەنتىقدا، لەبۋارى بىركارى

و حیسابدا ۱۱ دانراوی هه بووه، ۲۳ کتیب له هه نده سه دا، ۲۰ کتیب زیاتری له فه له کدا هه بووه، ۲۲ کتیب له پزشکی دا، و ۵ کتیبی دهروونزانی.

کیندی بۆچوونه فه لسه فی یه یۆنانی یه کانی وهرگرت و گۆرانکاری تییدا کردن و له بیروباوهری ئیسلامی نزیکی کردنه وه (لییره وه زانستیکی نوی په ییدا بوو که پی ئی دهووتریت زانستی که لام)، ئەم دانده نیئت به وه دا که گهردوون له نه بوونه وه په روهردگار دروستی کردوه، و له روژی دوا ییشدا زیندوو بوونه وه هه یسه، و دهیوت که په روهردگار بالاده ست و به توانایه به سه ره موو شتی کدا، هه روه ها کیندی رای وابوو که پیغه مبه رایه تی به رزترین پله یه که که مروقه گان پی ئی بگن، و پیغه مبه رانیش زانیاری یه کی خودایی یسان هه یسه که له ری ئی نیگیا وه پی یسان گه یشتوو، که ئەمه بریتی یه له به رزترین پله کانی مه عریفه ی مروقا یه تی، که واته به پشت به ستن به مه و توویه تی که قورئان راستی یه فه لسه فی یه کانی شی بۆ مروقه گان روون کردۆته وه.

### فارابی:

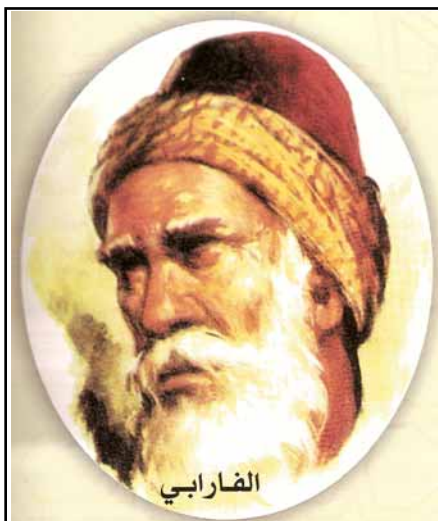

ناوی (أبو نصر محمد بن محمد بن أوزلغ بن طرخان) بووه و به ره چه له که تورکه، ئەم زانایه له شاری (فاراب) له ناوه راسستی ئاسسیا له سه دایکبووه (۲۵۹ک-۸۷۰ز)، له (به غدا) فه لسه فه و بیرکاری و پزشکی خویندوه، و دوا یی چۆته شاری (هه له ب) و له وی ژیا وه، کۆتایی ژیا نی سالی (۳۳۹ک-)

۹۵۰ز) بووه له شاری دیمه شیق، ئەم زانایه به (ئه رستۆ) ی یۆنانی و تووه (مامۆستای یه که م) چوونکه یه که م که سه بس بووه که به ته کانی مه نتیقی کۆکردۆته وه و شیکردوونه ته وه، خویشی به (مامۆستای دووم) نسا و برا وه له بهر نه وه ی فه لسه فه ی یۆنانی کۆکردۆته وه و ریکی خستوون و شیکاری کردوون، زۆر کاریگه ر بووه به کتیبه کانی ئه رستۆ ی یۆنانی که خو ی ده لیئت:

کتیبی (سروش)ی ئەرستۆم ۰ ۴ جار خویندۆتهوه، و کتیبی (النفس) م ۲۰۰ جار خویندۆتهوه!

به ههژاری ژیاوه و مردووه، (ئین خه له كان)ی میژوونوس دهربارهی دهلیت: (دنیا نه ویستترین كهس بووه كه گرنگی نه داوه به ههچ دهستكهوتیک یان دهستخستنی جیگه و مالیک) روژانه تهنها به ۴ درهه مه دهژیا، له پاش خوی ۳۹ کتیبی ماوه تهوه، له کتیبه کانی بریتین له (آراء اهل المدينة الفاضلة) كه تی ی دا سیستمی كۆمه لگه ی مرو قایسه تی نمونه یی شیکار کردووه، ههروه ها ئه مه کتیبانه ش له دانراوی ئه ون: (إحصاء العلوم) كه هه موو زانسته کانی سه رده می خوی تی دا كۆ کردۆته وه له فه لسه فه و مه نتیق و بیرکاری و سروشتزانی و کیمیا و ئابوری و سیاسه تدا، ههروه ها کتیبه کانی: (تحصیل السعادة)، و (رسالة في العقل)، و (رسالة في ما یصح وما لا یصح من أحكام النجوم)، و (كتاب شرح السماء والعالم)، و (كتاب السياسة المدنية)، و (كتاب الموسيقى) ش له دانراوی ئه ون، پزیشکیکی وورده کار و ناسراویش بووه، له کۆتایی ژیا نی دا وازی له گومانه کانی هی ناوه و گه پراوه ته وه بو دهستگرتن به دینه وه.

میژوونوسانی میژووی زانست له مه رۆدا هسا وپان له سه ره ئه وه ی كه مامۆستایانی مرو قایه تی سیانن: (ئهرستۆ)ی یۆنانی و (فارابی) تورکی موسولمان و (ئین سینا)ی بوخساری موسولمان، به یسه کیک له هه ره ناسراوترین فه یله سو فیه کان دانراوه له روژه لات و روژئا وادا، كۆر و كۆمه له زانستی یه كان له جیهاندا له په نجا کانی سه ده ی رابوردوودا ناههنگیان گپرا به هوی یادی هه زار سه له ی كۆچی دوایی ئه م زانا موسولمانه.

### ئیبین روشدا:

کتیبه کانی فه یله سه سو فیه کانی روژه له لات گه یشتنه روژئا وای ئیسلامی و ئه نده لوس و بوونه هوی دروست کردنی جوولانه وه یه كه فه لسه فی تی ی دا، كه به ناو بانگترین كه سانی بریتی بوون له: (ئین باجه) كه سالی (۴۲۳-۱۱۳۸ز) مردووه، و (ئین طوفه یل) كه سالی (۵۸۱-۱۱۸۵ز) له (مراکیش) كۆچی دوایی کردووه و گرنگترین کتیبی بریتی یه له (حي بن يقظان).

ههروهها ئیبن رشد (که ناوی أبو الولید ابن رشد) ه، سالی (۵۲۰ک-۱۱۲۶ز) له قورتوبه له دایکبووه و سالی (۵۹۵ک-۱۱۹۸ز) کۆچی دوایی کردووه، یهکیکه له گهورهترین فهیلهسوفه موسولمانهکان، چهندنین کاری حکومی کردووه و له خزمهتی فهمانپهوای موهحیدین (أبو یعقوب یوسف بن المنصور) دا وهک پزیشک کاریکردووه، له رۆژئاوا به (Averroes) ناسراوه، (رام لاندو) له کتیبی (مآثر



العرب في النهضة الأوربية) دا دهبارهی دهلیت: فهیلهسوفه رۆژئاوایی یهکانی ئه مپۆ ناتوانن بگه نه ئاستی ئه مپۆیان هه تا وهکو ئه نجامهکانی ئیبن رشدیان له فهلسه فه دا دهست نه که ویت.

چهند کتیبییکی داناوه که زوربهیان بیسیریتین لسه کورترکردنسه وه و شیکردنه وهی دانراوهکانی (ئه رستۆ) کسه وهرگیپردرابوونسه سه ره زمانی عه ره بی، و لیه ره وه جیساریکی تسر وهرگیپردرانسه وه سه ره زمانی لاتینسی

له گه ل شیکردنه وهکانی ئیبن رشد و کاریگه ریبه کی قوولیان کرده سه ره بیری فهلسه فی و ئاینی یه هوودی و مه سیحی له ئه وروپادا، له گرنگترین دانراوهکانی ئیبن رشد بریتین له: (کتاب السماء والعالم) و (کتاب ما بعد الطبيعة) و (الکلیات فی الطب) و (تهافت التهافت)، و (فصل المقال فیما بین الحکمة والشریعة من الإتصال) که تییدا په یوهندی نیوان فهلسه فه و ئاین روونده کاته وه و دهلیت که هه ردوکیان یه ک راستی یان هه یه، به لام هه ریبه که له ئاین و فهلسه فه به ریگای تایبه تی خویان پی دی ده گن و به شیوازی تایبه تی خویان ته عیبری لیده که ن.

### میسکه وهیه:

یهکیکه له گه وهره ترین ئه و زانایانه ی که له بواری ره ووشیت و ئه خلاقیدا لیکۆلینه وهی هه یه، ناوی (أبوعلی أحمد بن محمد مسکویه) ه، نزیکه ی سالی

(٣٣٠ك) لسه دايك بسووه و سسالى (٤٢١ك-١٠٣٠ن) كوچسى دوايسى كسردووه، فهيله سووف و پزيشك و ميژوونوس بووه، له گرنكترين كنيبه كانى له بوارى رهوشتدا (تهذيب الاخلاق و تطهير الاعراق) ه، كه مه به ستي تييدا بريتي بووه له روونكر دنه وهى ماناي به خته وهرى (السعادة) كه بريتي يه له ئامانجى مرؤف، و باسى هوكاره كانى ده سته وتنى ده كات.

كورتى فهلسه فهى ميسكه وهيه له رهوشتدا ئه وهيه كه خير و چاكه ئه وه هوكارهيه كه مرؤف به هوويه ده كاته كاملبوونى بوونه كهى، مرؤفه كانيش جياوازن له ئاماده باشى يان بو وهرگرتنى خير، له وه سيئنا مه كهى دا بو قوتايانى حيكمهت فهلسه فه ئه خلاقى يه كهى خووى روون ده كاته وه كه دوا ده كات قوتابى حيكمهت چوار سيفه تى به رزى تييدا بيت: حيكمهت، و نازايه تى، و دس و دم و داوينا پاكى، و دادپهروه رى، ههروه ها ئه م وه سيئانه ش: پيش خستنى هه ق به سهر ناهه قدا له يروبا وه ردا، و راستگووى به سهر درؤدا له ووته كاندا، و خير به سهر شه ردا له كرده وه كانندا، و جيه سادى بسه رده وامى ده روون، و پاراسستنى به لئنه كان، و بيركردنه وه له بابته كان پيش ده رپرينى راي خووت و سهر ف كردنى ته مه ن له شتى به سوودا، و ازهيئان له ترسان له مردن و هيممهت به رزى، به لام له ياد نه كردنى نه خووشى له كاتى له شساغى دا، و غه م و په ژاره ت له كاتى خووشى دا، و دلئارامى له كاتى تووره بووندا، و به هيئى هيو و نيازى چاك و دلئيا بوون له به زه يى خودا.

### ئيبان خه لدون:

ناوى (ابوزيد عبدالرحمن بن محمد بن محمد بن الحسن بن محمد بن جابر بن خلدون الحضرمي التونسي) يه (٧٣٢-٨٠٨ك) (١٣٣٢-١٤٠٦ن)، هه ر له مندالى يه وه خرايه به ر خوئندن كه سه وت خوئندنه وه كهى قورئان فيرپوو له گه ل فيرپوونى زانسته شه رعى يه كان له فه رموده و ته فسير و فيقهى مالىكى، پاشان زانسته كانى زمانه وانى و فهلسه فه و مه نتيقيشى خوئند، ئه م زانايه به كتيبي پيشه كى يه كهى (مقدمة ابن خلدون) ناوبانگى ده ركرد كه وه ك سه ره تايه ك داينا بو كتيبيكى ميژوويى كه نووسى و ناوينا (كتاب العبر و ديوان المبتدأ و الخبر في ايام

العرب والعجم والبربر ومن عاصرهم من نوي السلطان الأكبر)، كەسەم پېشەكەي يەدا بۇچوونە پەرودەيەيسە ناوازەكانى لىسە بىوارى كۆمەلناسى دا دەخاتەروو.

سەرەتاي ژيانى وەك نووسەرىك بۇ وەزىرى خەلىفەي حەفصى (أبي إسحاق) لىسە تونىس كارىكردووه كە تەمەنى تەنھا (۱۷ سال) بووه، پاشان لىسە دەولەتەكانى (بنو عبدالواد و بنو مرين) يىشدا كارى كردووه، سالى (۱۳۶۵ز) چووه وولاتى ئەندەلوس بۇ لاي سولتانى غەرناتە، پاشان كۆچى كىرد بۇ ئىسكەندەرىيە و لەويووه بۇ قاھىرە كە لىسە ھۆلەكانى (الجامع الأزهر) بىسە ناوازانگدا وانەي بە قوتابيان دەووتەوه، پاشان ھەر لەويى كرا بە قازى و چەند جارىك ئەم پۇستەي وەرگرت، كۆتايىن ھەولى سىياسىيىتى برىتى بوو لىسە بىننىنى پاشاي مەغولى (تەيمورلىنگ) لىسە كاتى ئابلوقەي سوپاكەي دا بۇ شارى (دىمەشق) لىسە سالى (۸۰۲ك - ۱۴۰۰ز)، لىسە رۆژى ۲۶ى رەمەزانى (۸۰۸ك) لىسە تەمەنى ۷۶ سالى دا كۆچى دوايى كىرد.

لىسەم مساوھ دورودرىژەي ژيانى دا ئىبىن خەلىدون لىسە خزمەتى زۆرىك لىسە كارىدەستدانى ئەندەلوس و مەغرىب و مىسردا كارى كردووه، لىسە ژيانى دا زۆر گىرنگى داوھ بە دەستخستنى زانست و گەپرانى زۆرى بۇ ئەو مەبەستە كردووه، گومان لەوھشدا نىيە كە كۆبوونەوھى زىرەكى و شارەزايى و زانست لىسە كەسەيتى (ئىبىن خەلدون) دا بووه ھۆي ئەوھى كە ئەو بەرچاۋروونىيە گەورەيەي پىبىدەن لىسە بۇچوونە نايابەكانى لىسە بىوارى سىستەمە كۆمەلايسەتى و ئابوورىيەكاندا كىسە لىسە رۆژگارى ئەمپۇدا پىئى دەووترىت زانستى كۆمەلناسى مرويسى (علم الاجتماع البشري)، ھەرۇھا بارودۇخى تاييەتى خۇي و دەردەسەرىيەكانى ژيانى وايان لىكرد كە چەند بۇچوونىكى مرويسى راستگويانەي ھەيىت بۇ جوولانەوھى مېژووى مروقايەتى و لىكدانەوھى گۆپانكارىيەكانى.

مېژووى لاي (ئىبىن خەلدون) تەنھا چەند رووداۋىكى بەدواي يەكدا ھاتوو نىن بەلكو ئەم پەردەي لادا لەسەر ئەو ياسايانەي كە جوولانەوھەكەي كۆتتروۆل دەكەن، دەلىت: { مېژووى زانستىكى سەربەخۇيە چوونكە خاۋەنى بابەتتىكى تاييەتىيە كە برىتىيە لىسە ئاۋەدانى مرويسى (العمران البشري) و كۆبوونەوھى ئىنسانەكانە

(الإجتماع الإنساني)، و خاوهنی چهن دین مهسه له یه و روونکهره وهی دیارده کان و حاله ته کان به دوا ی یه کدا، که نه مهش سیفه تی هه موو زانستی که جا دانراو بییت یان عه قلی} <sup>۹</sup>.



### ئیین ماجید :

ناوی (شهاب الدین أحمد بن ماجد) بووه، له سه دهی پانزه یه می زاینی دا ژیاوه، له کتییی (زهریا - المحيط) دا که دانراوی ئه د میرالی تسورکی (سیدی علسی بن حسین) ه ساوی هاتوو و زور وه سفی کراوه، گه شتیاری پورتوگالی (قاسکو دی گامبا) باسی هاوه لیتی ئه می کردوه له یه کی که گه شته کانی دا و ساوی ساوه (کانسا کسان)، پروفیسور (قیران) ده لییت: {کتییسه کانی (بسن ماجسد)

ده یوری نه زوکار ی و ان نه خه که ی ئیین ماجید : که بری و نه له خه به کو پراگوشه تان مالان سان ا پهنه به سل ره که به سه دوه کور ره به بیخاوه سه ده و اوو کوشه ی توان له عه و جاز ی ئیینر ونه شتیاری

زانباری زور چری تیوری و پراکتیکی یان تیدایه ده براره ی زانستی که شتیاری (علم الملاحه) {، له سه ره ئه م بنه مایه ده لییت: (ده توانین بلیین ئه م کتییانه بناغه ی زانستی که شتیاری نوین)، ههروه ها (جهیمس بین نه سیب) ده لییت: (یاده وهی ئیین ماجید و کاره کانی تا سه ره تای سه ده ی نۆزده یه م له هیندستان و دورگه کانی مالذیف زیندوو بووه، و پشتیان به ستوو به و یاسایانه ی که ئه م دایناوه له بواری زانستی که شتیاری دا).

(۹) بپوانه (مقدمه این خلدون) / ۴۰۰.

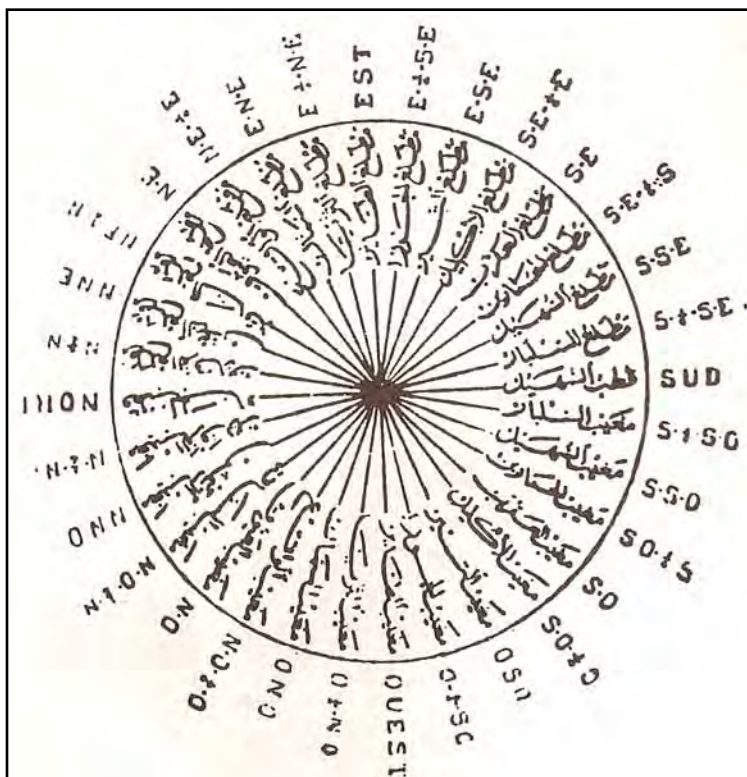

دابه شکردنه کانی ( نیین ماجید ) بؤ ناوهوی قیله نوما که له رۆژگاری نه مپروشد ا هه مان دابه شکردنه به لام به ناوی جیاوازهوه که له دهرهوی بازاره که نوسراوه.

ئهو زانایانه ی له سه ره وه باسکران ده توانین بلیین ناوه پرشنگداره کانی میژروی که شه سهندنی زانستن له لای موسولمانان، به لام له گه ل ئه و دو اکه وتنه که وره یه ی که موسولمانان تووشی هاتون له بواری زانست و ته کنه لوجیادا له مپروماندا و به دریزایی سه ده کانی ( ۱۹ و ۲۰ )، به لام ئه م سه رده مه به ته واوه تی خالی نه بووه له دهرکه وتنی تاکوته رای هندیك زانای ناودار و پیشهنگ له سه ر ئاستی جیهان له هندیك بواری زانستی دا، که شانازی یان به ئاینه که ی خویانه وه کردوه و ههرگیز نه یانوتوه که ئیسلام مایه ی دو اکه وتنی موسولمانانه، یان ریگر بوویت له به رده م ئه واندا به تایبه تی بؤ ده سخستنی زانستی تاقیکاری ئه مپرو و داهیدان تی ی دا، ئیستاش پییم خۆشه هندیك نمونه له و زانایانه به یئمه وه:



## ئەنسىكلېپېدىيە:

ناۋى (حسن كامل بن علي الصباح) بوۋە، و لە نزيكەى (۷۰) سالىك پيش ئىستى كۆچى دوايسى كردووه (لە سەدەى چوار دەيه مى كۆچى دا)، خەلىكى خوارووى لوبنان بوۋە، گرنكى داۋە بە زانستەكانى بىركارى و ھەندەسە، و لەسەر بالۆنەكان كارى دەكرد، ماۋەى چەند سالىك لە ئەمريكا ئەندازىيى كارەبائى خویندووه، ھەر لەوى (۶۷) داھىنراوى ھەيە بەناوى خۆيەو، كە (۱۱) يان بە ھاوبەشى لەگەل خەلىكى تردا بوۋە.

بەھوى رووداوى ئۆتۆمبىلەوھ گىمانى لە دەستداۋە، چەندىن نووسىنى ھەيە سەبارەت بە شىكارکردنى بىردۆزى رىژەيى لە گەردوون و فەزادا، لە گرنكىتەين داھىنراۋەكانى ئاميرىكى پەخشکردنى تەلەفىزىۋنىيە كە بەكار دەھىنرەت بۆ پەخشکردنەوھى ئەلىكترونى، پەخشكەرىكى وئە و دىمەنەكان، و ئاميرىك كە تيشكى خۆر دەكاتە ھىزىكى كارەبائى، و ئاميرىك بۆ بەتال كردنەوھى ھىزى كارەبائى لە فەزادا.

## د. ئەحمەد زويىل:

ناۋى (ئەحمەد حوسنى زويىل) ھ، لە (۱۹۴۶/۲/۲۶) لە شارى (دەمەنھور) مىسر لەداىكبوۋە، كۆلىجى زانستى زانكۆى (ئىسكەندەريە) سالى (۱۹۶۷) تەواو كردووه بەپلەى بالۆ بەيەكەم، پاشان لە ۸ مانگدا خویندنى (ماجستىرى) تەواو كردووه، سالى (۱۹۶۹) كۆچى كردووه بۆ ئەمريكا بەھوى زەمالەيەكى زانكۆى (پەنسلفانيا) ۋە خویندنى (دكتورا) لە (كىمىيەى لەيزەرىي) دا تەواو كرد سالى (۱۹۷۳)، ۸ زانكۆى ئەمريكا زەمالەى تويژىنەوھيان پىبەخشى بەلام لەناوياندا زانكۆى (كاليتك) ى ھەلبىزارد لەبەرئەوھى ۲۵ ماۋستى ئەم زانكۆيە خەلاتى (نۆبل) يان ۋەرگرتووه، ئۇفيسىكى باشى پىدرا بە يەك مەرج كە لە ماۋەى ۶ سالىدا تويژىنەوھىكە بكات كە گرنكىي زانستى ھەيىت و پاش ئەمە دەكرىت بە ماۋستى زانكۆكە، بەلام (د. زويىل) تەنھا لە ماۋەى ۴ مانگدا تويژىنەوھىكە گرنكى ئەنجامدا كە لە گۆقارە زانستىيەكانىشدا بلاوكرايەوھ!

پلهی (پروفیسور)ی پیبہ خشر اوہ و تا ئیستا خاوهنی (۲۷۰) توئزینہ وهی گرنکه له بواری له یزهردا، ۲۳ خه لاتی ئه مریکی پیبہ خشر اوہ بیجگه له خه لاتی وولاتانی تر، ئه ندامیتی کومه لهی ئه مریکی بو زانسته کان و هونه ره مرویی به کانی پیبہ خشر اوہ، کورسی (لینهس پاولینگ *Linus Carl Pauling*) ی پیبہ خشر او، که زانایه کی فیزیای به ناوبانگه و (۲) جار خه لاتی (نوبل) ی پیبہ خشر اوہ و سالی (۱۹۸۸) نازناوی (نایشتاین) ی سه دهی (۲۱) ی پیبہ خشر او بو دوزینه وهی فیمتو چرکه (*Fimto second*)، که بووه هوئی دیاری کردنی ته منه نی گهردوون زور به ووردیی و ده رگایه کی نوئی کرده وه له به رده م چاره سه ری نه خووشی به کانی سه ره تاندا، (فیمتو چرکه) بریتی به له یه که بهش له ملیون بلیون به شی چرکه یه که! ههروه ها (د. ئه حمده زویل) سالی (۱۹۹۹) خه لاتی (نوبل) ی پیبہ خشر او له (کیمیا) دا به هوئی پیوانی خیرایی گهردیله کان له کاتی جوولانیاندا به به کارهینانی له یزی هه ره خیرا، ئه مه بووه هوئی دروست کردنی زانستی نوئی وه (فیمتو کیمیا) و (فیمتو بایولوژی).

(د. زویل) رای وایه که خه لکی روزه لاتی پیبده سستی گه وره یان هه بووه له بواری زانستدا، بو نمونه میسری به کونه کان پیش (۶۰۰۰) سال یه که م کهس بوون که ووتووایه سال له (۳۶۵، ۲۵) روزه پیکدیته، هه ربویه هیوای وایه که له میسر به تایبته تی بتوانیته زانکویه کی جیهانی زانستی دروست بکات که نمونه ی ئه مانته تی زانستی بیته و بلیمه تان و هه لبرژیردراوان ئی وه ربگرین دوی چه ند تا قیکردنه وه یه کی قورس، که ژماره یان له (۲۰۰۰) کهس زیاتر نه بیته ئه مهش به مه به سستی زیندو وکردنه وهی ئومه ته که مان و راپه رینی له خه وی دوور ودریژی، (د. ئه حمده زویل) خاوهنی ئه م خه لاتانایه:

– بهر زترین نیشانی که له ئه مریکادا که بو زانست ده به خشریته له لایهن دهن گای (بنجامین فرانکلین) هوه، که هه مان ئه م خه لاته پیشتر به خشر او به (مادام کوری) و ئه لیبیرت نایشتاین، و برایان رایت، و ئه دیسون).

– ناوی له کتیبی میژوویی زانایانی ئه مریکادا تومارکراوه.

– نیشانی (لیوناردو داوینچی) پیبہ خشر او له (فه رنسا).

- خەلاتى (مەلىك فەيسەل) يېيەخىرا بۇ سالى (۱۹۸۹).
- خەلاتى ۋە كالىتى فەزاي ئەمىرىكا (ناسا) بۇ سالى (۱۹۹۱).
- نىشانى (مىسر) بۇ زانستەكان كە سالى (۱۹۹۵) لەلايەن سەرۋكى مىسرەۋە يېيەخىرا.
- ۋولاتى (سوئىسرا) ش خەلاتى ئالتونىي دەۋلەتى يېيەخىشى.
- خەلاتى (نۆپل) لە كىمىادا سالى (۱۹۹۹).

## د. فاروق الباز:

خەلىكى ۋولاتى مىسرە ۋە لەۋى ئەدايكبۇۋە، سالى (۱۹۵۸) پرونامەسى بەكالورىۋسى ۋەرگرت لە كىمىا ۋ جىۋلۇجىدا لە زانكۆى (عین شمس) لە قاھىرە، سالى ۱۹۶۰ د. فاروق كۆچى كىرد بۇ ئەمىرىكا ۋ تەنھا لە ساۋەى ۱ سالىدا پرونامەسى ماستەرى لە زانكۆى (مىزورى) ۋەرگرت، پاشان سالى ۱۹۶۴ پرونامەسى (دكتورا) ۋ ۋەرگرت پاش تەۋاۋكردنى خۆئىندىنى لە زانكۆى (مىزورى) ۋ پەيمانگى (ماساچوستس) بۇ تەكنەلۇجىا لە شارى (كەمبىرىدج)، بىگومان كەسىكى ئاۋا بەتوانا ناسارىتەۋە لەبەر چاۋى لوتكە ۋ قەلاكانى زانستدا، ھەرىۋىە دەستى كىرد بە ۋوتنەۋەى زانستى جىۋلۇجىاى نۆى لە زانكۆى (مىزورى) بۇ ماۋەى سالىك، پاشان زانكۆى (ھايدلېرگ) لە ئەلمانىاى رۇژئاۋا رايكىششا ۋ بۇ سالىكى تر تا سالى ۱۹۶۵ ۋانەى دەۋتەۋە كە لەم كاتەدا چەندىن تۆيژىنەۋەى ئەنجامدا لەسەر پىكھاتەى كىمىاى شۇھوب ۋ نەيزەكەكان.

پاشان گەرايەۋە بۇ مىسر ۋ لەگەل كۆمپانىاى (پان ئەمەرىكان) بۇ گەپران بەدۋاى نەۋتدا كارىدەكرد لە سالى ۱۹۶۶زدا لە كەندۋاى سوئىس، پاشان كۆمپانىاى كارگەكانى (بىل) رايكىششا بۇ كاركردن لەۋى لە سالى ۱۹۶۷دا كاتىك كە بە جىددى بەشدارىكرد لە لىكۆلېنەۋەكانى فەزادا، كارى (د. فاروق الباز) تەنھا شىتىكى رۇتىنسى نەبۋەۋە كۆمپانىاى كارگەكانى (بىل)دا بەسەلكو بەرپىسارىتىيەكى خەتەرناك بوۋە بۇ ئەم كەسە ھەلكەۋتوۋە، لە ماۋەى ۶ سالى زىرپىنى زانستەكانى فەزا ۋ دەستكەۋتەكانىدا (لە سالى ۱۹۶۷ بۇ ۱۹۷۲) د. فاروق كارىكرد ۋەك سەرپەرشتىارى نەخشەكىشانى لىكۆلېنەۋەكانى مانگ ۋ

دۆزىنسىمەن ھەسەن روى مانگ، ھەربۇيىمە بەشىمدارىمىز لى پىلاندىدانان و ھەسەنگاندنى بەرنامەى ۋەكالىتى نىشىتمانى فرۇكەۋانى و فەزاي ئەمىرىكا (ناسا) بۇ گەشتە خولگەيى يەكانى مانگ، ھەرئەمەندە بەس نەبوو بۇ بلىسىمەى تىكۇشان و زىرەكى و ىرتىژى د. فاروق الباز، بەلكو كارىشىمىز كىرد لى ۋە گروپمە زانىستى يانەى پالپىشىت بىوون بۇ ئاممادە كىردنى گەشتەكانى ئەپۇلۇ بۇ سەسەر مانگ، ھەرۋەھا پىلەۋپايەسەكى تىرىشىمىز بەدەسىت ھىنسا ۋەك سىكرىتىرى (لىژنىسەى ھەلبىژاردنى شۇيىنەكانى نىشىتنەۋەى كەشتى يەكانى بەرنامەى ئەپۇلۇ لى سەسەر روى مانگ)، كە ۶ جىگەيان ھەلبىژارد بۇ نىشىتنەۋەى كەشتى يە ئاسمانى يەكان بە پىشت بەستىن بەو وىنانەى كە كەشتى يە بىمىروپى يەكانى تر گىرتىۋىيان بۇ مانگ، و بە دانپىدانانى ۋەكالىتى ناسا باشتىن شۇيىنبوون بۇ نىشىتنەۋەى كەشتى يەكانى مانگ.

دەرىسارەى جىۋلۇجىيەى مانگ ئەۋەندە شىسارەزىبوۋە كە ۋاى لى سەككىك لى كەشتى يەۋانەكان كىرد بلى: ئاىيا تۇ پىش ئىمە لى سەسەر روى مانگ بوۋىت ئەى فاروق؟! ئەۋىش لى بەرئەۋەى كە د. فاروق رىنىشانى ئەۋ كەشتى يەۋانەى كىرد بۇ ئەۋەى بچىت بۇ شۇيىنىكى دىارىكراۋ كە بەردىكى خاۋەن پىكەتەسەكى تايىسەتى لىبوو بۇ ۋەگىرتنى نمۇنە لى!! لى گەل ئەم ھەموۋ ئەركانەى دا د. فاروق مەمانەى بەخۇى بىوۋ بۇ ئەۋەى ۋەك سەسەرۋكى تىمى رايىنانى زانىستىش كارىكات بۇ ھەلبىژاردنى نمۇنەسەى بىسەردەكان و ھەسەرۋەھا وىنەگىرتنى مەمانگ لى لىسەن كەشتى يەۋانەكانەۋە.

دۋاى تەۋاۋبوونى بەرنامەى ئەپۇلۇ لى سەسەلى (۱۹۷۲) دا پەيوەندىمىز بە قەلەيەكى زانىستى تەرۋە كە پەيمانگى (سىمىستونىيان) بوۋ لى (ۋاشىنتۇن) و لى مۇزەخانەى نىشىتمانى ئاسمان و فەزاي سەسەر بىمە پەمانگەسە سەسەنتەرى لىكۆلىنەۋەكانى زەۋى و ھەسارەكانى دىروستكىرد، كۆمەلە زانىستى يە پىسپۇرەكان پىشپىركىيان دەكىرد لى بانگىردنى بۇ ئەندامىتىيان كە لىرەدا بوارى ناۋەيىنانى ھەموۋىيان نى يە، لىۋانە: كۆمەلەى جىۋلۇجى ئەمىرىكى، و يەكىتى ئەمىرىكى بۇ پىشكەۋتەنە زانىستى يەكان، و يەكىتى شاھانەى بەرىتانى بۇ زانىستەكانى فەلەك پەلى ئەندامىتىيان پىبەخشى.

د. الباز) چەندىن بېرونامەى رېزىلىنسان و پلەى فەخرى پېبەخىشراوھ لەوانە: بېرونامەىيەكى رېزىلىنسان لە لىكۆلىنەوھى خامەكان و كانزاكاندا لە ھەينەى وىلايەتە يەگرتووەكان بۆ كانەكان، ھەرۆھە مەدالىاى دەستكەوتە زانستى يە بەرزەكان لە وەكالتى (ناسا)وھ، و خەلاتى سەرکەوتووەكان لە كۆمەلەى جیولۇجى ئەمىرىكى، و نىشانى ئىستىحقاق لە پلەى يەكەم لە كۆمارى مىسرىش.

ھەستاوھ بە بلاوكردنەوھى زىياد لە (۲۰۰) تويژىنەوھى زانستى لە گۆقارە زانستى يە جىھانى يەكاندا، لەگەل سەرپەرشتى كردنى چەندىن لىكۆلەرەوھ و تويژەرەوھ لە زانستەكانى فەزا و جیولۇجىيەى ھەسارەكان و مانگەكانياندا، كاتىكىش كە لاينە زانستى يە جىھانى يەكان دەستيانكرد بە خۇئامادە كردن بۆ گەشتى فەزايى دوولايەنەى ئەمىرىكى روسى (گەشتى ئەپۇلۇ-سۆيۇن) لە سالى (۱۹۷۵)دا، لە (د. فاروق الباز) باشترىان نەدۇزى يەوھ بۆ پلەى (سەرۆكى لىكۆلىنەوھ تايبەتەكانى تايبەت بە تاقىكردنەوھكانى سەرپەرشتى و چاودىرى زەوى و وینەگرتن لە ئاسمانەوھ).

ھەرۆھە (د. فاروق الباز) پلەى جىگىرى سەرۆكى زانست و تەكنەلۇجىيەى ھەبوو لە دەزگای تەكنەلۇجىيەى زانىارىيەى (ئايتك) لە وىلايەتى (ماساچوستس)، ھەرۆھە مامۇستای ئەم زانكۆيانەش بووھ: بەشى جیولۇجىيەى زانكۆى (يوتا) لە (سۆلت لەيك سىتى) لە ئەمىرىكا، و زانكۆى (عەين شەمس) لە (قاھىرە)، و زانكۆى (تەكساس)ى فەنى، و زانكۆى قەتەر لە شارى (دەوحە)، ئىستاش بەرپۆھبەرى بەشى ھەستكردن لە دوورەوھى زانكۆى (بۇستن)ى ئەمىرىكى يە.

خاوەنى چەندىن لىكۆلىنەوھىيە دەربارەى ئىعجازى قورئان لە سەردەمى زانستى دا، و باوهرى تەواوى بە بەرەوپىيش چوون لە دۇزىنەوھ زانستى يەكان و فىركردن لەم بوارەدا ھەيە، چونكە بە ھۆكارىكى تىگەيشتنى دروستكارەوھكانى پەرۆردگارى دەزانىست لە دەوربەرمان، و بۆ باشتركردنى پاشەپۇژى مرقۇسە لەسەر زەوى دا.

لە ووتەيەكى دا دەلىت: من باوهرم واىە كە قورئان كتیبىكى ھەمەلاينە و جىگىرە، و لە قورئاندا چەندىن ئىعجازى زانستى مەزن ھەيە كەواتە قورئان

خاوهنى پلهوپايه يه كى بهرزه، زانستيش له گاولكى دايه و زور كه م دهزانين و زور كه م فيردهين، هر كاتيكيش زانستيكى نوئ بزائين بومان دهرده كه ویت كه كه م دهزانين، هر كاتيكيش بريك زانياريمان دستكه ویت دهگه ينه نه وهى كه بريكى تری مهزن له زانست هه يه كه هيچ ناگايه كمان ليى ني يه .<sup>۱۰</sup>



---

(۱۰) پروانه چاپيکه وتنى پروفيسور (عبدالمجيد الزندانى) له گه ل (د. فاروق البان) كه له كتيبى (الإعجاز العلمى) دا بلوكراوه ته وه.

# هەندیک لە زانا موسولمانە کوردەکان و روایان لە پیشکەوتنی زانستی دا

شیخی ئیسلام (ئێبێن تەیمیه) :

ناوی (تقی السیدین أبو العباس أحمد بن عبد الحليم الحراني الدمشقي الحنبلي) یه، زانا و فهقیه و رهخهگر و موفهسیر بووه و له خیزانیکی زانست پهروه هاتۆته دونیا، له شاری (ههپرانی) کوردستانی تورکیا له دایکبووه له (٦٦١-١٢٦٣ز)، پاشان له گهڵ کهس و کاری چوون بو دیمه شق به هوی هیرشی مهغوله کانهوه، لهوئ گهوره بووه و له مندالی یهوه له سههر دهستی بساوی و زانایانی شهوئ فیتری قورئانی پیروژ و تهفسیر و زانستی فهرمووده و زمانای عهره بی و نهده به کهی بووه، هه له گهنجی یهوه ده رکه وتوو و وانهی ووتوو تهوه و گفتوگۆ و موناقه شهی زانایانی کردوو و ناوئرا به (زیندوو که ره وهی سوننهت) و (ئیمامی موجهه هیده کان)، نه وهنده که سیکی پارێزکار و زاھید بووه که دونیای هیچ به لاوه مه به ست نه بووه، و نه وهنده که سیکی ئازا و چاونه ترسیش بووه که به هیچ شیوه یه که ماستاو و روپامایی بو که سنه کردوو، نوێکه ره وه (مجددی) سهرده می خوئی بووه.

دانراوه کانی خویمان ده دن له ٥٠٠ کتیب، چوو بو میسر بو فه توادان و ماوه یه که لهوئ بووه و له سههر بیروراکانی زیندان کراوه، پاشان گه پراوه ته وه بو شام و لهویش زیندانی کراوه، ژیا نی به م شیوه یه به سههر برددوو تا له زیندانداندا له سالی (٧٢٨ک-١٢٢٧ز) دا کوچی دوایی کردوو، له دوای جه نازه که ی هه موو خه لکی دیمه شق به پی رویشتون و ژماره یان گه یشته ٢٠٠ هه زار کهس، که هه موویان هه ستیان ده کرد به مردنی شه و یه کی که له زانایانی ئیسلامیان له ده ستچوو، جه نازه که ی شه م گه و ره ترین جه نازه بسوو له ئیسلامدا دوای جه نازه که ی ئیمام (ئه حمه دی کوپی حه نبه ل).

له هه موو زانسته کانی حیکمه تدا دانراوی هه یه، بانگه کهری چاکخوازی ئایینی بووه، پیشه و بووه له ته فسیر و ئوصلدا، ده ستیکرد به وانه ووتنه وه له ته مه نی

۲۰ سالی یهوه، له دژي هسه موو کوومه له لاده ره کسان بسووه له دین و بیرو بسپروا نه فسانه یی یه کانیانی دژایه تی ده کرد، له کاتی هه ردو هیرشیی نامرو قانسه ی خاچپه رستان و مه غوله کانه وه بسو جیهانی ئیسلامی ئیین ته میمه چه ندهن هه لویستی ریژدار و به جهرگی هه بووه که گیانی فییداکاری و به رهنکاری له نیو موسولماناندا زیندوو کرده وه، نمونه ی زانای کارکر و مواهید بووه، له کاتی هانتی سهر کرده ی مه غوله کان (فازان) بو داگیرکردنی دیمه شق ئیین ته میمه چوو بو به رهنکاری کردنی و بینینی و به شیوه یه که ترسانی که زور به خویدا چوو وه و پاشان چوو بو لای سولتانی میسر و هانیدا بو چوون بو پشتگیری خه لکی شام له دژي مه غوله کان.

(د. محمد أبو زهرة) ده لیت: میژوونوسان به ئیین ته میمه یان ووتوووه (حه پرانی) و نه یاندا وه ته پال تیره عه ره به کان، که نه مه ده یسه لمینیت کورد بووه، که میله تیکی خاوه ن هیممه ت و نازایه تی زورن، و نه م سیفه تانه به ئاشکرا له ئیین ته میمه دا دیار بوون له گه ل نه وه شدا که له ناو هیمنی زانایاندا گه وره بوو، کورده کان له سه ده کانی شه شه م و حه وته می کوچی دا خاوه نی هه لویستی به رز و ناوازه بوون له به رگری کردن له ولاتی موسولمانان، نه وه بوو به رامبه ر به خاچپه رسته کان وه رستان و یه که م لیسانیان به رکه وه ت، و پاشان به رهنکاریان بوونه وه و گورزی جه رگریان لیوه شاندن تا وه کو بیئومیدیان کردن له ولاتی موسولمانان.

دانراوه کانی ئیین ته میمه خو یاندا وه له ۴۰۰۰ کوپراسه، له (قوات الوفیات) دا ده لیت: ۳۰۰ به رگ بوون، که له مروماندا ته نها ۶۰ به رگمان به ده ست گه یشخووه، به ناویانگترینی دانراوه کانی (مجموعه الفتاوی) که یه تی که له ۳۷ به رگدا چاپکراون، بیجگه له ده یان دانراوی تر که به جیا له چاپ دراون.

### ئیین خه له کان:

ناوی قساز قسوزات (شه مسه ددین نه حمه دی کوپی موحه ممه دی کوپی ئیبراهیمی نه ربیلی شافعی) یه، له دیی (خه له کان) ی سهر به شاری هه ولیر له سالی (۶۰۸ ک- ۱۲۱۱ ز) له دایکبووه، زوربه ی ژییانی له وه رگرتنی زانست و وانه



ووتنەوہ و ھاتوچۇ لہنیوان شام و میسر دا بەسەبرد، دوای خەریکبون بە زانستەوہ لہ منذالی دا پاشان لہ ۱۸ سالی دا دەستی کرد بە گەشتی زانستی، شەش ھەوت سال لہ ھەلەب دانیشت، سالی ۶۲۳ک چۆتە دیمەشق و دوای چوار سال چۆتە میسر، لہ (۶۵۸ک) دا سولتان (زاھیر بیبەرس) کردی بە قازی قوزات و لہ (۶۵۹ک) لہ گەلی دا چوو بۇ شام، پاشان لہ (۶۶۹ک) وازی لہم وەزیفەیی ھینا و گەرایەوہ (قاھیرە) و لہ قوتابخانەیی (فەخرییە) بە وائە ووتنەوہ خەریکبوو، دوچار گەرایەوہ شام و سەرقالی زانست بوو تا لہ سالی (۶۸۱ک) لہ تەمەنی ۷۳ سالی دا کۆچی دوایی کرد.

خاوەنی چەندین کتیبی میژوویی و زانستی یە کسە گرنگترینیان شاکارە میژوویی یە نەمرەکە یەتی، کە بریتی یە لہ کتیبی (وفیات الأعیان وانباء ابناء الزمان) کە کتیبیکی میژوویی ھەمەلایەنە، لہ ماوەی ھەوت سالی لہ نووسینی بوو، لہ سالی (۱۲۵۶ز) دەستی پیکردووہ و لہ (۱۲۷۴ز) دا تەواوی کردووہ، نوسخە دەستنوسی ئەم کتیبە بە خەتی دانەرەکەیی لہ مۇزەخانەیی بەریتانی پاریزراوہ، لہ ئەلمانیا بۆ یەکەم جار بە عەرەبی لەچاپدراوہ و پاشان وەرگیپردراوہ بۆ ئینگلیزی و لہ فەرەنسای لەچاپدراوہ، (ظھیرالەدین الأریلی) وەرگیپردراوہ بۆ فارسی، لہ لایەن پینچ زانای ترەوہ پاشکۆی بۆ دروستکراوہ، ئیبن خەلەکان خاوەنی کتیبی تری زانستی و زمانەوانی و فیقی بوو و چەندین شیعی ناسک و ماناداریشی داناوہ بە عەرەبی و فارسی.

### ئیبنولوستەوہی ئەریلی :

ناوی (ئەبولبەرەکات شەرەفوددینی ھەولیری یە) لہ (۵۶۴ک) دا لہ ھەولیر ھاتۆتە دونیاوہ، لہ خیزانیکسی ناسراو و پیر لہ ئەھلی عیلم و فەزەل ھاتۆتە دونیاوہ، ماوەیەک وەزیری (مژەفەروددین کۆکەبری) بوو، پاش ھاتنی تەتەر بۆ ئەو ناوچە چۆتە موسل و لہ (۶۲۷ک-۱۲۳۹ز) دا وەفاتی کردووہ، میژوونوس و زانایەکی خاوەن دانراو بوو و لہ شیعی ئەدەبیاتیشدا بەقووت بوو، خاوەنی ئەم کتیبانە یە:

- (تاریخ اربل) کە ۴۰ بەرگە.

- (النظام في شرح شعر المتنبي وأبي تمام) که ۱۰ بەرگه.
- (إثبات المحصل من نسبة أبيات المفضل) که ۲ بەرگه.

### ئىبىننوصه لاجى شارزوورى :

ناوى (تقى الدين عثمان بن عبدالرحمن الكردي الشهرزوري) يه، سالى (۵۵۷هـ) له (شرخان)ى (شاره زور) له داىكبووه، پيشه و بووه له فيقه و فهرموده دا و زانا بووه له ته فسير و ئوصول و نه حودا و پياويكى پاريزكار و زاهيد بووه، باوكى شيخى زانا يانى ديمه شق بووه بوييه سه ره تا لاي نه و وانه ي زانستى خويندووه، پاشان چوته موصل و له لاي (عماد الدين يونس) و انه ي خويندووه و دوايى چووه بو به غدا و شويته كانى ترى عيراق و ئيران (له لاي رافيعى و انه ي خويندووه) و خوراسان گه پراوه، پاشا چووه بو (قودس) و له قوتابخانه ي (الصلاحية) و انه ي ووتووه ته وه، له كوتايى دا گه پراوه ته وه ديمه شق و له وئ جينگير بووه و بووه به ماموستاي (دار الحديث) و هه ره له وئ كتيبه كانى داناوه، له روژى چوارشه ممه (۲۵)ى ره ييى دووه مى سالى (۶۴۳هـ) دا وه فاتى كردووه.

خاوهنى نه م كتيبانه يه: (طبقات فقهاء الشافعية)، (معرفة أنواع الحديث) كه ناسراوه به (مقدمة ابن الصلاح)، (الأمالى) و (الفتاوى)، و (شرح الوسيط)، و (أدب المفتي والمستفتى)، و (فوائد الرحلة) و چه ندينى تريتش.

### شيخ حه سه نى گله زرده و روانگه ي نه ستير ه ناسى گله زرده :

(شيخ حه سه ن كسورى سه يد محه ممه دى نوډى) يسه، له سالى (۱۱۷۵هـ) - (۱۱۷۶هـ) دا كوچى دوايى كردووه، ماموستايه كى ئاينى و شىخىكى ته سه و ف و زانايه كى فه له كيش بووه، له سه ره ده مى خويدا جگه له بورجه كه ي شاخى گله زرده، حيسايبكى دروست كردووه له سه ر ديوارى باكوورى مزگه وته كه ي له (دى ئى گله زرده) كه ده كه ويته سه ر شاخى به رانان له باشوورى شارى سليمانى و سه ره تاى سنوورى ناوچه ي قه ره داغه، شيخ حه سه ن حيسابه كه ي به شيوه ي تاق تاق دروست كردبوو له ناو مزگه وته كه ي دا، له سه ر تيروژى روژ و بو گه يشتنى تيروژه كه بو روژميره كه په نجه ره يه كى به قه باره ي (۳۷سم - ۳۳سم) دروست كردبوو

له دیواری رۆژھەلاتدا لەنزیک سووچی باکووری رۆژھەلات لە مزگەوتەکەیدا، کە رۆژھەلدەھات یەكەم تیرۆژھەکەیدا بە ئەندازەى نینۆکیك واتە لەکاتی ھەلھاتنى دا ھەر رۆژیک لەسەر خەتیکی دیاریکراو ئەدات لە تەقویمەکە، لە سنى جینگە نووسین لەسەر رۆژمێرەکە ھەبوو.

بەلام لە نەیسانى (۱۹۸۲) دا بەرپووەبەرایەتى ئەوقافی سلیمانى بنگویدانە گرنگی مزگەوتەکە و رۆژمێرەکەى (شیخ حەسەن) کە کەلەپووریکی فەلەکی کوردی یە مزگەوتەکەى رووخاند، بۆ ئەوەى مزگەوتیکی نۆی لە شەوینی دروستتبات، پاشا روخاندنى (عبدالرقيب يوسف) گۆسى مزگەوتە رووخاندراوەکەى بە دەست پشکنیو و ھەندیک لە لەتەکانى رۆژمێرە گەچەکەى لەناو دارەپەردووی مزگەوتە روخواوەکەدا دۆزیووتەو، لە (۲۷-۲۹) ی ئابى (۱۹۸۳) بە ھاوکسارى (کامیل ئەحمەد) رۆژمێرەکەیان دروست کردوتەو لەدیواری مزگەوتە نوێکەدا کە قەبارەى (۲۵۰سم-۱۳۵سم) ھ، حیسابى گۆزەردە لە گەرمیان تا شارەزور و شارباژێر بە لکو زوربەى ناوچەکانى پارێزگای سلیمانى لە ناو پرستەکانى سەدەى ھەژدەھەمەو لەسەر حیسابى گۆزەردە رۆشتوون، سەرەتای ساڵ لە ۱۴ ی کانوونى یەكەمەو دەستپێدەكات، بەلام سەد مەخابن لە سالى (۱۹۸۸) دا رۆژمێرەکە لەگەڵ مزگەوت و خەلکی گۆزەردە بەر شالۆھەکانى ئەنقال کەوتن.

### شۆینی بێینی مانگی یەك شەو:

ھەر شیخ حەسەنى گۆزەردە خۆى لەسەر شاخی گۆزەردە لەراستی (کانى بارى) کەمێک بەدیوای باشوورەو جینگایەکی ئامادە کردبوو بۆ دۆزینەوێ مانگی یەك شەو، کە مانگ دەبێنرا ئاگرێکی گەورەیان دەکردەو کە لە سلیمانى و شارباژێر و سورداش و شارەزور و بازىسان و قەرەداغەو دیاربوو، خەلکەکە لەسەر ئەم بەردە کە وەك رووانگە یەك بوو بۆ مانگی یەك شەو دەیانکردە رەمەزان یان جەژن، تا سالانى چلەکانى سەدەى بیستەمیش خەلکی ناوچەکە و مەحکەمەى شەرى سلیمانىش بە رەسمى ئیعتیما دیان لەسەر ئەم جینگایە بوو بۆ دیارى کردنى یەكەم رۆژى رەمەزان یان جەژن، (مؤسستا عەلەئەدین سوجادى)

ووتوويه تى: شېخ حەسەنى گەزەردە بۇ ھەرىكەت كە دوازە مانگەكانى سالا جىگايەكى تايبەتى دروست كىردوۋە بۇ دۆزىنەۋە سەرەتاي ھەر مانگىك، رۆژى (۲۹) ى ئابى (۱۹۸۳) (عبدالرقيب يوسف) ئەم بەردەى بە چىمەنتۇ دەستىشان كىردوۋە لەسەر شاخى گەزەردە.

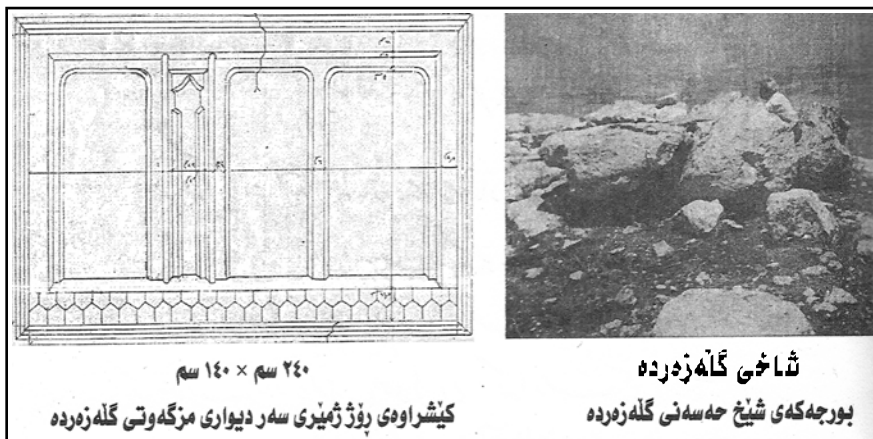

### مەلا عومەر و روانگەى ئەستېرەناسى گراۋ:

چەند سەد سالىك لەمەوبەر زاناىەكى فەلەكى كورد بەناۋى (مەلا عومەر) روانگەىەكى ئەستېرەناسى (مرصد فلکى) كوردى دروستكىردوۋە لە گوندى (گپراۋ) لەئىر شاخى سەرى رەش لە پارىزگاي ھەولېر، كۆمەلە نىشانگرېكى فەلەكى بە كۆمەلە بەرد دروستكىردوۋە لەسەر شاخى (دارى لولكان) لەبەردەمى گوندىكە بەلای رۆژئاۋاۋە، ئەو نىشانگرە بەردانە برىتىن لە ئىشارەتەكانى ھەر دوازە بورجى فەلەكى (گىسك، دۆلكە، نەھەنگ، كاۋر، گا، و جىوك) لە شەش مانگى زستان و بەھاردا رۆژ قوۋچەكەكانى ئەم شەش بورجە دەپرى لە باشوورەۋە تا باكور و ئەۋجا رۆژ لە قوچى گەرانەۋەى سەرى ھاۋىن يان (نقطۃ الانقلاب الصىفى) كە لە ۲۱ ى حوزەيرانەۋە رۆژ دەگەرېتەۋە بەسەر ھەمان قوچەكانى روانگەكەدا (بەمانا ئىشارەتە فەلەكى يەكاندا) و شەش بورجى ھاۋىن و پايىزىش دەپرى كە بورجەكانى (قرژال، شېر، فەرىك، تەرازو، دوپشك، و كەۋان)، تا لە ۲۰ ى كانونى يەكەمدا رۆژ دەگاتە قوچى سەرى زستان كە نىشانەى بورجى

(گیسک) ۵ و رۆژی ۲۱ ی کسانوونی یه که سه سهره تای زستانه، و لسه رۆژی ۲۰ ی حوزهیراندا رۆژ ده گاته سهر (قوچی گهرانه وهی سهری هاوین) که نیشانهی بورجی (قرژال) ۵ و رۆژی ۲۱ ی حوزهیران سهره تای هاوینه.

ههروهها له روانگهی گراودا ئیشاره ته کانی تری فه له کی دانراوه وهک نیشانهی ئهستیره ی (گه لایژ) و سی ئهستیره کانی (تهرازوو) و بو (بازبهران) و بو کاتی رهزبرین و ههروهها نیوهی وه رزه کانی سال و بو ههر جهوت جهوته کانی زستان و هاوین که ئه مانه ن: (ببند، ببندرخی، میهره، ئوغه ن، پیت، پاروس، و حضر والیاس)، ئینجا ئه وه لی ههر بورج و کاتی ک ده زانری به ئاواوونی رۆژ له سهر قوچی تایبه تی ئه و بورج و کاته وه که له سهر شاخ دانراون، جیگای ته ماشا کردنی روانگه کانی قوچه فه له کی یه کان ده رگای مزگه وتی (گراو) ۵.

به سه دان سال کورده کان له رووباری دیجله وه تا سنووری ئیران حیسابی سالیان به م رووانگه کوردی یانه کوردوه و پی یان ووتوه (حیسابی گراو)، (عبدالرقيب يوسف) له سالی (۱۹۸۳) دا ئه م روانگه یه ی دۆزیوه ته وه و هه ندیک له قوچه روخواه کانی دروست کردۆته وه و باسیکی دووردیژی له مباره یه وه بلاو کردۆته وه له گو قاری (رۆشنیری) ژماره (۱۰۸) ی سالی (۱۹۸۵) دا.

### ئیسماعیل پاشای به خدادی:

ئه م به ریزه له شاری سلیمانی له دایکبووه و له سهرده می ده ولته تی عوسمانی دا چه ندين پله و پایسه ی وه رگرتوه و کساری میری کردوه، له سالی (۱۳۳۹ک - ۱۹۲۰ز) دا کوچی دوایسی کردوه، زور جهزی له گه پران و لیکۆلینه وه بووه و نزیکه ی ۳۵ سالی ته مه نی له هه ولکی زانستی دا بووه بو کۆکردنه وه ی کتیب و نووسه ره کانیا ن، دوو کاری گه وه ی ببیلیۆگرافیا یی بو به جیه ئیشتووین، که ناوی کتیب و نووسه ره کانی سهرده می ئیسلامی تا سهره تای سه ده ی بیسته م کۆکردۆته وه، یه که میان به ناوی (إيضاح المکنون في الذیل علی كشف الضنون في أسامي الكتب والفنون) که ته وواکه ری کتیبی (كشف الضنون في أسامي الكتب والفنون) ۵ دانراوی (حاجی خلیفه)، که دوای بهرواری داخستنی ئه و کتیبه له

ناوهراستنی سهدی شانزیه مهوه هاتووه ناوی کتیب و نووسرهکانی دوی شهو بهرواری کۆکردوتهوه تا سهرهتای سهدی بیستهه که نزیکه‌ی (۱۹۰۰) کتیبه. کتیبی دووه می بهناوی (هدیه العارفین: أسماء المؤلفین وآثار المصنفین)، که تییدا ناوی دانسه‌رهکان (ته‌نانهت به شاعیره‌کانیشهوه) کۆکردوتهوه هه‌ره سه‌ره‌تای ئیسلامهوه تا سهدی بیستهه، ناوی نزیکه‌ی ۳۰۰۰۰ کتیب و ۶۰۰۰ دانهری تییدا کۆکردوتهوه.

### مه‌حمود به‌گی جه‌رپراح (۱۸۸۲-۱۹۵۸ز):

(مه‌حمود به‌گ کوری حاجی ئەمین به‌گی نه‌سرولاً به‌گ)ه سالی (۱۸۸۲ز) له شاری سلیمانی هاتوته ژبانسهوه، سوارچاک بووه و زۆری هه‌ز له‌راو بووه، ئەه پیاوه ده‌ستیکی بالای هه‌بووه له چاره‌سه‌رکردنی هه‌موو جوهره له‌جی‌چوون و شکاندنی ئیسقانی ده‌ست و قاچدا که به‌ریگه‌یه‌کی تایبته گرتوو به‌تسهوه و زۆر به‌باشی چاکی کردوتهوه، به‌به‌کاره‌ینانی موشه‌مای دروستکراو له‌خام و چه‌ورکراو به‌ده‌رمانی سروشتی و هیلکه‌ه، بۆیه به‌مه‌حمود به‌گی جه‌رپراح ناویانگی ده‌رکردوه.

فه‌قیر و هه‌ژاری لا په‌سه‌ند بووه و هه‌رگیز ئەه‌م کاره‌ی به‌پاره بۆ هه‌یج که‌سه نه‌کردوه به‌لکو هه‌ر به‌خه‌رخوازی ئەه‌نجامی داوه، ته‌نانهت خۆی خام و که‌ره‌سته و هیلکه‌شی بۆ هه‌ژاران کپروه، جوهره شکاوی وای چا‌کردوتهوه که ئەه‌ سه‌رده‌مه له‌نه‌خۆش‌خانه‌ش چاره‌ده‌کرا، داویان لیکردوه که بچینه نه‌خۆش‌خانه و به‌موچه کاربکات به‌لام رازی نه‌بووه، زۆر له‌پیاوه ناو‌داره‌کانی سلیمانی که‌سه ده‌ستیان شکاوه بیان له‌جی چووه بۆی گرتوو نه‌تسهوه و چا‌کبوون، وه‌ک: شیخ مه‌حمودی هه‌فید، مامۆستا ره‌فیع حلمی، حیکمه‌ت ئەه‌ه‌ندی، و باباشیخی باشچاوه‌ش و زۆر که‌سانی تر، شایانی باسه ته‌نانهت دیاریشی له‌پاداشتی کاره‌که‌ی دا وه‌رنه‌گرتوه ته‌نانهت له‌شیخ مه‌حمودیش، رۆژی ۱۹۵۸/۶/۲۶ کۆچی دوا‌یی کردوه و له‌گردی سه‌یوان به‌خاک سپێردراوه.

ئەه زانایانه‌ی باسکران مشتیکه‌ی خه‌رواری زانایانی کوردی موسولمانن که به‌دریژایی می‌ژروی ئیسلامی رۆسی سه‌ره‌کیان هه‌بووه له‌په‌ش‌خسته‌نی

- شارستانی ئیسلامی و جیدهستیان دیاره له هه موو لایه نیکی شارستانی ئیسلامی دا، دیاره دهیان زانسی تر شه م رۆسه به پریزه یان بینیهوه، بو زانیسی ژیاننامه یان ئاموژگاری خوینه رانی به پریز ده که م بو گه پانه وه بو نه م سه رچاوانه:
- مشاهیر الكرد و کردستان (کوردی به ناوبانگ) / محمد امین زکی به گ.
  - اعلام کرد العراق / جمال بابان.
  - معجم اعلام الكرد (في التأريخ الإسلامی والعصر الحديث في کردستان وخارجها) / د. محمد علي الصويركي.
  - ئینسایکلۆپیدیای گشتی / یاسین صابر صالح.

له کۆتایی ئەم بەشەدا هەزمکرد هەندیک نموونه له و کتیبە  
 دەستنووانەیی که موسوڵمانان له بواره زانستییه  
 جوړاوجۆره کاندایانناوه به وینه روون بکه مه وه:

بیرکاریی:



کتیبیی (الأعداد المتحابة) دانراوی (ثابت بن قرّة) که له کتیبخانەیی (ئایا  
 صوفیا) له (ئییسته مبول) پاریزراوه، ئەم کتیبە سهراچاوهیهک بوو له ئەوروپا  
 تا سهدهی شانزەیه م.





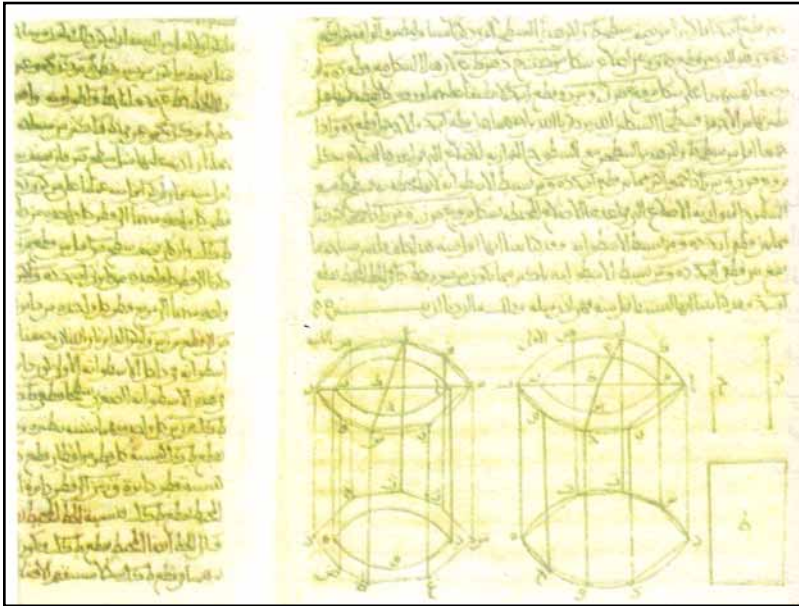

کتیبی (في قطع الإسطوانة وبسيطها) دانراوی (ثابت بن قرة) (ثایا صوفیا)، ئەم زانایه حیسابی هه‌ره ووردی ته‌واو به‌ره و پیش برد، له‌م کتیبه‌ی‌دا حیساییکی ووردی ل‌ووله نات‌ه‌واوه‌کان ده‌کات.

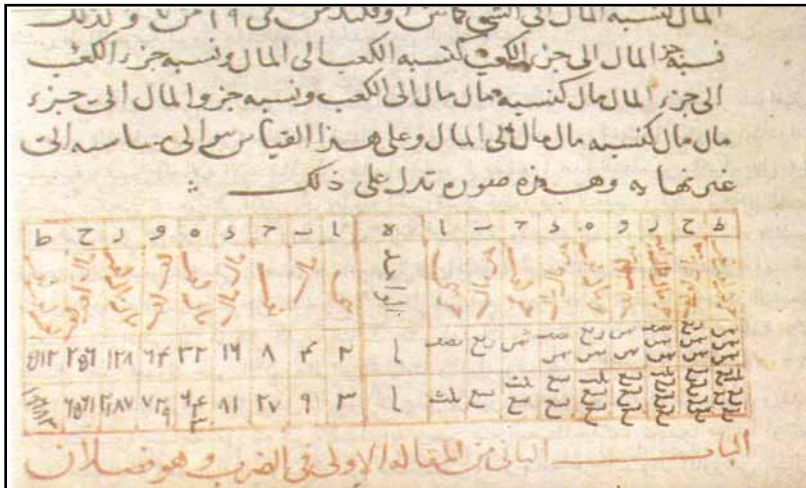

(الباهر في الجبر) دانراوی (السمؤال بن يحيى المغربي) (١١٧٤ز مردووه) (ثایا صوفیا)، بروانه ئەم خشته جه‌بری‌یه وورده.

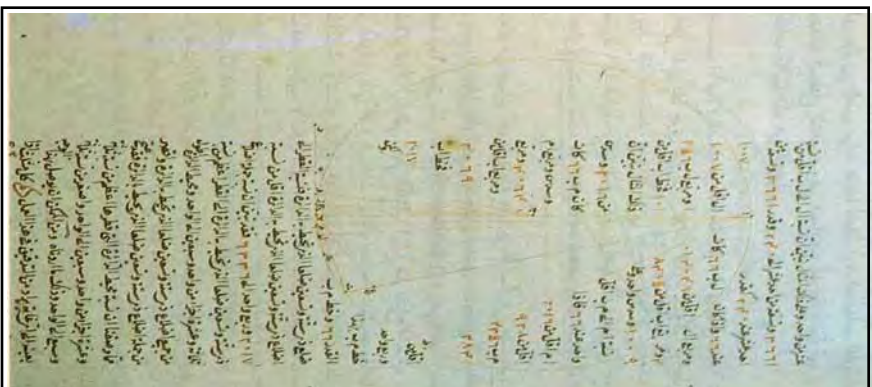

- کتابی (پرخفته)
- داندزوی گورانی
- موسی، له سیر
- روریزی شیوه
- ساده و گوی بی کانه)
- راندزوی (ذخیره الیغی)
- توسی)؛ (کتابخانه)
- ذی شحاتی، له قاهره)
- نهم نامه یه ره گنبردر
- بوزخانی، لایغی

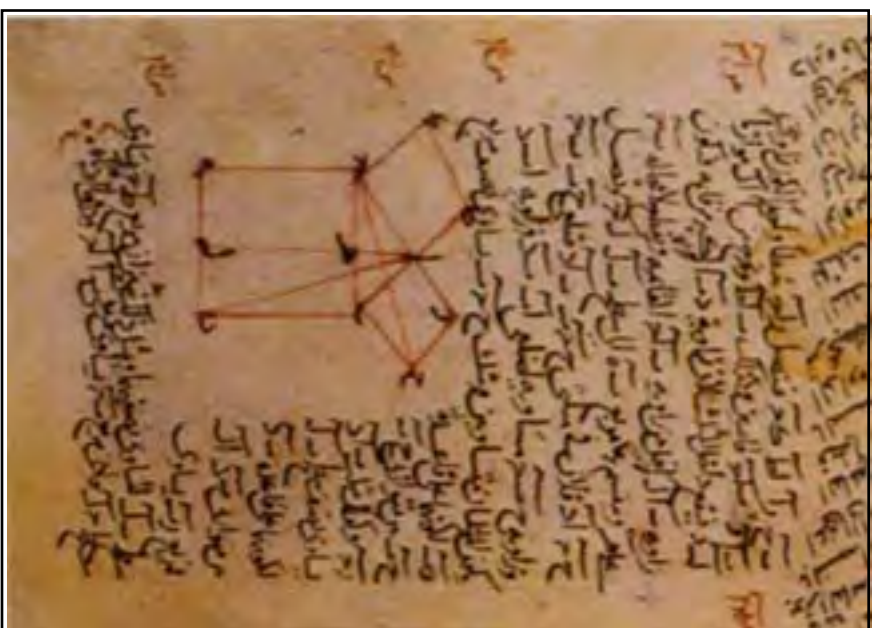

# پروژه تیشک



کتیبی (فی مساحتہ قطع  
 المخروط المكافئ) دانراوی  
 (إبراهيم بن سنان بن ثابت)،  
 کتیبخانہی نیشتمانی لہ  
 قاہیرہ)، چہ ندین بیروکی  
 زیرہ کانہی دایینساوہ بسو  
 دوزینہ وہی رووہری پرگہی  
 قووچہ کی ہاوتسا، ئەمەش  
 بۆمان دەسەلمیئیت کہ چۆن  
 لہ سەسەدەکانی نوێسەم و  
 دەییەمی زایینی دا بەردەوام  
 دوزینسە وہی نووی ہەبووہ  
 لہ گەل سەلماندنی ووردی  
 کارە کوونەکانیش.

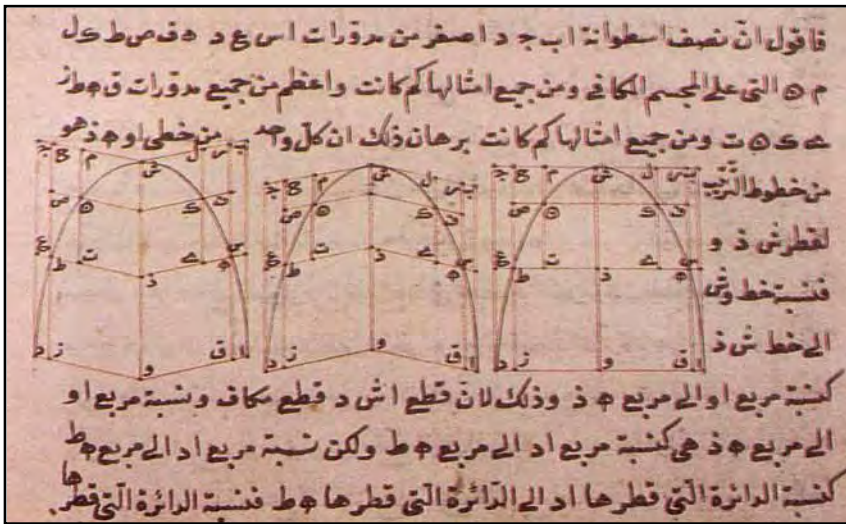

لا پەرەییەکی تر لہ هەمان دانراوی ناوازی سەرەوہ.

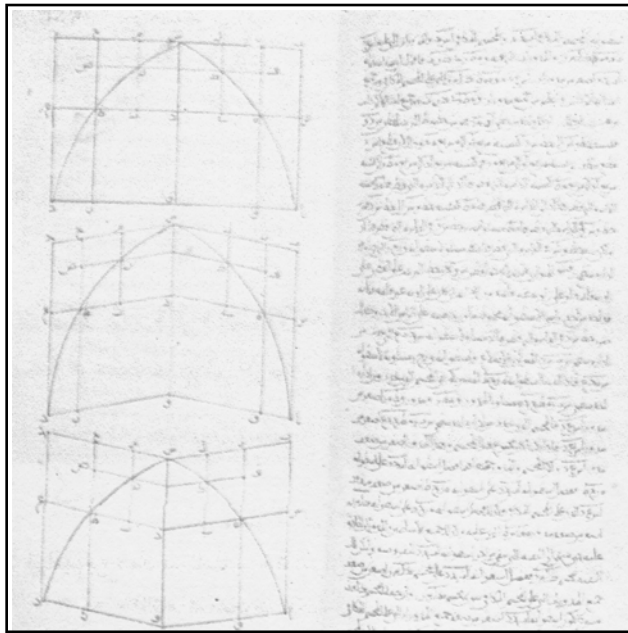

کتیبی (فی استخراج  
مساحة للجسم  
المکافیء) دانراوی  
أبوسهل و یحیی بن  
رسستم القسوهی)  
(نیسوهی دوهمسی  
سهدهدی دهیسهمی  
زاینسی)، (ثایسا  
صوفیا)، که لهسه  
بنسهمای حیسهسبه  
وردهکانی (ثابت بن  
قره) دایناوه.



کتیبی (فی البرکار التام)  
دانراوی (أبوسهل  
القوهی)، (کتیبخانیه  
نیشتمانی له قاهره)،  
لهم کتیبهدا چونیتی  
کیشسانی تهسه  
هندهسی یهکان باس  
دهکات به بهکارهیانی  
پرگال، که بریتی یه له  
لیکولینه وهیسهکی  
هندهسی له ناستیکی  
بسه رزدا بسوئسهو  
سهردهمه.

## گهردوونزانی:

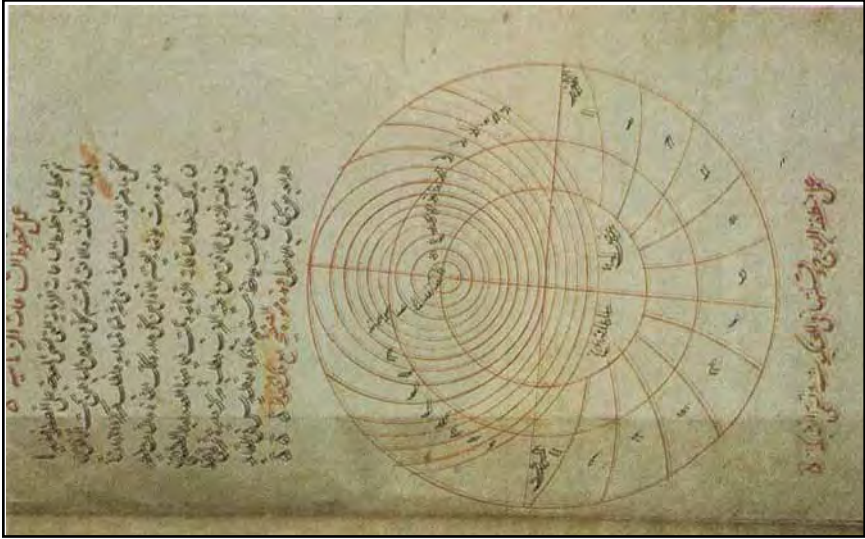

کتیبنی (استیهاب)

الوجوه الممکنه

فی صدف

الإسطرلاب

دائرایی (قدهبی)

ره یحاذی

به پیرونی) که

دهربازهی دروست

کردنی خامیری

لیستیبرلاب.



کتیبی (الزیج) دانراوی (محمد کسوری موسای خسه واریزمی) (سهدهی سئیه می کوچی)، له پوختسه کردنی (مسلمة المجريطی) (سهدهی چواره می کوچی) و وهرگیپرانی (ئه دیلارد دو باث)، ئهم کتیبسه دهقه عه ره بی به که ی نه ماوه ته نها ئهم وهرگیپرانه لاتینی یه نه بیئت که له کتیبخانه ی زانکوی (ئوکسفورد) پاریزراوه.

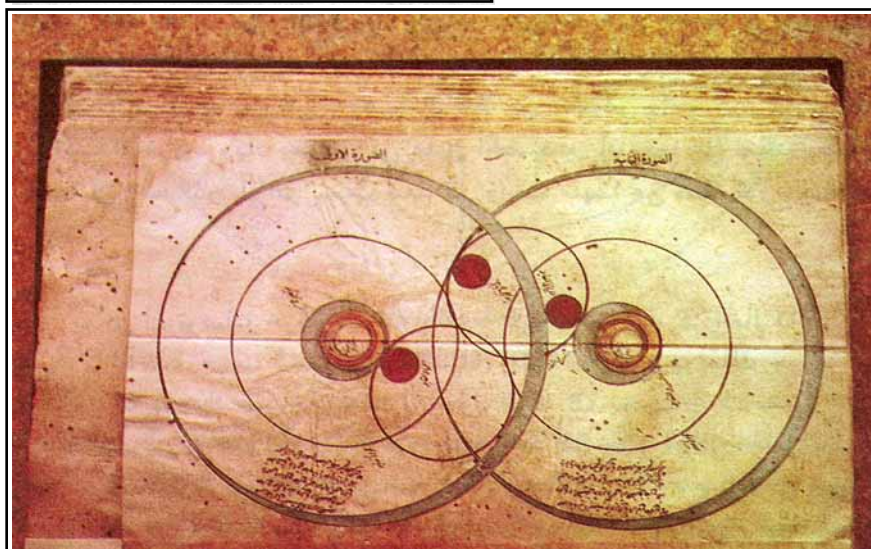

کتیبی (التذكرة) ی (نصیرالدین الطوسی) (سهدهی سیانزه ی زایینی) له راقه کردنی (نظام الدین النیسابوری)، که کتیبیکی گهردوونزانی یه و لیبره دا شهرحیکی جوان ده بینین بو خولگه کانی هه ساره ی (مه ریخ).

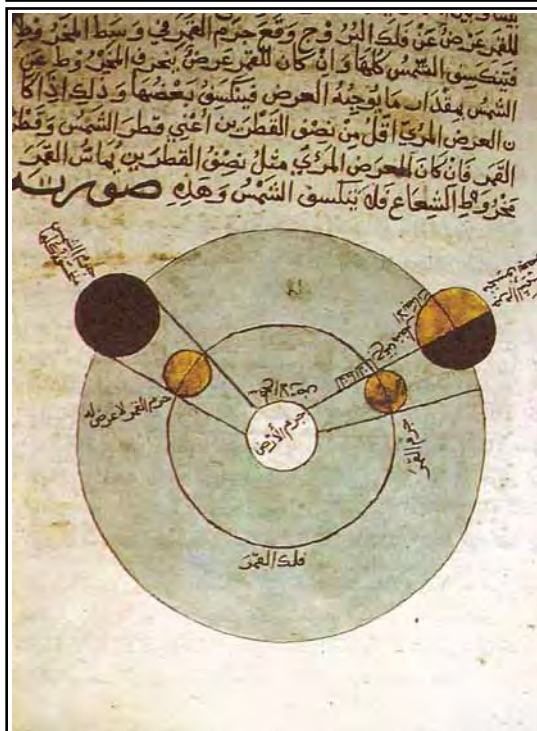
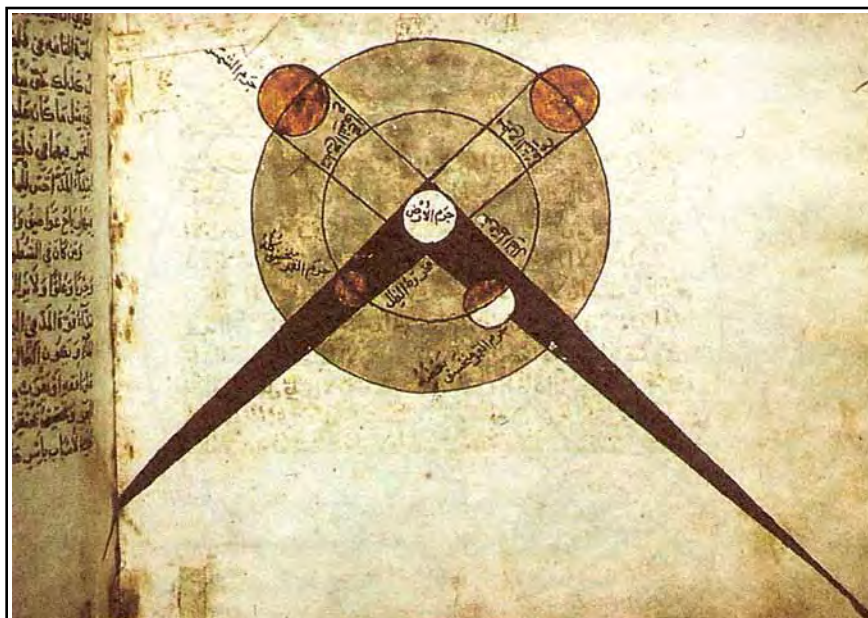

دو لایه‌ی که له کتیبه‌ی  
 (عجائب المخلوقات) ی  
 زانا (قه‌زینی) که له  
 کتیبه‌ی (فلورانس)  
 له ئیتالیا پاریزراوه،  
 ده‌بینین ئه‌م زانایه  
 دیارده‌ی خوږگیان و  
 مانگگیان به وینه‌ی روون  
 ده‌کاته‌وه، له‌م کتیبه‌ی‌دا  
 که‌ده‌رباره‌ی  
 که‌ردوونزانی‌یه.







چهنه د وينه يه كي كتيبي  
 (صور الكواكب الثابتة)  
 داناني زانا (الصوفي)  
 (٩٠٣-٩٨٦ن)، لسهم  
 وينانه دانه زانايه خوي  
 وينه ي بورجه كان و  
 كومه له نه سستيره كاني  
 ناسماني كيشاوه، كه  
 بريتين له: وورچه بچكوله،  
 كاور، و فهریک.



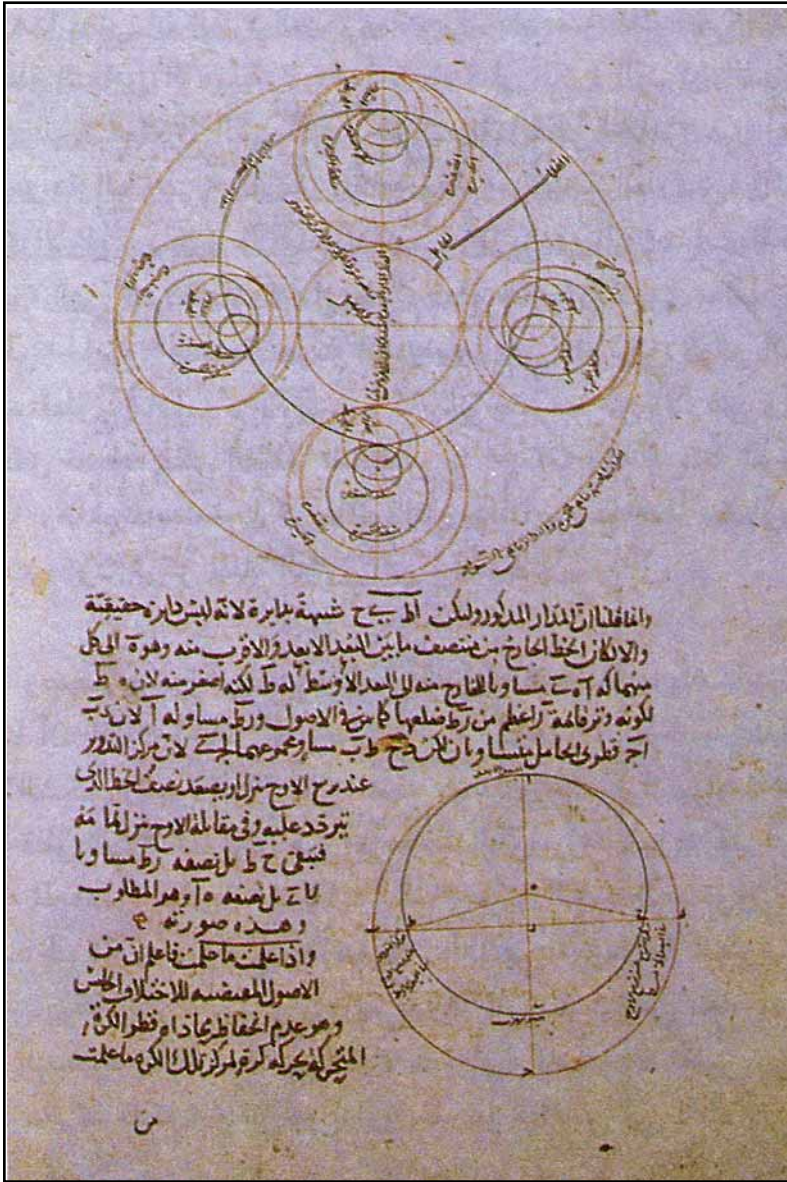

كتيبي (نهاية الإدراك في دراية الأفلاك) دانراوى زانا (قطب الدين الشيرازي)  
(١٣١١ز مردوه)، كه دهر باره زانستي فهلهكه و له كتيبخانه نيشتماني  
له (قاهيره) پاريزراوه.

## سروش‌تزانی (فیزیا)، زانستی میکانیک (علم الحیل):



لاپه‌ره‌ی یه‌که‌می کتیبی (المناظر) ی ئیبنوله‌یسه‌م (۱۰۶۰ از مسردووه)، له‌ه کتیبخانسه‌ی (الفتاح) ی ئیسه‌ته‌مبول پاریزراوه، نه‌م کتیبسه‌ی یه‌کیکه‌ له‌ دانسراوه کاریگه‌ره‌کانی می‌ژووی زانسه‌ت، ده‌رباره‌ی روونساکیزانی (علم البصریات) دواوه، کاریگه‌ری گه‌وره‌ی کرده‌ سه‌ر فیزیای نوی له‌ نه‌ورویا له‌ سه‌ده‌ی حه‌قه‌ده‌می زایینی‌یه‌وه.

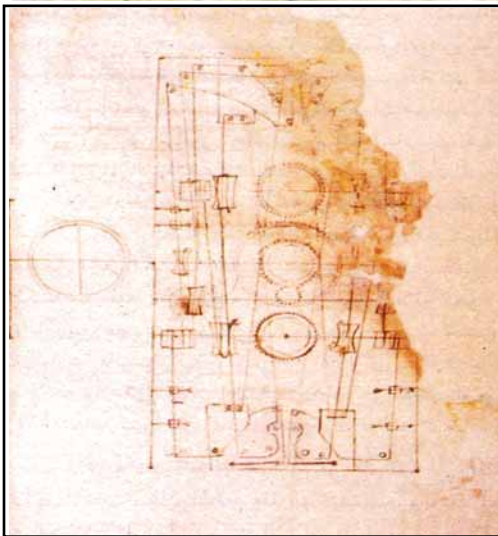

کتیبی (الأسرار في نتائج الأفكار) دانسراوی (ابن خلف المرادي) (سه‌ده‌ی ۱۱ ی زایینی)، له‌ کتیبخانسه‌ی (فلوره‌نسا) پاریزراوه، یه‌کیکه‌ له‌ کتیبسه‌ گرنه‌گه‌کانی زانسه‌ت (الحیل) که ۳۱ ئامیری له‌خو گرتووه له‌وانه ۱۹ کاترژمیر به‌ جوړه‌کانی یسه‌وه: ئساوی و جیوه‌یی .... هتد.



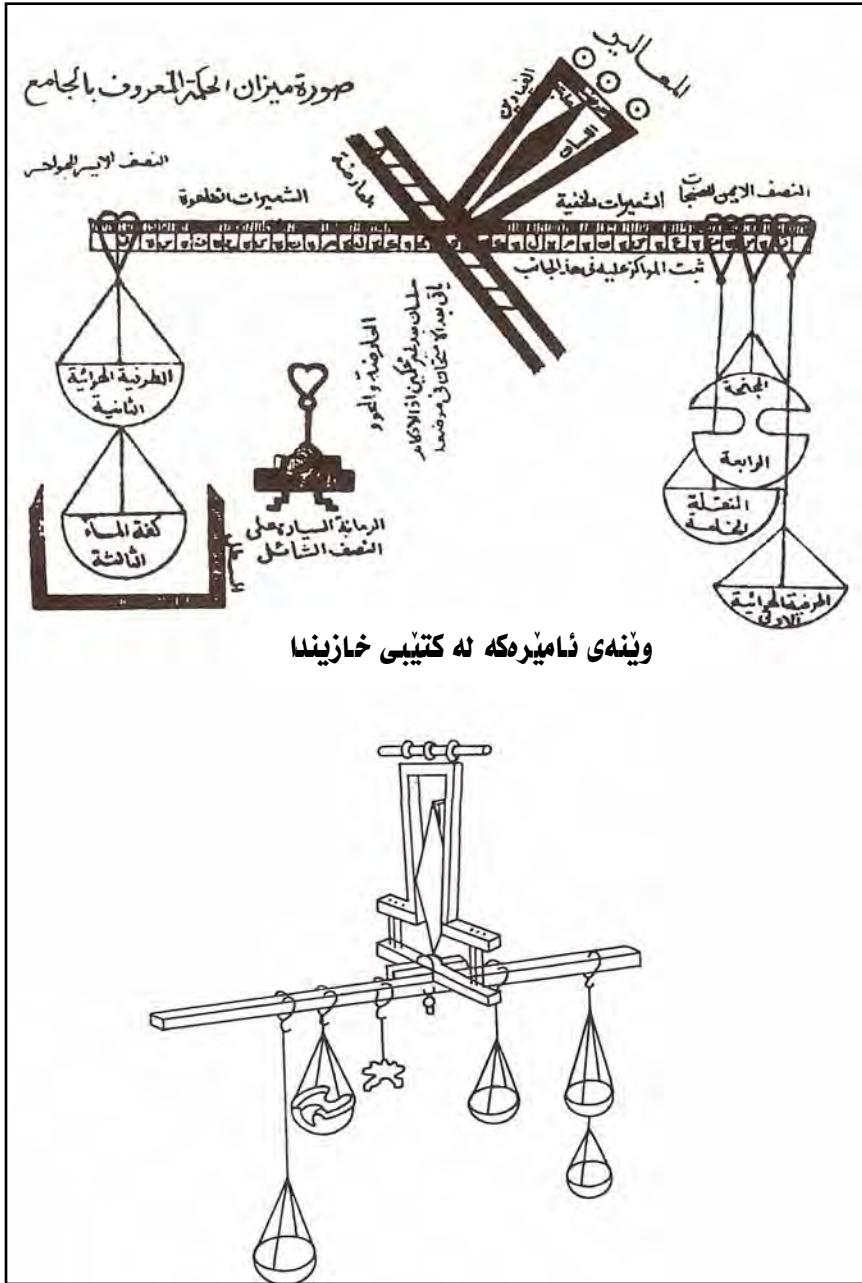

له سهروه: ويتهى (خازين) بؤته رازوى حيكهت، له خوارموش: هيلكارى به كهى.

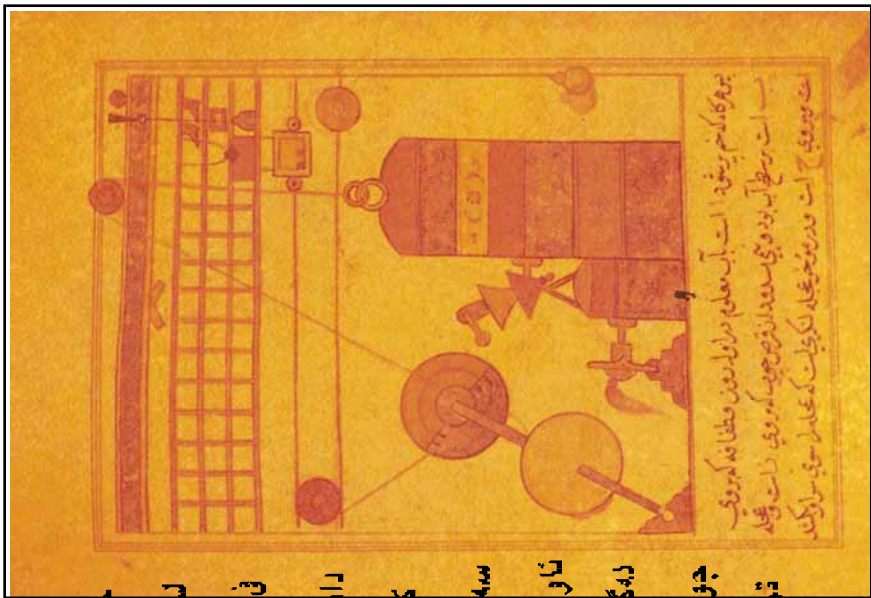

چهار چرخ لایه لایه چرخ  
 له کندی (الحین)  
 فی الفنون الغریبه)  
 را در آفری (جهزی)  
 که لیره دا به شی  
 سه رومی سه عاتیک  
 ناری درون روکاته ورد  
 ده گاهل گواستند و هی  
 چاره بانه بو به شه کانی  
 تری کاتر میره که.

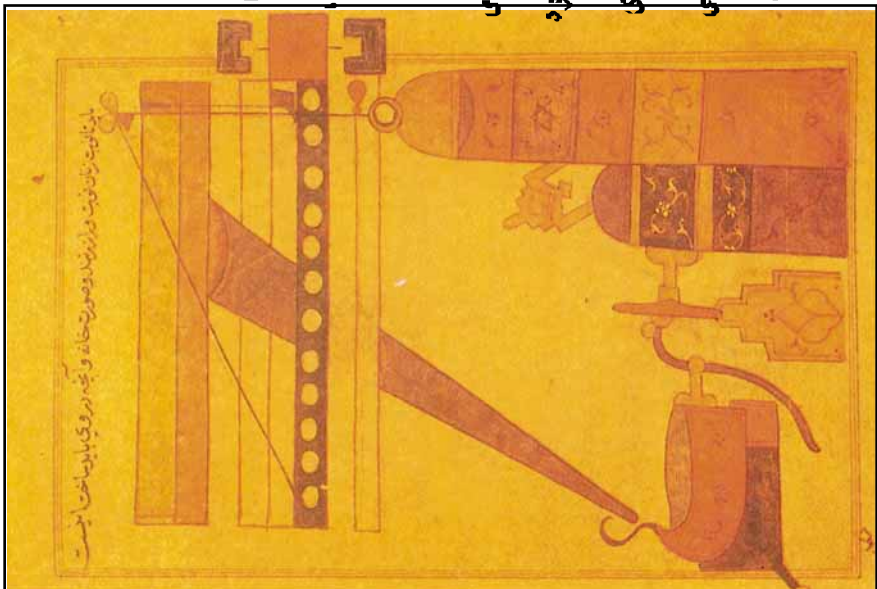

با نالیات زان قوت و دراز نهاد و صورت خانه و آنچه در روی باید ساخت نیست





چهار لایه پودیه که کتیبی (الحسن بن الفطوی

القرنیه) نامش راوی (چهارزی)؛ لیوه را سیمندیکتی

جور لایه سیمندیکتی که به چهارزی (چهارزی)؛

نامش راوی که هار به سفت است از آن تاژون و هوزی نامش.

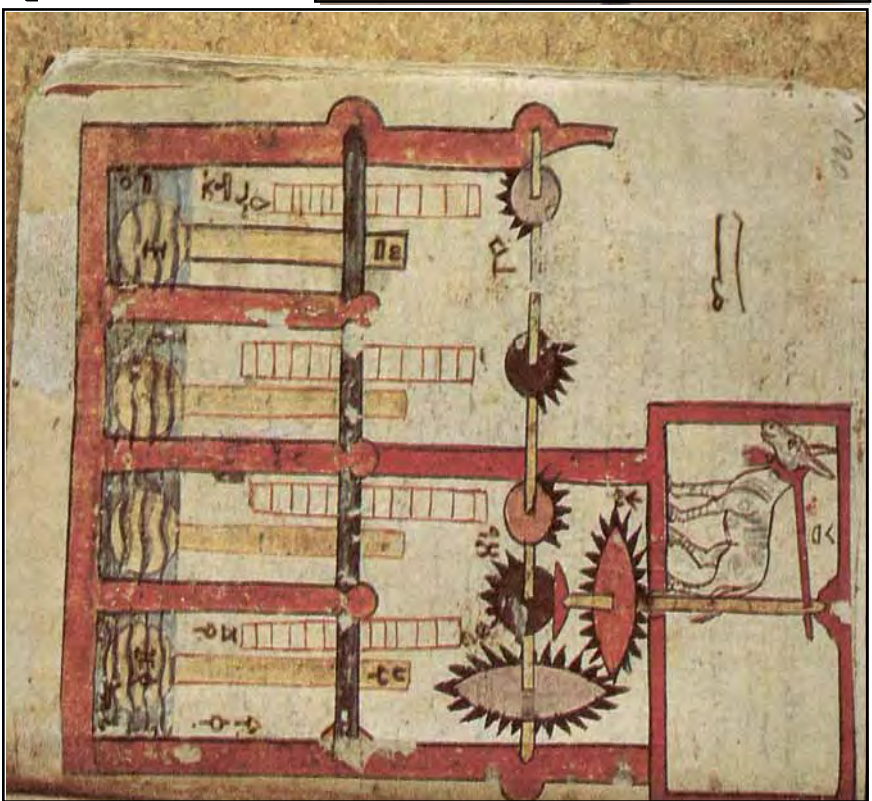

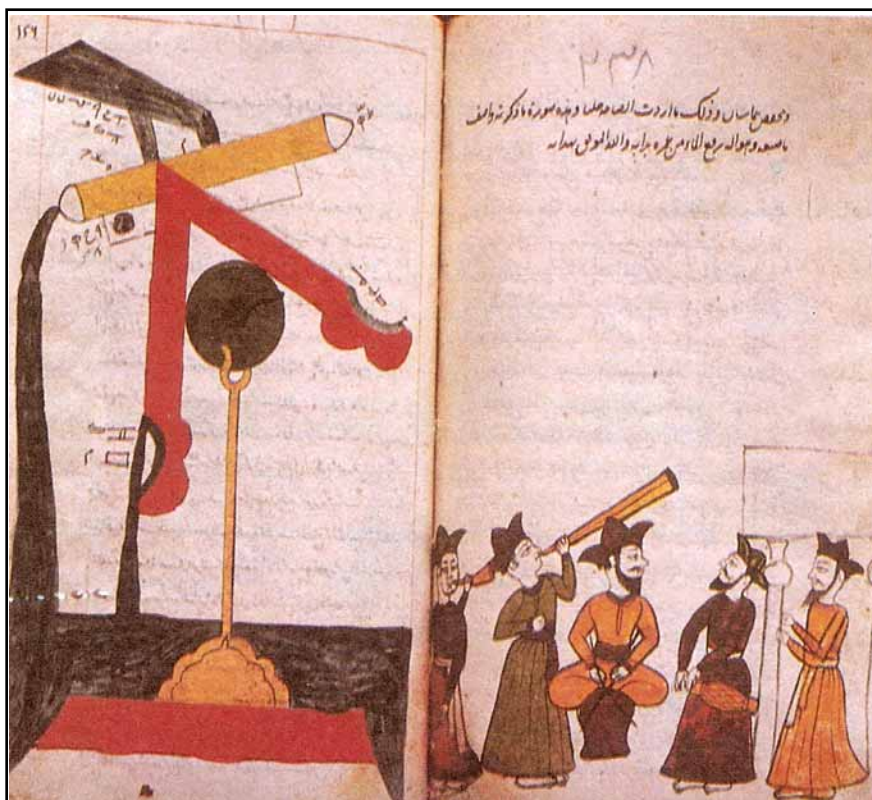

کتیابی (فی معرفة الحیل الهندیة) دانراوی (جهزری) که بریتییه نه گرنگترین دانراوی موسوئمانان نه جووئنه زانی (علم الحیل) دا، ئییره دا باسی سیستمیکی ئاودییری دهکات که به ئاوده جووئیت.

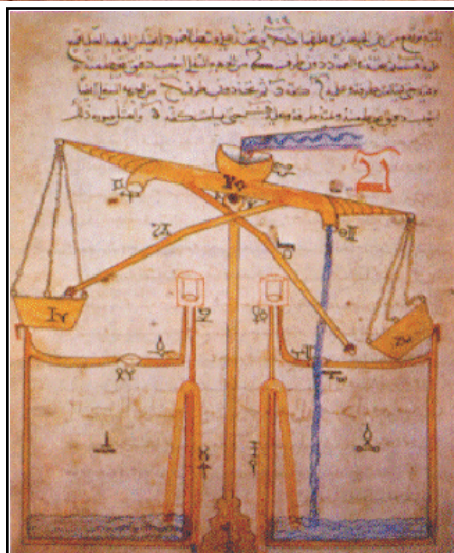





كتيبي (الطرق السننية في  
 الآلات الروحانيّة)  
 دانراوى زانا (تقي الدين)  
 له (١٥٥٩ز)، پاش نه وهى  
 له سه ره تاي كتيبه كه دا  
 باسى ئماميره  
 جهنگى يه كان دهكات  
 دو ايسى گرنگى داوه به  
 ئاميره كانى ئاو بهرز  
 كردنه وه، ليبره دا يه كيك  
 له و ئاميرانه ده بينين.



لا پهره يه كه له وهرگيپراني  
 كتيبي (فيلسوفى  
 ئيسكه ندهرى) (سه دهى  
 سئيه مى زايينى) بو  
 زمانى عه ره بى، كه  
 باسى ئاميره كانى ئاو  
 بهرز كردنه وه دهكات، و  
 ليبره شدا يه كيك له و  
 ئاميرانه ده بينين.

لاپه‌په‌یه‌ک له کتیبی (تنقیح المناظر لذوی الأبصار والبصائر) دانراوی (کمال‌الدین الفارسی) که ئەم کتیبه پوخته‌ی (المناظر)ی زاننا (إبن‌الهیثم)ه، لیسه‌دا ئیبنول‌ه‌یه‌سه‌م باسی هه‌خه‌له‌تانی بینین ده‌کات له ئەه‌نجامی وینه‌دان‌ه‌وه‌ی ئاوینه‌وه‌، به‌ تایبه‌تی له ئاوینه‌کانی جووری: ته‌خت و گۆیی و لوول‌ه‌یی و قووجه‌کی، جا قوقز بن یان چال.

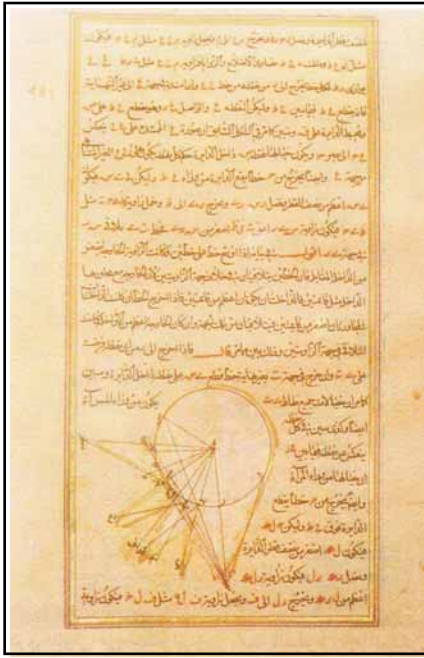

له‌م لاپه‌په‌یه‌ی کتیبی (تنقیح المناظر لذوی الأبصار والبصائر) که وه‌رگسیراوه له (المناظر)، ئیبنول‌ه‌یه‌سه‌م لیکۆل‌ینه‌وه ده‌کات له‌سه‌ر دیساره‌ی بلاویون‌ه‌وه‌ی رووناکی، که به دووردریژی باسی کاری ئامییریک ده‌کات که ناوی ناوه (ئامییری په‌رچ دانه‌وه)، که به‌کاردیته‌ بو‌سه‌لمان‌دنی یاسای په‌رچ دانه‌وه له‌باره جیاوازه‌کاندا، له ته‌خته و مس دروستکراوه.

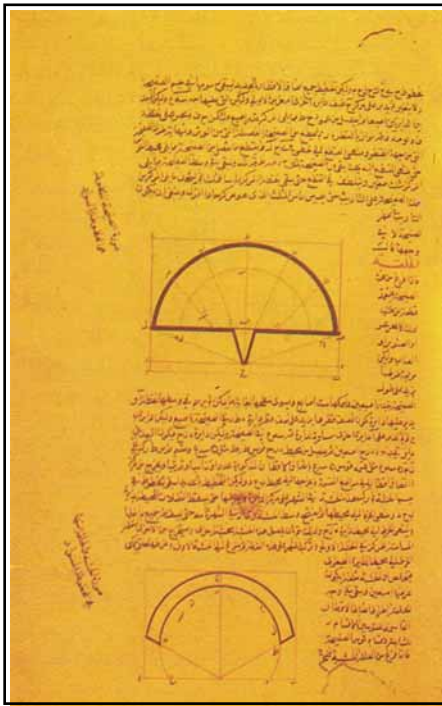

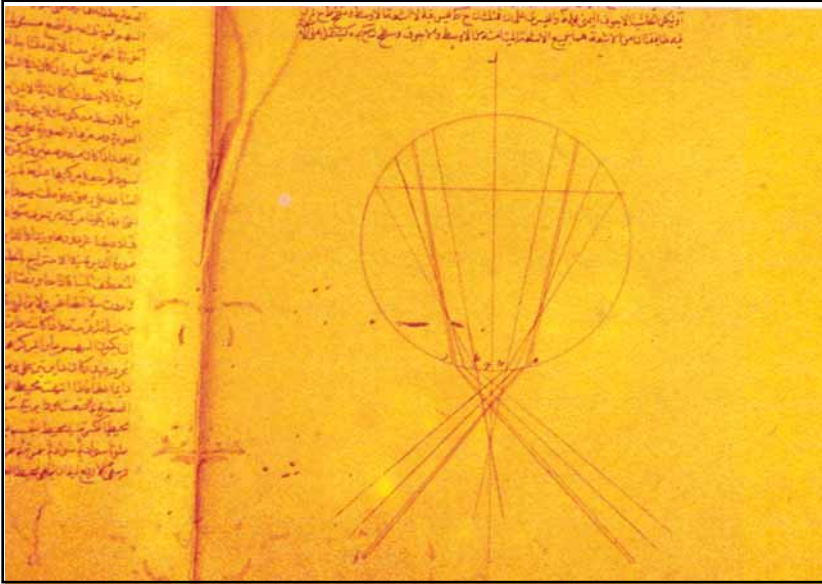

لاپه‌په‌یه‌کی تری هه‌مان کتیبی سه‌ره‌وه، لی‌رده‌ا لی‌کۆ‌لینه‌وه‌ی کردووه له‌سه‌ر  
شکانه‌وه‌ی رووناکی له‌ناو گۆیه‌کی رووندا، که‌به‌هۆیه‌وه لادانی گۆیی دۆزیوه‌ته‌وه.

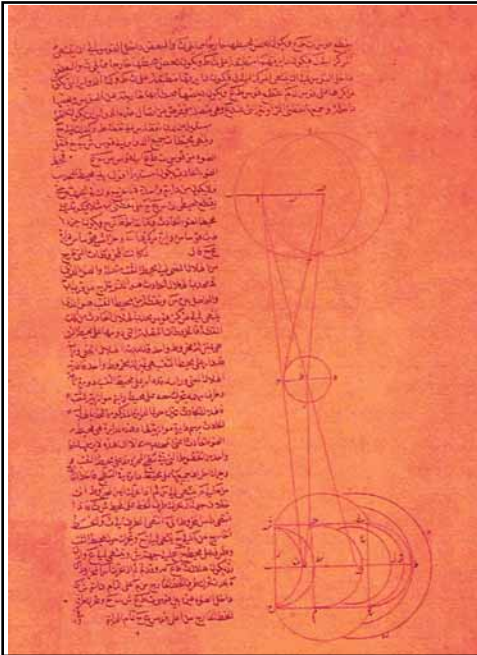

له‌م لاپه‌په‌یه‌ی کتیبی (تنقیح  
المنظر لسذوي الأَبصار  
والبصائر) که‌وه‌رگیاوه له‌ه  
(المنظر)، ئی‌بن‌وله‌یسه‌م  
لی‌کۆ‌لینه‌وه‌ی له‌سه‌ر خۆرگیاوه و  
مانگگیاوه کردووه و به‌شیشکی  
کتیبه‌که‌ی بو ته‌رخان کردووه،  
له‌م وینه‌یه‌ی وه‌رگیاوه له‌ه  
کتیبه‌که‌وه به‌هیلکاری ئه‌م  
کرداره‌ی روون کردۆته‌وه.



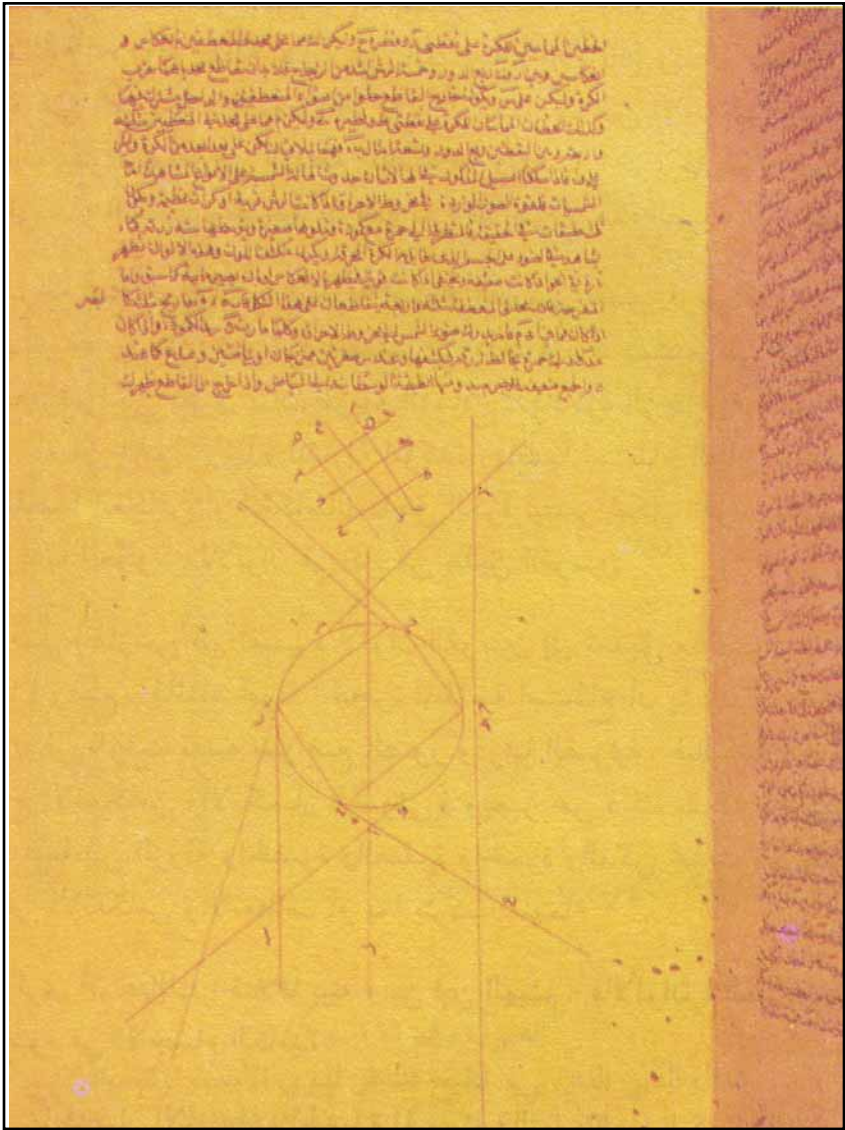

لاپه‌ره‌یه‌کی تری کتیبی پی‌شوو، که ده‌بینین ه‌ردو زانا (ئیینوله‌ه‌یسه‌م) و (کمال الدین الفارسی) سه‌رکه‌وتوو بوون له شه‌رح کردنی دیارده‌ی رهنگ‌آله (قوس قزح) پی‌ش (أنطوان دو دومینیس Antoine de Dominis) و (دی‌کارت)، ه‌روه‌ها له دیارده‌ی (الهاله) شیان کۆلیوه‌ته‌وه که لی‌رده‌ا (هاله‌ی سپی) ده‌بینین.



## زینده و هرزانی:



زینده و هرزانی کی کشیدارین داتروری موسولمانین.



لاچه ره به کی کشیدارین و لیگی اندره ی سرور شت و ره ورشته کازنی گیانداران که له داندان و هکازی موسولمانانده.



چرخه لایه پری کوی

کتیبدیکی قوی

نار هلسا سی

لیکندایه روی سرور شست

و روی شسته کای

گیانداران که به

داندرو کادی

عوسولمانان



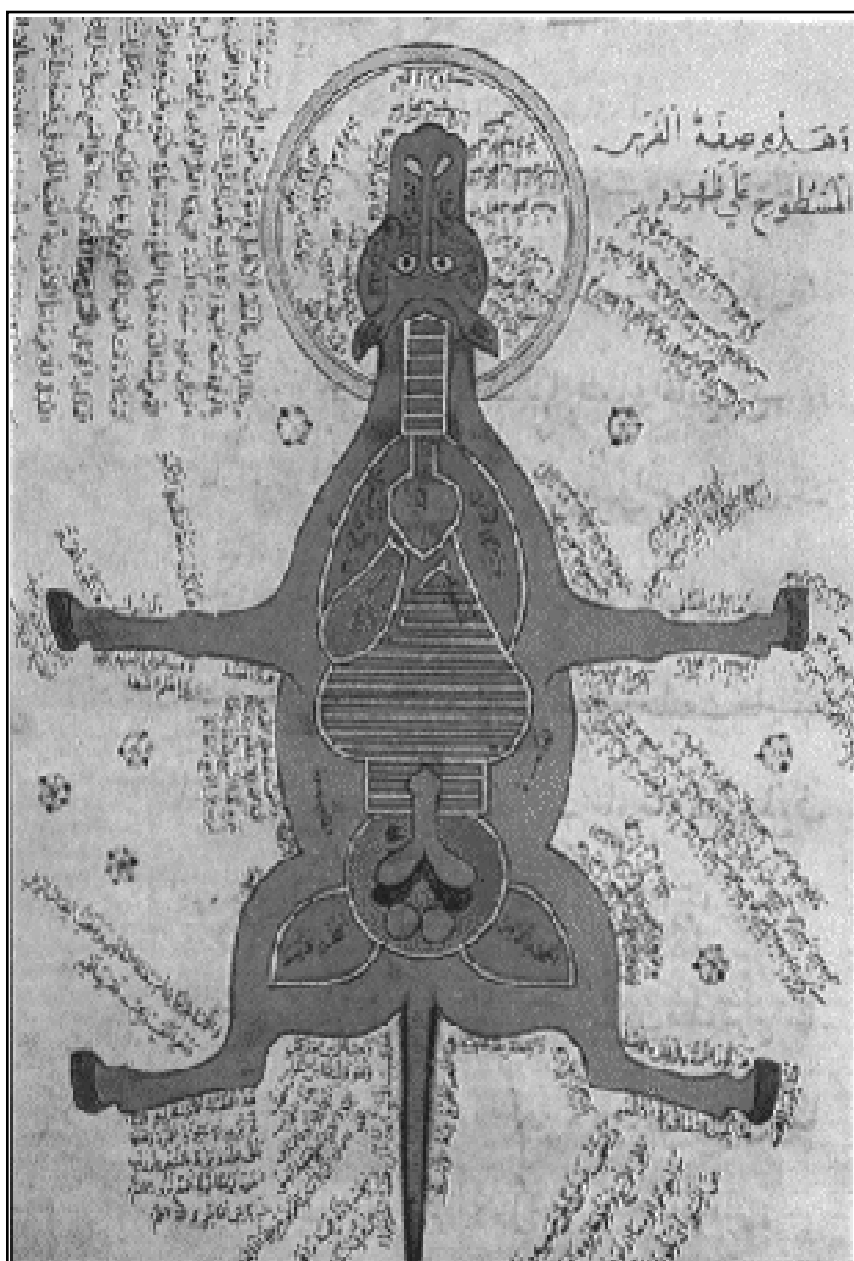

تویکاری نه سپیک که نه کتیبیکى نازنه ناسی موسوئمانانه وه ودرگیراوه .

## جوگرافيا:



چهند لاپه پره يه كه له  
كتيبي (صورة  
الأرض)، وينه ي  
سه ره وه:  
نه خشه يه كي هه موو  
جيهانه، و له  
خواره وهش  
نه خشه يه كي  
روژ ته له لاتي  
ئيسلامي يه.

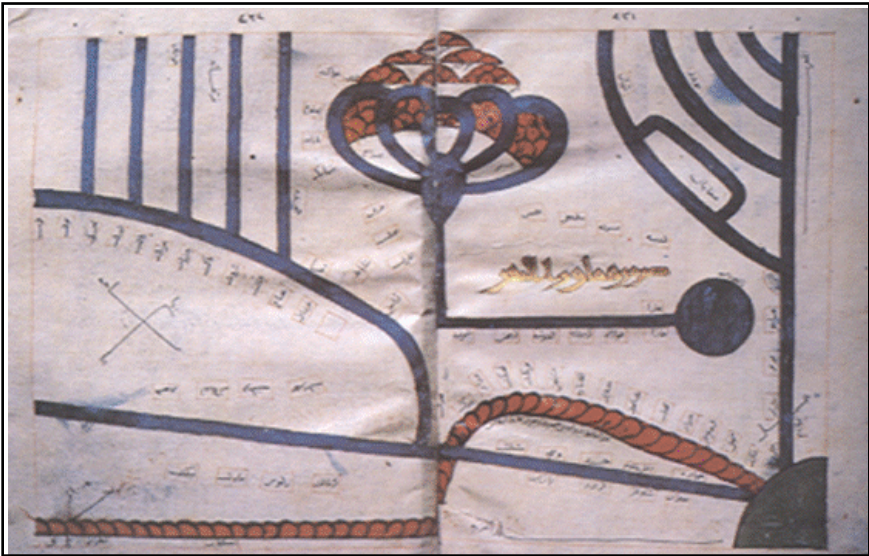

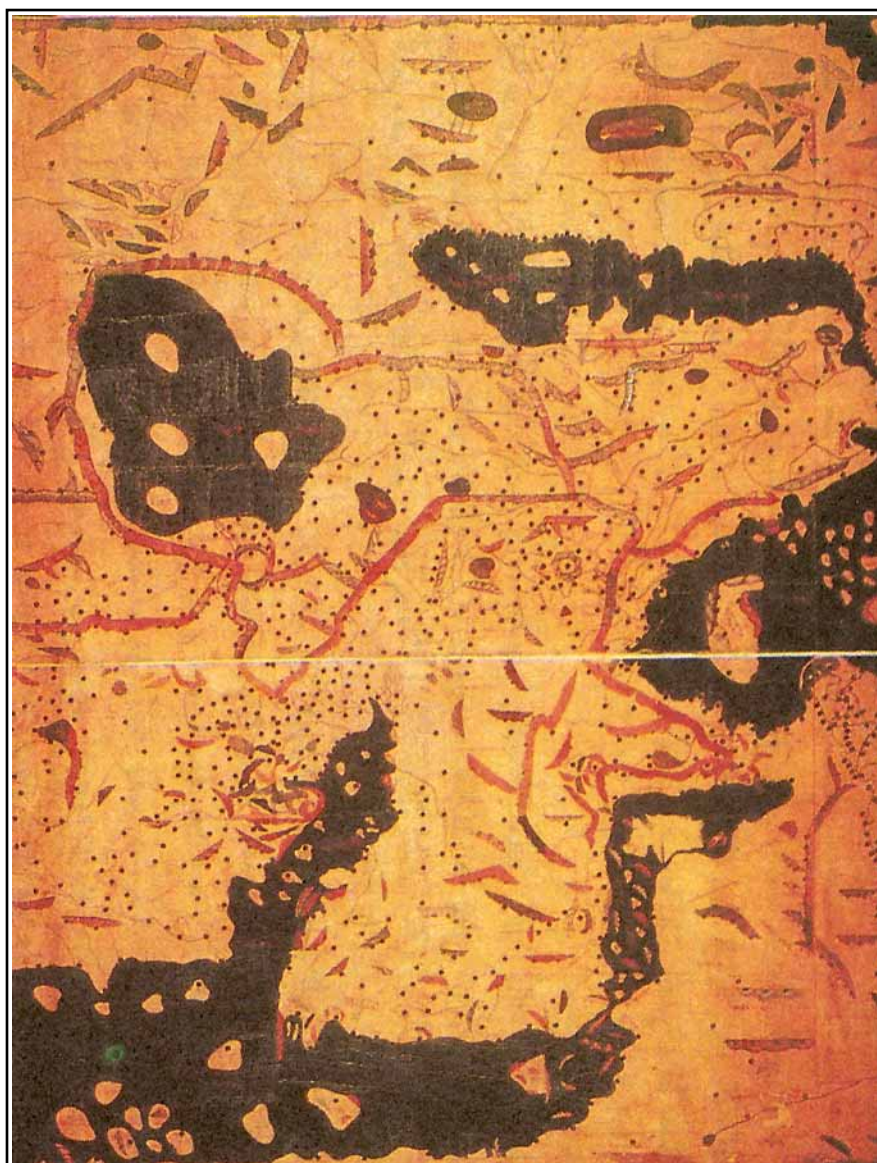

کتیبی (نزهة المشتاق في اختراق الآفاق) دانراوی زانا (ئیدریسی)،  
نه خشیهک که وینیهکی تهواوی جیهان دهدات له مه غریبه وه بؤ هیند  
به پیئی وه سفکردنی زانا (ئیدریسی).

به شی سیه م  
رؤلی زانایانی موسولمان له  
پیشخستنی زانستی پزیشکی دا

# پارواری کی تیشاک

له‌ناو موسولماناندا چه‌ندین که‌سی بلیمه‌ت هه‌لکه‌وتن له هه‌موو بواره‌کانی زانست و مه‌عریفه‌دا، ئەو که‌سانه‌ش زۆر به‌هه‌له‌دا چون که واده‌زانن موسولمانان ته‌نها گۆیزه‌ره‌وه‌یه‌کی شارستانیه‌تی میلیسه‌تانی تر بـوون بـۆ رۆژئاوا، بـه‌لـکـو موسولمانان خۆیان ئەم زانستانه‌یان وه‌رگرت و ئی تیگه‌یشتن و نه‌ینی‌یه‌کانی یان هه‌رسکرد و له‌لایه‌ن خۆیاوه‌ به‌شیکێ تری هه‌ره‌ زۆریان خسته‌سه‌ر و تیگه‌لاوی زانسته‌کانی قورئان و سوننه‌تیشیان کرد، له‌بـواری زانستی پزیشکیشدا چه‌ندین که‌سی بلیمه‌ت و ناوازه‌ هه‌لکه‌وتن له‌ناو موسولماناندا که سه‌رچاوه‌ و دانراوی به‌نرخیان له‌م بواره‌دا دانا و ئامیره‌ به‌سووده‌کانیشیان داھینا، کارکردنیش له‌ نه‌خۆشخانه ئیسلامی‌یه‌کاندا سیفه‌تی ئینسانی‌یه‌ت و ره‌وشت به‌رزیی به‌ناشکرا پی‌سوه‌ دیساربووه، که‌سه‌ شـسانده‌دات له‌سه‌ شـسانی سیستمی پیشکـه‌وتووترین نه‌خۆشخانه‌کانی ئەم‌پرومان.

قورئانی پیرۆز گـرنگی داوه‌ به‌ حیکمه‌ت و دانایی و کردویتی به‌ گه‌وره‌ترین خیر و به‌ره‌که‌تیک که مروّف ده‌ستی بکه‌ویت، ئەوه‌تا ده‌فه‌رمویت: ﴿

﴿البقرة: ۲۶۹﴾، واته‌: ئەو که‌سه‌ی که حیکمه‌ت و

دانایی پی‌دی‌یت ئەوا خیریکێ زۆر گه‌وره‌ی پی‌دراوه‌، هه‌روه‌ها: ﴿

﴿لقمان: ۱۲﴾، واته‌: ئیمه‌ حیکمه‌ت و داناییمان به‌ (لوقمان) به‌خشییوو و داوامان لیکرد که سوپاسگوزاری خودا بیت، هه‌ر که‌سیکیش سوپاسی خودا بکات ئەوا پاداشته‌که‌ی بۆ خۆیه‌تی، له‌ گـرنگـترین جۆره‌کانی حیکمه‌ت و پیش هه‌موویان بریتی‌یه‌ له‌ زانستی پزیشکی و چاره‌سه‌ری نه‌خۆش، هه‌ربۆیه‌ موسولمانان به‌ پزیشکیان ده‌وت (حه‌کیم)، که ئەم ناوه‌ تا ئەم‌پروش له‌ناو خه‌لکی‌دا به‌کار دی‌ت.

ئیسلام ئەم زانسته‌ی وه‌ک نیعمه‌تیک و به‌خششیکێ خودایی سه‌یر کردوو، و کردویتی بـه‌ کاریک و به‌هه‌ره‌یه‌کی دانپـسدانراو ته‌نانـه‌ت هه‌گه‌ر غه‌هه‌ری موسولمانانیش پی‌سوه‌ی خه‌ریک بووین، هه‌ربۆیه‌ ده‌بینین له‌ ساییه‌ی ده‌وڵه‌تی ئیسلامی‌دا خه‌لکانیکێ زۆر بـه‌ زانستی پزیشکی‌یه‌وه‌ خه‌ریک بوون (له‌سه‌ موسولمانان و ناموسولمانه‌کانیش)، له‌ کاتیکدا که کلپسای رۆژئاوا خه‌ریک بوون



بە پزىشكى يەوە بە حەرام و قەدەغەي دادەنا چونكە باوەپرەيان وابوو كە نەخۆشى بريتىيە لە سزا و توورەيى خودايى و نايىت لابىرئىت لەسەر ئەو كەسانەي كە شايەنەن، ھەر بەھۆي ئەم بيانووەو زانستى پزىشكى قەدەغە بوو لە رۆژئاوادا تا دوای ئەو سەردەمەي كە پىئى دەووتريئىت سەردەمى باوەر لە ئەوروپادا (عصر الإيمان) لە دوای سەدەي دوانزەيەمى زايىنى يەوە.

ئەوانەي كە خەريك بوون بە زانستى پزىشكى يەوە لە جىھانى ئىسلامىدا ژمارەيان ئەوئەندە زۆر بوو كە پىشتر شتى وانەبوو، تەنانەت لە سەردەمى خەليفەي عەبباسى (المقتدر بالله)دا (٢٩٥-٣٢٠ك) زياتر لە ٨٦٠ پزىشكى پياوو دوو پزىشكى نەخۆشى يەكانى ژنان و منالبوون بانگكران بۆ بەغدا بە مەبەستى تاقىكرەنەوەيان، ئەمانە بىجگە لە مامۇستا باوەرپىكراوەكان كە قۆناغى تاقىكرەنەوەيان پىپوو، ئەمە گرنگىدانىك بوو بە زانستى پزىشكى كە ھىچ پايتەختىكى شارستانى يەتە كۆنەكان بەخۆيانەو نەديوو، ھەرەھا لەم ژمارە زۆرەي پزىشكانەو دەگەينە ئەو راستى يەي كە ئاوەدانى و شارستانى يەت گەيشتبووە لوتكە بۆ ئەوئەي پىويستى بە ئەوئەندە ژمارەيەكى زۆر لە پزىشكان ھەيئەت.

لە سەردەمە كۆنەكاندا بوونى زانىارى يەكى كەم كافي بوو بۆ ئەوئەي يەكىك بە پزىشكى يەوە خەريك بىت، بەلام موسولمانان بەمەندەو نەوستان بەلكو بەردەوام لە زىادكرەنى زانىارى يەكانياندا بوون، و بەو زانىارى يانەو نەوستان كە لە كتيبەكانى كەسانى پيش خۆيان دەستيانكەوت بەلكو پەنايان برەبەر ھەموو داھىنانىك و زىرەككىي خۆيان بۆ زىادكرەنى لىكۆلئىنەوەكانيان، ھەرەھا دەستيان كرد بە نووسين و دەيان كتيبيان دانا لە بوارى پزىشكىدا، كە ھەندىكيان ئەوئەندە گەرە و فراوان بوون كە ئىنساىكلۆپىدىيايەك بوون بۆ خۆيان، كە ئەمانە ھەمووى وەرگىردان بۆ زمانى لاتىنى و پزىشكانى ئەوروپا بەكاريان ھىنا، كە بوونە ھۆي گۆرپنى حالىيان بە تەواوتى.

تا سەرەتاي سەردەمى نوئى ھىچ زانايەكى ئەوروپى نەيتوانى شان بەدات لە شانى زانا موسولمانەكان لە نووسىنەكانياندا، ئەوئەبوو كتيبى (القانون فى

الطبی (ی نین سینای رهیس له سهدی دوانزهیه می زاینی دا وهرگیپردرا بۆ لاتینی و بسه بسهدوامی چسپاپ دهکرایسه وه، کسه مهوسوسوعه یه که پوختسه ی هسه موو پییشکه وتنه کانی پزیشکی موسولمانان و کهسانی پییش خویانی له خوگر توه (هسه ر لسه ئیغریسق و یونانی یسه کان و هیندی یسه کان تسا سسریرانی یه کان و قیبتی یه کانیش)، ههروه ها کتیبی (الهاوی) دانراوی (الرازی) یش وهرگیپردرا له سالی (۲۷۹ز) دا که نه میان له (القانون) گه وره تره و مادهی زیاتری تیادیه، قوتابی یه کانی (الرازی) دوا ی مردنی ههستان به تهواو کردنی چونکه کاریکه هه رگیز به یه کهس تهواو ناکریت.

ئه م کتیبانهی (نین سینا) و (الرازی) بریتی بوون له سه رچاوهی سه رهکی باوه رپییکراوی زانستی پزیشکی له کولججه کانی پزیشکی له نه وروپادا تا کۆتایی سهدی شانزهیه م، ههروه ها یارمه تی پزیشکیی تریش هات بۆ نه وروپا به تایبه تی له نه ده لوسی موسولمانانه وه، و نه وه بوو گه وره ترین سه رچاوه له نه شته رگه ری و نه خو شسی یه کانی ئیسک و شکاوی دا گه یشته ده ستیان به ناوی (التصریف لمن عجز عن التألیف) دانراوی (أبو القاسم خلف بن العباس الزهراوی)، که له سه ره تای سهدی پانزهیه مدا وهرگیپردرا بۆ لاتینی و له نه وروپا به چاپ گه یشته، که پییش چاپکردنی چه ند وانه یه که بوو ده ستاوده ستی ده کرد له نیو مامۆستایاندا و پشتیان پییده به سست له که ساره نه شته رگه ری یه کانیا ندا، به تایبه تی له نه شته رگه ری یه ئالۆزه کانسدا وه ک کردنه وهی میزه لسان (المثانیة Urinary Bladder) و دهره یانی به رده کانی ناوی.

زانایانی پزیشکیی موسولمان پییش نه وروپی یه کان که وتن له وه سف کردنی نه خو شسی یه کانی (گولی) و (ئاوله) و (سوریزه) و ههروه ها له چاره سه ره ی نه خو شسی یه کانی چاودا.

ههروه ها چاره سه ره ی (شسیتی) و نه خو شسی یه دهرونی یه کانی ترسان وه که نه خو شسی یه جهسته یی یه کانی تر ده کرد له کاتی که دا له نه وروپا به م نه خو شسی یه دهووترا نه خو شسی خودایی یان نه خو شسی شه یتانی، چونکه وایانده زانی که له کاریگه ری رۆحه کان یان شه یتانه کانه وهیه.

ھەر لەسەر دواکەوتووویی زانستی پزیشکی روژئاوا لە سەدەکانی ناوەرەستدا میژوونووسی موسوڵمان (أسامه بن منقذ) لە کتیبەکەیدا (کتاب الإعتبار) چەند نموونەیه کمان بۆ دینیتهوه دەربارەی پزیشکی ئەوروپی یەکان و دواکەوتووویی و ژیریاریکەوتنی ئەم زانسته بە عادات و تەقالییدە کۆنەکان و چارەسەرە خەیاڵی و لیكدانەوه ئەفسانەیی یەکانەوه، ھەرۆھا دەربارەی پیشکەوتنی زانستی پزیشکی لای موسوڵمانان لە کساتی جەسەنگی خاچپەرستتەکان و ھینرش ھینسانانی ئەوروپی یەکان بۆ سەر وولاتانی موسوڵمان لە سەدەکانی دوانزە و سیانزە زایینی دا، لە کتیبەکەیدا دەلیت:

لە نموونە سەر سۆرھینەرەکانی پزیشکی خاچپەرستتەکان ئەوەیە کە فەرمانرەوای (المنيطرة)ی گاور داوای کرد لە مامم کە فەرمانرەوایەکی موسوڵمان بوو کە پزیشکیک بنیڕیت بۆ چارەسەری نەخۆشەکانیان، ئەمیش پزیشکیکی نارد بەناوی (ثابت) کە داوی ۱۰ روژ گەرایەوه بۆ لامان، ئیمەش لیمان پرسی بۆ وا زوو گەرایتەوه، ئەویش وەلامی دایەوه:

ئەوان سواریکیان بۆ ھینام کە دوومەئیک لە قاچی دا پەیدابوو بوو و لەگەڵ ئافرەتی کدا کە نەخۆشی یەکی سەری ھەبوو، بۆ سوارەکە گیراویەکم دروستکرد بۆ دوومەلەکە ی کە بوو ھۆی تەقینی و چاکبوونەوهی و بۆ ئافرەتەکەش گیراویەکم دروستکرد کە ھیواشی کردووە و میزاجی باشبوو، ئەوەبوو قەشە یەک ھات بەسەرماندا کە پزیشکیان بوو و پسی ووتن ئەم کابرا عەرەبە ھیچ شتی ک نازانیت، بە سوارەکە ی ووت: تۆ حەزت لە کامیانە بە یەک قاچەوه بژیت یان بە دوو قاچەوه بمیریت؟ ئەویش ووتی: بە یەک قاچەوه بژیم، ووتی: دە ی تەوریکی تیزتری گەورە ی پرەر و سواریکم بۆ بینن، ئەوەبوو تەورەکە و سواریکی تریان بۆ ھینا و منیش چاوم لیوو قاچی نەخۆشەکە ی خستە سەر تەختە یەک و بە سوارە تەور بە دەستەکە ی ووت بیسەر، ئەویش یەک تەوری مانی بە قاچی دا و نەیتوانی بیڕیتەوه، ووتی: ئەمجارەش لییدە، بۆ جاری دووم کە لییدا مۆخی قاچی ھاتەدەرەوه و نەخۆشەکە مرد، کاتیکیش ژنەکە ی بینی سەری دەخوریئیت ووتی ئەم ژنە شەیتان لە سەری دایە و حەزی لیکردووە، قەزی سەری بتاشن، ئەوەبوو

سەرىانتاشسى بەلام دواى ئەۋە ئەخۆشى يەكەى ھەرمما، ووتسى: شەھەتەنەكە لەسەرىدا ھەرماۋە ۋە ھەستا بە ھەلکەندى نىشانەى خاچىك لە پىستى سەرىدا بەمووس تا ئەۋكەتەى كە ئىسكى سەرى دەرکەوت ۋە پاشان بە خوى بوى خوراند، ئىتر ژنەكە تەھەمولى نەكرد ۋە يەكسەر مرد، منىش كە ئەم دواكە وتوى يەم بىنى پىم ووتن: كارتان بەم نەماۋە ۋە ئىۋە پزىشكى خۇتان ھەيە ۋە ئىتر گەپامەۋە.

ھەر ئەم نووسەرە نمونە يەكەى تىر دىننەتەۋە لەسەر زىمانى (كلىسام دىبور) فەرمانرەۋاى (طبرىتە)ى خاچپەرسىت كىسە بسوى گىپا بسوۋەۋە دەلىست: ئەم فەرمانرەۋاىە بوى گىپامەۋە كە لە ۋولاتى خۇياندا سوارچا كىكى كە تەيان ھەبوۋە كە نەخۇش كە وتوۋە ۋە خەرىكبوۋە بىرىت، ئەۋەبوۋ چوۋىن بۇلاى قەشە يەكەى گەۋرە مان ۋە پىمانوۋت ۋەرە لەگە لمان بۇ چارە سەرى ئەۋ كەسە، ئەۋىش ھات ۋە كە بىنى ووتى مۇم بۇ بىنن، ئىمەش كە مىك مۇمان بۇ ھىنا ۋە ئەۋىش دوو تۇپەلى لىدروسىت كىرد ۋە ھەردوۋ كۆنە لوتى پىگرت، پاش ماۋە يەك سوارچا كە كە مرد، ئىمەش بە قەشە كە مان ووت: خۇ ئەۋە مرد، ئەۋىش ووتى: بەلى باشترە چونكە مەن كە بىنىم دەتلىتەۋە ھەردوۋ كۆنە لىوۋتم بسو گىرت بسو ئەۋەى بىرىت ۋە بچەۋىتەۋە!!\* .

---

\* بىروانە كىتەبى (الإعتبار) دانراوى (أسامة بن منقذ).

## نه خوځځانه كان و په يمانگا پزيشكى په كان لاي موسولمانان:

عهره به كان پيش هاتنى ئيسلام كه ميك پزيشكى يان ده زانى و چاره سهرى نه خوځشى په كانيان به نوشته و سيحر و خويندنه وهى هونراوه بو بتسه كانيان و پيشكهش كردنى قوربانى بو يان ده كرد، ههروه ها به هه نديك درماني گيراوه له روه كه كانى بيابان يان له هه نگوين دروستيان ده كرد، و هه نديك جاريش به نه شته رگه رى ساكار و خوين دره ينان و داخكردن به ناگر چاره سهريان ده كرد، و باوهريان و ابووه كه هه موو نه و نه خوځشى يانه ي تووشى مروقه ده بيت هوكاره كه ي بريتى به له زياده روى كردن له خواردندا؟!.

كاتيكيش خوځى ئيسلام هه له ات نه و بوچوونه ي هينا كه ده بيت گرنگى به له ش و ته دروستى بدرت چونكه زه روره تي كه بو خوځشگون زه رانى مروقه كان و پرشنگانده وهى روحيشى، پيغه مبه رى به ريز (ﷺ) ده فهرمويت:

﴿(رواه النسائي وصححه الألباني)، واته: جهسته ي خوځ هه قى به سه رته وه هه يه و ده بيت خزه تى بكه يت، نه وهى كه تيبينى ده كريت له عيادات و په رسته شه ئيسلامى په كاندا نه وه يه كه مه به ستيكى سه ره كى يان بريتى يه له جيبه جيكردى مه به ستي گه وره ي زانستى پزيشكى كه بريتى يه له پاراستنى ته ندروستى مروقه، نه وه تا نويژ و روژوو و هه ج كردن و نه وهى كه پيوستيانه له روكنه كان و شه رته كانيان هه موويان ته ندروستى و چالاكى و هيڙى له شى مروقه ده پاريزن، هه روه ها ئاينى پيروى ئيسلام هانى به رگرى كردنى نه خوځشى داوه و داواى وه ستاندى بلاو بوونه وه يانى كردوه، و هسانى گه ران به دواى درمان و به ده ست هينانيشى كردوه، كه نه مانه بيگومان به ليكولينه وه و ديراسه كردنى زانستى پزيشكى دينه دى، هه رويه موسولمانان چه ندين قوتابخانه ي فيركردنى پزيشكيان دامه زاندى و بره ويشياندا به و قوتابخانه ي كه پيشتر هه بوون وه قوتابخانه ي (جنديسابور) ي پزيشكى كه (كيسرا) ي پاشاى ساسانى له ناوه راستى سه ده ي شه شه مى زايينى دا دايمه زاندى، و چه ندين پزيشكى عه رب له م قوتابخانه ي درچوون وهك (الحارث بن ابي كلده) كه له سه رده مى پيغه مبه ردا

(ﷺ) ژيساوه و پيغه مېسره ريش هسانى هاوه لسه كانى دها كه بچسنه لاي نسه م بسو چاره سهرى نه خوښى يه كانيان، كه نه مه خوښى له خوښى دا هاندانى موسولمانانه بو چاره سهرى زانستى يانه و فيربوون و به كار هيڼانى.

عهره به كان پيش ئيسلام هيچ جوړه نه خوښخانه يه كيان نه بووه له گه ل نه وه شدا كه كه سانيك هه بوون به پزىشكى يه وه خهريك بوون، يه كه م بيړوكه ي نه خوښخانه له ئيسلامدا نهو خه يمه يه بوو كه پيغه مېسره (ﷺ) هه لى دا له (مدينه) له شه پرى (خندق) دا، و نافرته تيكى تيا دانا كه ناوى (ره فیده یه ئه سله مې) بوو كه برينه كانى تيمار ده كرد و گرنگى به نه خوښه كان دها، هه م موسولمانان يه كه م كه س بوون له دروست كردنى بيمارستانه كاندا به شيوه يه كى فراوان و ته واو و پيگه يان دنى چهندين پزىشكى پسپور، نه ویش له سه رده مې خه ليفى ئومه وى (وه ليدى كورې عبدالملك) دا، كه له سالى (۸۸ك-۷۰۶ز) دا فرمانى كرد به دروست كردنى يه كه م نه خوښخانه، نه م خه ليفه يه زور گرنگيد او به بوارى پزىشكى و پاره و خوړاكى زياترى بو پزىشكه كان دابین كردوه، و فرمانى كرد كه نه وانسه ي نه خوښى (گولى) يان هه يه با سوال نه كه ن، به لكو جياى كردنه وه و بزپوى ژيانى بو دابین كردن به دروست كردنى شوينيكى جيا بويان، كه به زاواهى پزىشكى نه مړو نه م كرداره پى دوه و تربيت (الحجر الصحي)، هه روه ها نه خوښخانه و مووچه ي بو كويره كانيش برى يه وه.

پاشان دروست كردنى نه خوښخانه كان به رده وام بسو، به تايده ته دواى جوولانه وهى فتوحاتى ئيسلامى و جيگير بوونى فرمانه ووايى ئيسلامى له ناوچه نازاندكراوه كاندا، ئيتز ليره وه خه ليفه و فرمانه ووايان هه ستان به به كار هيڼانى پزىشكه موسولمانه كان و ناموسولمانه كانيش و هانندان و زياده روى يان كرد له ريژگرتنياندا، نه وه بوو (موعاويه ي كورې نه بوسوفيان) پزىشكى ديمه شقى به كار ده ينا كه ناوى (ابن ائصال) بسو، هه روه ها (الحجاج بن يوسف الثقفي) فرمانه وواى (عبيراق) پزىشكى رومانى (تيسانوق) ي به كار ده ينا، هه روه ها

(۱) بېوانه (تاريخ الأمم والملوك للإمام الطبري)، هه روه ها (تاريخ يعقوبي).

(عبدالملك بن أبجر الكناني) پزیشکی خلیفه (عومری کوری عابدولعزیز) بوو، له سه سهرده می نومووی یه کانسدا چسه نندین پزیشک ناوبانگیسان دهر کسرد له وانسه (ماسرجویه البصري) که ههستا به وهرگیپرانی ژماره یه کتیبی پزیشکی سریانی بو زمانی عهره بی.

له سه سهرده می عه عباسی یه کانیشدا گرنگی دانی خلیفه کان به نه خوشخانه کان زور زیادی کرد، نه وه بوو خلیفه (هارون الرشید) نه خوشخانه یه کی له به غدا دامه زانند به ناوی خو یه وه، و فه رمانی کرد به (ماسویه) که له پزیشکه کانی نه خوشخانه ی (جندیسابور) بو به وه ی که لیپرسراویتی بگریته دهست، و دوی نه مه میش پزیشک (جبریل بن بختیشوع) بسو بسه لیپرسراوی، ههروه ها (به رمکی یه کان) یش له به غدا نه خوشخانه یه کی تریان دروست کرد که (ابن نهی) پزیشکی بوو، نه خوشخانه ی سی یه م له به غدا بریتی بوو له نه خوشخانه ی (علی بن عیسی) ی وه زیر که سالی (۹۱۴ز) بنیساترا، چواره میش نه خوشخانه ی (موقته دیری) بوو که خلیفه (موقته دیر) ی عه عباسی سالی (۹۱۸ز) بنیاتینا، ههروه ها نه خوشخانه ی (العضدی) به ناوبانگیشمان بیرنه چیت که فه رمانره وای بوه یه ی (عضد الدولة) سالی (۹۸۱ز) دروستیکرد، ههروه ها هر له به غدا چهنندین نه خوشخانه ی تر هه بوون وه (نه خوشخانه ی ابن الفرات) که (ابن الفرات) ی وه زیری موقته دیر دروستی کرد، ههروه ها دوو نه خوشخانه ی تر که (سنان بن ثابت) دایمه زانندن به ناوه کانی نه خوشخانه ی (بدر غلمان) و نه خوشخانه ی (السيدة).

ههروه ها گرنگیدانی خلیفه کان به پزیشکان به رده وام زیاتر ده بوو، نه مه وای کرد که چهنندین پزیشکی به ناوبانگ له ناو موسولمانان و غهیری نه مانیشدا به رده وام دهر که ون، وه (جرجیس بن بختیشوع) و کوره که ی، (أبو العباس أحمد بن محمد)، و (علی بن ربن الطبري) که (۲۴۰-۸۵۴ز) کوچی دوا یی کردوه، ههروه ها (یوحنا بن ماسویه)، و (أبو علي بن زرعة)، و زوری تریش.

ههروه ها کاربه دهستانی تری ده وله تی ئیسلامی گرنگی زوریان به پزیشکان و زانستی پزیشکی ده دا به تایبه تی له کاتی جهنگه کانسدا، بو نمونده: سولتان

(صلاح الدینى ئىبىوبى) بىە بىەردەوامى (۱۸) پزىشك لىە خزمەتى دا بىوون ۸) پزىشكى موسولمان و ۵ جوولەكە و ۴ گاۋر و يەك سامىرى).

### جۆرەكانى نەخۇشخانەكان لىە سەردەمە ئىسلامى يەكاندا:

نەخۇشخانەكان لىە سەردەمە ئىسلامى يەكاندا دەكسەران بىە دوو جىۋرى سەردەكى يەوہ:

#### ۱- نەخۇشخانە گەرۆكەكان:

كە برىتى بىوون لە نەخۇشخانە يەكى نامادەكراۋ بە ھەموو ئەو پىۋىستى يانەكى نەخۇشەكان دەيانوئىست، لە پزىشك و دەرمان و گىراۋەكان و جل و بەرگ، كە ھەلدەستان بە گەرپان لە شوئىنكەوہ بۇ شوئىنكىكى تر لەو شوئىنانەكى كە دوور بىوون لە شارەكان و خالىبىوون لە نەخۇشخانە بە مەبەستى چارەسەر كىردنى نەخۇشەكان، يەكەم كەس كە ئەم بىرۆكە يەكى دانا پىغەمبەر بوو (ﷺ) كاتىك لە جەنگى (خەندەق) دا فەرمانى كىرد بە ھەلدانى خەيمە يەك بۇ چارەسەرى برىندارەكان كە (رەفیدەكى ئەسلەمى) كە پزىشكىكى ئافرەتى بەتوانا بوو لە بوارى نەشتەرگەرى دا چارەسەرى دەكردن، كاتىكىش (سعد بن معاذ) لە قۇل و مەچەكى دا پىكرا پىغەمبەر (ﷺ) فەرمانى كىرد كە برىت بۇ خەيمەكە بۇ چارەسەر، كە ئەمە يەكەم نەخۇشخانەكى سەربازى گەرۆك بوو لە ئىسلامدا دانرا، پاشان خەلىفە و فەرمانرەواكان ئەم جۆرە نەخۇشخانەيان فراۋان كىرد بە جۆرىك ھەموو پىۋىستى يەكانى نەخۇشى لەخۇ دەگرت لە خواردن و خواردەوہ و جل و بەرگ و پزىشك و دەرمانساز و جۆرەكانى چارەسەر.

ئەم نەخۇشخانە لە شوئىنكەوہ دەگوئىزانەوہ بۇ شوئىنكىكى تر بەپىكى پىۋىستى بارودۇخى تەندروستى ئەو كاتانە و بەتايبەتى دەبران بوئەو شوئىنانەكى كە لە نەخۇشخانەكى شارەكانەوہ دووربىوون، يەكەم كەس كە ئەم كارەكى كىرد (على بن عيسى الجراح) وەزىرى خەلىفەكى عەبباسى (موقتەدىر) بوو، كە نووسراۋىكى نووسى بو (سنان بن ثابت)<sup>۲</sup> كە لىپرسراۋى نەخۇشخانەكانى شارى بەغدا و دەوربەرى بوو، و پىكى

<sup>۲</sup> خۇى و باۋكى (أبو الحسن ثابت بن قرة الحرائي) دوو پزىشكى ناسراۋى سەردەمەكى عەبباسى يەكان بىوون و سەر بە بىروباۋەرى (صابتة) بىوون، بەلام لە ساىەكى خىلافەتى ئىسلامى و دەولەتەكىكى زۆر بەناۋبانگ بىوون لە زانستەكاندا بە تايبەتى لە زانستى پزىشكى و بىركارى و فەلەكدا، لە خزمەتى خەلىفەكى عەبباسى يەكان (المعتضد بالله، المقتدر بالله، القاهر بالله) دا كارىان كىدوۋە لە بەغدا.



ووت: بیرم له خه لکانی دانیشتوی ناوچه ی سهرووی عیراق کردۆتهوه (أرض السواد)، کسه دلنیام نه خوششیان زۆره و پزیشکیکی ئه ووتۆیان نی یسه کسه سه رپهرشتی چاره سهریان بکات، له بهرئه وه ههسته به ناردنی چه ند پزیشکیک و پیویستی یه کانیان له دهرمان و گیراوه کان بۆ ناماده بکه بۆ ئه وه ی به و ناوچانه دا بگه پۆن، و له هه موو ناوچه یه ک چه ند پیویست بکات بمیننه وه و چاره سه ری نه خوشه کانیان بکه ن و پاشان بچه شوینیکی تر.

ئه مه یه که م په ییدا بوونی ئه و نه خوشخانه به بوون کسه ئه مپۆ پیسی ده لئین (نه خوشخانه گه پۆکه کان)، که له گه ل تیپه رپوونی کاتدا پشکوتن و فراوان بوون و زۆر جبار له گه ل خه لیفه کان و وه زیره کان و کاربه ده سه ستاندا ده گه پان یسۆ چاره سه ری نه خوشه کان، هه روه ا چه ن دین یه که ی پزیشکی گه پۆکی تریش هه بوون کسه له گه ل سوپا کاندایه کاتی جه نگدا ده گه پان، هه روه ا چه ن دین نه خوشخانه ی گه پۆکی تر هه بوون که ناویان لینا بوون (نه خوشخانه ی ریبواران) (بیمارستان السبیل) کسه پزیشکی تییدا بوو له گه ل چه ن دین په رسنار و ناماده کرابوون به ماده ده کانی فریا که وتنی کتوپر و دهرمانی جوراوجۆر که له سندوقی تایبه تی دا هه لده گیران، ئه م نه خوشخانه به زۆری له گه ل کاروانه کانی چه ج و بازرگانی دا ده گه پان و هه لده ستان به چاره سه ر کردنی هه ر که سیک که پیویستی به چاره سه ر بوو یه له ئه ندامانی کاروانه که یان ئه وانیه ی که کاروانه که به لایاندا ده رۆیشت له ریگه که ی دا، یه که م که سیکیش که هه ستا به دروستکردنی نه خوشخانه ی له مجۆره (موعاویه ی کۆری ئه بوسوفیان) بوو.

## ۲- نه خوشخانه جیگیره کان:

ئه م نه خوشخانه نه ژماره یان ئیجگار زۆر بوو و له پایته خته کان و شاره کانی ناوچه ئیسلامی یه کاندایه بۆ بوو بوونه وه، به جۆریک که ته نانه ت شاره بچوو که کانی جیهانی ئیسلامیش له و کاته دا بیبه ش نه بوون له بوونی ئه م نه خوشخانه فراوانانه که هه موو جۆره پیویستی یه پزیشکی یه کانی ئه و سه رده مه ی تییدا بووه، بۆ زۆری ژماره یان نمونه ی شاری (قرطبه) ی پایته ختی ئه ندهلوسی ئیسلامی دینینه وه که به ته نیا (۵۰) نه خوشخانه ی تییدا بووه! چه ن دین نه خوشخانه هه بوون که ناویانگی

جيهانى يان ھەبوو، لەوانە: نەخۆشخانەى (موقتەدىرى) لە بەغدا و نەخۆشخانەى (قلاوون) لە قسايھىرە و بيمارستانى (النورى) گسەرە لە شارى ديمەشق و بيمارستانى (شەرگۆن) لە شارى (ھەلەب)، ھەرھەما (بیمارستانى ناصرى) كە لەلایەن سولتان (صلاح الدينى ئەيووبى) لە سالى (٥٦٧ك-١١٧١ز) لە شارى قاھىرەدا دروستكرا.



### نەخۆشخانەکان بۆ مەبەستە تايبەتى يەکان:

#### ١- نەخۆشخانەى گىراو و بەندکراوەکان:

موسولمانان بەو رازى نەبوون كە گىراو و بەندکراوەکان لە گرتوو خانەکاندا بيبەش بن لە خزمەتگوزارى تەندروستى، ھەربۆيە بۆ يەكەم جار لە ميژوودا نەخۆشخانەى تايبەت بەخۆيانيان بۆ دروستکردن كە ئامادەکراو بو بە پزىشکان و دەرمانى پيويست و جىل و بىسەرگ و خواردن و خواردنەو، يەكەم كەسپك كە ھەستى بە گرنگى ئەم كارە كرد (علي بن عيسى الجراح) وەزىرى خەلىفەى عەبباسى (موقتەدىر) بوو لە سەدەى سەيەمى كۆچىدا، كە نوسراوێكى نارد بۆ (سنان بن ثابت) كە لىپرسراوى نەخۆشخانەكانى شارى بەغدا و دەوروبەرى بوو و پىى ووت: ھەرھەما يىرم كردۆتەو لەوانەى كە لە بەندىخانەكاندان، كە لەگەڵ

زۆرى ژماره‌يسان و ناخۇشى رېوشسويىناندا پىساريزراو نىن لىسە تووشىبوون بەنەخۇشى يەكان، و لەبەرئەوهى كە ناتوانن ھەلس و كەوت بىكەن و پىرس و راويژ بە پىزىشكەكانيان بىكەن و چارەسەرى دەردەكانيان بۇ بىكەن، بۇيە مەن وام بە باشزانى كە پىزىشكى تايىبەتىيان بۇ دابىرئىت كە ھەموو رۇژىك بەسەرياندا بگەرئىت و لەگەلىاندا دەرمان و گىراوكانيان پىيىت و بەسەر بەندىكراوكانى ھەموو گرتووخانەكاندا بگەرپن و چارەسەرى نەخۇشەكانيان بۇبىكەن.

## ۲- بىكەكانى فرىاگوزارى خىرا:

ئەم بىكەنە لە سەردەمە ئىسلامى يەكاندا لەنرىك مزگەوتەكان دادەنران و ھەروھە لە بىكەكانى پۇستە و شوپنە گشتى يەكانىشدا ھەبوون، كە لەم شوپنەدا خەلكىكى زۆر كۆدەبنەو، ئەو بوو ئەم بىكەنە پىزىشك و دەرمانساز و دەرمانيان بۇ ئامادە دەكرا بۇ چارەسەرى نەخۇش و ئەوانەى كە تووشى رووداوە كتوپرەكان دەبوون، (المقرىزى) مېژوونوس دەئىت: (أحمد بن طولون) (۲۲۰- ۲۷۰ك) كە فەرمانرەواى مىسر بوو يەكەم كەس بوو كە ئەم بىكەنەى دامەززاندا، كاتىك كە مزگەوتە بەناوبانگەكەى خۇى لە مىسر دامەززاندا لە پىشتى يەو شويىكى تەرخان كرىبوو بۇ پىزىشك و دەرمانخانە يەكى گىراوكان و دەرمانەكانى تىدا دانا و خزمەتكارىشى بۇ گرتبوو، ھەموو رۇژانىكى ھەينى پىزىشكى ئى دادەنىشت و چارەسەرى نەخۇشەكانى دەكرد لەنيوان نوپژخويىناندا، ھەروھە لەناو مزگەوتەكە خۇيشىدا قوتابخانە يەكى فېرکردنى زانستى پىزىشكى ھەبوو كە زانايانى ھەك (عمر بن منصور البھارى، ومحمد بن عبد الله المصري) وانەيان تىدا دەوتەو.

## ۳- نەخۇشخانەى گولەكان:

ئەو كەسانەى كە تووشى نەخۇشى گولىي بووبوون نەخۇشخانەى تايىبەت بەخۇيان ھەبوو كە شارەزاترىن پىزىشك و چارەسەرى پىويستيان بۇ ئامادەكرابوو بۇ ئەم حالەتانە، مېژوو بۇمان دەگىرپتەو كە خەلىفەى ئومەوى (وھلىدى كوپرى عبدالملك) يەكەم كەس بوو لە مېژوودا كە نەخۇشخانە يەكى تايىبەتى دامەززاندا بىو چارەسەرى نەخۇشى گولىي لە سالى (۸۸ك- ۷۰۶ز)، ئىتر دواى ئەم

خەلىفەكانى ترو كاربه دەستانى شوينەكان چاويان ليكرد و نەخوشخانەى تىرى لەو جۆره يان دامەزراند .

#### ۴- نەخوشخانە سەربازى يەكان:

بۇ ئەندامانى سوپاي ئىسلامى نەخوشخانە يەكى تايبەت بەخويان ھەبوو ھەم چەندىن پزىشكى پىسپوڧ و دەرمانساز تىيدا كارىيان دەكرد، ئەم نەخوشخانانە لەگەل سوپاكاندا دەگەرەن لەكاتى ئاشتى و شەردا و ھەلدەگىران لەسەر پىشتى ووشتر و ئەسپ و ئىستىر كە كەژاوەى فراوان و ئىسراھە تىيان لەسەريان دادەنا بۇ گواستەنەوہى نەخوشخانەكان، ئەمە لەكاتىيدا بوو كە خزمەتى برىندارەكان لە سوپاكانى ئەسەروروپادا دەكەوتتە سەرشانى ھاورپىكانىيان چىونكە پزىشك و نەخوشخانەى تايبە تىيان نەبوو بۇ چارەسەرى برىندارەكانى جەنگ .

#### ۵- نەخوشخانەكانى شىت و گىلەكان:

خەلىفە عەبباسى يەكان نەخوشخانەى تايبە تىيان بىو شىت و گىلەكان دامەزراند، و چەندىن پزىشكى مرقۇدۆست و بە بەزەيى يان تىيدا داننا، كە بە شىوانىكى تايبەتى لەگەل ئەم جۆرە نەخوشخانەدا ھەلس و كەوتىيان دەكرد چىونكە نىاتوانن پىويستى يەكانى خويان دابىن بكەن، ھەروەھا ھەموو ھۆكارىكى ئىسراھەت و ئاگادارى يان بۇ دابىن كردن، لەسەر ئەو بناغە يەى كە ئەمان تووشى نەخوشى يەك بوون پاش ئەوہى كە جۆرەكەى دەستنىشانكر ئەوا دەتوانرەت چارەسەر بكرەت يان بە بەكارھىنانى گىراوہ دەرمانى يەكان يان بە رىگە چارە دەروونى يەكان، لە بەلگەنامەى ئەوقافەكانى نەخوشخانەى (نورى) لە (حەلەب)دا ھاتووە كە دەبىت ھەموو شىتەك دوو خزمەتكارى بۇ دابىن بكرەت كە ھەستەن بە دانانى جەلەكانى ھەموو بەيانى يەك و لەئاوى سارددا بىشۆن، دوایى جلى پاك و خاويىنى لەبەر دەكرەت و يارمەتى دەدەن بۇ ئەنجامدانى نويزەكانى و قورئانى بۇ دەخوينن كە يەككى دەنگخۆش بوى تىلاوہ دەكيات و پاشان لە ھەوای دەرەوہدا پىاسەشى پىدەكەن، لە ھەندىك شوينىشدا بەشىكى تايبەتى يان لە نەخوشخانە گشتى يەكاندا بىو تەرخان دەكرە بۇ ئەوہى كە پزىشكەكانى نەخوشخانەكە بتوانن سەريان لىبەدەن و چارەسەريان بكەن، ھەروەك لە نەخوشخانەكەى شارى (قاھىرەدا) ھەبوو لە سەدەى شەشەمى كۆچىدا .

ئەمە لە کاتیگدا دەکرا لەلای موسوڵمانان کە ئەوروپا بە هیچ شیوەیەك مانای راستەقینەى نەخۆشسى و پزىشسى نەدەزانی، و تەسا راددەیسەکی زۆر لەسەژێر کارىگەرى نۆشته و فال و جادووگەرى دا بوون، و تەسلىم بووبوون بۆ رەقتەرى جەورى جادووگەرى و هەلخەلەتاندن لەگەل بىوونى دەمارگەرىیسەکی ناینى سەختدا، هەر لەم بارەیسەوه پروفیسۆر (دراسد) ی میژوونوسى رۆژاواىی لە کتیبەكەى دا (گەشەکردنى رۆشەنبەرىی لە ئەوروپادا **The Intellectual Development in Europe**) دەلیت: جوتیارە ئەوروپىیسەکان ئەگەر تووشى رووداویكى كوتوپر یان تاییەك بەاتنایە رایانددەکرد بۆلای گۆرى پیاوچاکیك و چاوهپۆرى روودانى موعجیزەیسەکیان دەکرد بۆ ئەوهى چارەسەرى كیشەكەیان بکات، ئەوانەش كە تووشى شىتى یان نەخۆشسى دەروونىسى دەبوون لەسە خانووهکانى شىتەکاندا كە لە بەندىخانە خراپتر بوون بە زنجیر دەبەسترانەوه تا ئەو كاتەى دەمردن!!

#### ٦- تەندروستى قوتابخانەکان:

كاتیک كە رووبەرى دەولەتى ئىسلامى تەواو فراوان بوو و خەلکی بەرەوپەرى خویندن چوون، ئەمە وای كەرد كە کاربەرىت بۆ پارىزگارى كەردنى تەندروستى قوتابیان و بە بەرەوامى پشکینىیان بۆ بکەرت، هەریۆیە زۆر پىویست بوو كە پزىشکىك تەرخان بەرىت كە سەپەرشتى تەندروستى قوتابیان و مامۆستایان و خەزمەتگوزارەکان بکات، بۆ نموونە لە قوتابخانەى (المستەصرىة) لە بەغدا پزىشکىك هەبوو كە هەموو بەیانىیسەك زوو دەچوو بۆ بىننى ئەوانەى نەخۆشەن و بەسەرى دەکردنەوه، هەردوو میژوونوس (إبن العبري) و (إبن واصل) بۆمان دەگێرنەوه كە لە قوتابخانەى (المستەصرىة) سازنگەیسەكى دەرمان هەبوو كە هەموو جۆرە دەرمان و گىراوئەیسەكى ئەو كاتەى تىدا بوو، لىرەشدا پىم جوانە ئەوه بىنمەوه كە قوتابخانەى فیرىسوونى پزىشسى لە (المستەصرىة) لە پەسالى قوتابخانەکانى (فیقه و دار السنه و دار القرآن) و ئەوانى تەردا بوو و تەواوگەرى یەكتى بوون، هەروەها بۆمان دەردەخات كە چارەسەر كەردنى نەخۆشەکانى ئەو قوتابخانە گەرەیسە (كە بەهەمان پىكەتەى زانکۆکانى ئەمەرو بىوه) چەند

به لایانهوه گرنگ بووه، و پاراستنی تهندروستی له ششی مروڤ له گرنګترین نهو کارانه بوون که له لایهن ماموستایان و پزیشکانی نه م قوتابخانه یه وه گرنگی پیدهدرا.

### قوتابخانه و په ناگه خیریی یه کان :

موسولمانان وه عاده تیان له هه موو شتیګدا که خیر و چاکه ی کومه لگای مروڤایه تی تیډابوو بیټ پینشده ست بوون له دامه زانډنی په ناگه کان (ملاجی ء) و قوتابخانه خیری و خوږایی یه کان، به تایبه تی دایه نګاګانی مندالان و به خپوکهری مناله هه تیوه کان و مندالانی خه لکه که مدهسته کان، که په روه رده یان ده کردن و فیریان ده کردن و چهنډین جوړیان هه بوو، وه نه مانه:

#### ۱- خانووهدانی شیرپیدان و لانه ی هه تیوان (دایه نګاګان):

نه م شوینانه ته رخان کرابوون بو نه و مندالانه ی که دایکانیان له دهسته دابوو و هه روه ها بو مندالانی هه ژاران که که سیان نه بووه شیریان پیددات و ناگای لییان بیټ و شهونخونی بکات له گوښگرتنیان و په روه رده کردنیان، یه که م که سیګ که هه سستا بسه ته سه رخانکردنی خانوویسه کی تایهسته تی فامساده کراو بسه هه موو پیویستی یه کان یه وه بو نه م جوړه مندالانه (مظفرالدین کوکبوری) فه رمانږه وای (هه ولیږ) بو (۵۴۹-۶۳۰ک)، که شیرده و دایه نی جیګیری بو دیاری کردن له وه خانووه دا و هه روه ها چهنډین خزمه تګوزاریشی بو دیاری کردن به مه به سستی خزمه ت کردنیان و پزیشکیکیشی دیاری کرد که سه په رشتی چاره سه ریان بکات و ناگای لییان بیټ.

#### ۲- قوتابخانه ی ریواران (کتاب السبیل):

نه مانه بریتی بوون له چهنډ قوتابخانه یه کی کراوه بو هه موو نه وانه ی پیویستیانه له هه تیوان و مندالانی هه ژاران بو خویندن و هه روه ها مانه وه شیان، که واته نه مانه چهنډ قوتابخانه یه ک بوون له گه ل به ششی ناوخویی بو قوتابیان که له لایهن خه لیفه کان و دهسه لاتدارانی ده ولته ت و چاکه کارانه وه ته رخان ده کرا، کوټترین له م قوتابخانه که میژوونوسان باسیان کردوه نه و دانه یه بووه که (یحیی البرمکی) وه زیری خه لیفه (هارون الرشید) دایمه زانډ له به غدا له سه ده ی

دووه مى كۆچى دا، قوتابى يە كوپه كانى ئەم قوتابخانانە كاتىك دەگە يىشتنە تەمەنى  
 عاقلنى داوايان لىدەكرا كە ھەلبىزىرن لەنيوان بەردەوام بوون لە خویندندا يان بچن  
 كارىك ھەلبىزىرن كە خويان ھەزىيان لىيەتى و لىى بژين، كچە كانىشيان دەيانخویند  
 و فیردەكران لەسەر كاروبارى مائەوہ و پاشان دەدران بەشوو بەو كەسانەى كە  
 بتوانن ژيانىكى گونجاويان بۇ داين بكن.

۲- مائەكانى نابىنايان و پەككەوتەكان:

ئەم شوینانە بە تايبەتى بنىيات دەنران بۇ ئەوانەى كە پەككەوتە و لەقاچ  
 كەوتوو و كویربوون بۇ ئەوہى كە لىى بژين و خواردن و جل و بەرگيان پىبىدرىت،  
 خەرجى ئەم خانوانە لەو ھەققانە دەبوو كە بۇيان تەرخان دەكران، يەكەم كەسىك  
 كە كۆى كردنەوہ و لەم شوینانەدا بۇ سەرپەرشتى يان خەلىفەى ئومەوى (وہلىدى  
 كورى عبدالملك) بوو (۸۶-۹۶ك)، كە بۇ ھەموو كویرىك رىنىشاندەرىكى دىارى  
 كىرد كىسە يارمەتى بسدات لە ھا توجىوى دا و ئاگسادارى بىست و ھەروہا بسۇ  
 پەككەوتە كانىش ھەرىكەو خزمەنگوزارىكى بۇ دىارى كردن كە خزمەت يان بكات  
 و ئاگای لىيان بىت.



ئەم وینەى پزىشكىكى موسولمان دەردەخات لەكاتى پشكىنى  
 نە خوشىكدا.

## چارەسەر و سیستى چارەسەر لہ نہ خوشخانہ ئىسلامى يەکاندا :

لہ نہ خوشخانہکاندا ھەموو كەسىك كە پىويستى بە چارەسەر بوایە ھەردەگىرا بەبى گويدانە رەنگى يان ديانەتى يان پلەوپايەى ئەگەر نىر بوایە يان مى، نەخۆشەكە بە خۆپرايى چارەسەر دەكرا لە ماوھى مانەوھى لہ نەخۆشخانەكەدا، كاتىكىش لہ نەخۆشخانە ھەر دەچوو قاتىك جەل و پرىك پارەى دەدرايە بۆ ئەوھى پىئى بژى تا ئەو كاتەى دەيتوانى دەست بكاتەو بە كاركردن، ھەر كەسىكىش لہ نەخۆشخانە بمردايە ئەوا لەسەر ئەركى نەخۆشخانەكە نامادە دەكرا بۆ ناشتن و دەنيژرا، ھەموو مەسروفات و خەرجياتە زۆرەكانى نەخۆشخانەكانىش لہ داھاتى ئەو ئەوقافە تايبەتى يە زۆرانە دەدران كە بۆيان تەرخان دەكران، كە زۆر كافي بوو بۆ دەرھيئەنى پارەى ھەموو پىويستى يەكانى نەخۆشخانەكان، بۆ نموونە نەخۆشخانەى مەنسورى بە تەنيا ھەموو سالىك يەك مليون درھەمى سەرف دەكرد بۆ نەخۆشەكانى .

سىستى بەكارھاتوو لە نەخۆشخانە ئىسلامى يەکاندا جياواز نەبوو لەو سىستەمى ئەمرو ئىمە لہ نەخۆشخانەكانماندا رەچاوى دەكەين، كە بە شيوە يەكى سەرەكى دوو جۆر چارەسەر ھەبوو:

جۆرى يەكەم: ھەرەك كلىنيكە دەكى يەكانى ئەمرو وابوو (العيادات الخارجية)، كە پزىشكىك لہ شوئىكى تايبەتى دا دادەنيشت و نەخۆشەكان دەھاتن بۆلاى و دەيبين و دەيبشكنين و ئەوھى پىويستى بە چارەسەر بووايە ئەوا لەسەر كاغەزىك جۆرى چارەسەرەكەى بۆ دەنووسين و دەينارد بۆ دەرمانخانەكە، ئەميش بەپىئى نوسراوھەكە چارەسەر و گىراوھەكانى بۆ نامادە دەكرد و چوئىتى بەكارھيئەنى تىدەگەياند، كەواتە موسولمانان يەكەم كەس بوون لہ ميژوودا كە سىستى كلىنيكە دەرەكى يەكانيان داھيئا و يەكەم كەسش بوون كە دەرمانخانە ياسايى يەكانيان بۆ نەخۆشخانەكان زياد كرڊ .

لہ نموونەى ئەم نەخۆشخانە بيمارستانى (قلاوون) بوو لە شارى (قاھيرە) كە بەشكىكى دەرەكى ھەبوو و لە رۆژىكدا زياد لە ٤٠٠٠ نەخۆش تىيدا دەبينران و





نەخۆشەكان دىيارى دەكران، لەناو ئەم ھۆلانەدا نەخۆشەكان بە باشتەين رىگە چارەيەك كە ناسىبىتەيان چارەسەر دەكران، ھەر ھە بەرپرسيارىتەي پزىشكەكان و جۆرى كارەكانىشيان جياواز بوو، ھەيانبوو كە لە نەخۆشخانەكەدا بەشەو و بەرۆژ دەمايەو (كە ئەمە بەتەواووتى لەكارى پزىشكى ئىشكگر يان پزىشكى موقىمى ئەمپۆ دەچىت)، و ھەشيانبوو كە لە نەخۆشخانەكەدا ھەفتەي يەك رۆژ يان دوو رۆژ يان زياتر دەمايەو بەپەي ئى ژمارەي پزىشكەكانى نەخۆشخانەكە، ئەو ھەتا دەبىنين پزىشك (جبرىل بن بختىشوع) سەرەي كارى لە نەخۆشخانەدا ھەفتەي دوو شەو و دوو رۆژ بوو.

رىگاكانى چارەسەر لە نەخۆشخانە ئىسلامى يەكاندا لەسەر بناغەيەكى زانستى بوو، كە ھەموو نەخۆشكەكانى تايبەت بەخۆي ھەبوو كە پزىشكەكەي تەيىنى يەكانى خۆي لەسەر دەنووسى لەكاتى چارەسەردا، ھەموو پزىشكەكەي تەيىنى تەيىنى تايبەت بەخۆي ھەبوو كە تەيىنى يەكانى خۆي تەيدا نووسىو سەبارەت بە نەخۆشەكانى چارەسەرى دەكران و تاقىردنەو و شارەزايى خۆي تەيدا روون دەكرەو، و لە كۆتەيشدا ئەم تەيىنى يەكانە لەوانەيە بىونايە بە سەرچاوەيەك بۆ پزىشكەكانى دواي خۆي، ھەر ھەك چىن لەسەر مەوسوعەكەي پزىشك (أبو بكر محمد بن زكريا الرازي) دا دەبىنين كە پوختەي شارەزايى و تاقىردنەوكان و تەيىنى يەكانى خۆي تەيدا كۆكرەو و ناوى ناسا (الحواي في الطب).

پزىشكەكانى نەخۆشخانە ئىسلامى يەكان خاوەنى رۆحىكى پۆزەتەقانە و زانستى يەكانە گەرە بوون، ھەركاتەك يەكەيان شەكستى بەيىنايە لە دۆزىنەو نەخۆشەكان يان چارەسەرى نەخۆشەكاندا ئەوا پزىشكەكەي تەي بەشەكە تەي غەيىرە بەشەكەي خۆي بانگەدەكر بۆ ئەو كە رايىژى پەيىكات، و پەكەو چارەسەرى گونجاويان دىيارى دەكر، ئەمەش يەكەمجارە لە مەژوودا كە بۆچوونى كارى بەكۆمەل (گروپانە) لە چارەسەرى نەخۆشەكاندا ھەنرايە كايەو كە بە زاراوەي پزىشكى ئەمپۆ پەي دەوترىت (Team Work) كە زياتر لە يەك پزىشك كۆدەنەو بەو دىيارى كەردن و چارەسەرى حالەتەكان، ئەمە كسارە

بۆچۈۋونىكى گىرنىگىرى لىكەۋتسەۋە كەلە رۇزگارى ئسە مېۋدا پىسى دەۋوتىرىت كۆنفرانسى حالەتەكان (Case Conference) كە كۆمەلىك پزىشك لەسەر حالەتلىك كۆدەبىنەۋە و گفتوگۆى لەسەر دەكەن و گونجىاۋترىن رىگەچارەى بۆ دىارى دەكەن، مەبەست و ئامانجى سەرەكى پزىشكانى موسولمان لە ھەموو ئسەم كارانەياندا برىتى بو لە چاكبۈۋنەۋەى نەخۆشەكان.



رسم يبين طريقة الفحص الطبي في بیمارستان العسدى

ئەم وئىنەيەى ناو كىيىكى  
پزىشكى موسولمانان  
شېۋازى پشكىنى كلىنىكى  
گۆى روون دەكاتەۋە لە  
نەخۆشخانەى (العسدى) لە  
شارى بەغداد.

(خليل بن شاهين الظاهري) لە كىيى (النجوم الزاهرة) دا پاش ئسەۋەى كە سەردانى شارى (دىمەشق) ى كردۈۋە باسى نەخۆشخانە گەرەكەى دەكات و دەلىت: تىيدا بىمارستانىك ھەيە كە دونيا شتى وای بەخۆيەۋە نەدىۋە، كاتىكىش كىە چىۋومە دىمەشق لە سالى (۸۳۱ك) دا لەگەل ھارپىيەكمىدا كە خساۋەنى رەۋشتبۈۋ بەلام سوعبەتچى بوۋ ئسەۋەبوۋ چۈۋە نەخۆشخانەى شارەكە و لەۋى خۆى نەخۆش خست و ۳ رۆژ مایەۋە كە گەرەى پزىشكەكان سەرى لىدەدا، كاتىكىش كە پشكىنى بۆ كرد و بە حالەتەكەى زانى ئسەۋەى پىۋىستى كرد لە خساردنى چىاك و مىسۋە و شىرىنى بۆى نووسى بەبى دەرمان، دواى ۳ رۆژ پزىشكەكە ۋوتەيەكى بۆ نووسى و پىسى ۋوت: مىۋان لە ۳ رۆژ زىاتر ناىت بىيىتەۋە، كە ئەمە ئسەۋە دەگەيەنىت كە زانىۋىتى نەخۆش نىيە و ۋەك مىۋانىك مامەلەى لەگەل كردۈۋە!!

گۆسسٹاق لۇبسونى مېژوونووسسى فەرەنسسى دەلىت: نەخۇشخانەكانى موسولمانان بەشپۆهيهكى تەندروسستى يانە ھەواگۆرپكى يان ھەبوو بەراددەيهكى راقىتر لە نەخۇشخانەكانى ئەمپرو، زۆر گەورە بوون و ئاوا ھەوا بە بەشەكانى نەخۇشخانەكاندا بە ئاسانى گوزەرى دەکرد، حىكمەت و ئامۇنگارى يە كۆنەكانى زانكوى (ساليرنۇ) نمونەى گرنگيدانە بە بوارى تەندروسستى، كە زانراو ئەم قوتابخانە پزىشكى يە كە بە باشترين پەيمانگاي پزىشكى ئەوروپا دادەندرا مەتبارى موسولمانانە بۇ ئاوبانگە باشەكەى.

(Rom Landau) دەلىت: زۆر ھۆكار ھەيە ئەو باوەرەمان بۇ دروست دەكات كە كاتىك ئەوروپا دەستى كەرد بە دروستكردى نەخۇشخانەكان لەكۆتايى دا لە سەردەمى جەنگى خاچپەرستاندا، ئەمە بەھوى ئەو نمونە زىندوو بوو كە موسولمانانى خۇرەھەلاتى ئاوپرەست نىشانانانان، چىونكە كاربەدەستانى سەلاجىقە و مەمالىك لەو كاتەدا چەندىن نەخۇشخانەى نووى پلەيەكيان لە شارەكانى دىمەشق و قاھىرە دروستكرد، لەراستىشدا يەكەم نەخۇشخانەيكە كە لە (پارىس) دروستكرا بەناوى (Les Quinze-Vingt) بوو كە پاشا (لويسى نۆيەم) دواى گەپرانەوى لە ھەلمەتى خاچپەرستى (۱۲۵۴-۱۲۶۰ز) دروستىكرد، پزىشكانى گاورى ئەم سەردەمە نەيانتوانى رېزى خويان دروستبەكەن لەدلى ھاوتا عەرەبەكاناندا، و زۆر دەقمان لەبەردەستدايە كە سەرچاوا عەرەبى يەكان بە گالتهوە باسى نەزائىنى پزىشكانى گااور و رىگەچارە بەربەرى يەكانيان دەكەن بۇ نەخۇشەكانيان، بەھەر حال يەكەمىن تىشكى بىر و زانست كە تارىكايى ئەوروپاي شىكاند تەنھا ئەو كاتە پرىشنگىدايەو كاتىك كە زانسا رۇژئاوايى يەكان بە تامەزىيى يەوە ئاوپرەيدانايەوە بۇ جىھانى ئىسلامى، و ھەستان بە ۋەرگىپرانى شوپنەوارەكانى پزىشكە موسولمانەكان بۇ زمانى لاتىنى، ئەمەش بۇ ئەوەى كە قوتابىيانى زانكو ئەوروپى يەكان سەرى تىكەن و سوودى تەواوى خويسانى لىوەرگرن، موسولمانان سى ھەنگاوى مەزنىان بە زانستى پزىشكى نا:

۱- بىردۆزە يونانى يەكانيان كۆكردەوە و رىكيان خستن و راقەيان كردن.

۲- زانستى پزىشكى كلينىكى يان ھىنايە كايەوە.

۲ - چەندىن نەخۇشى نىۋى و سىستىمى چارەسىرى نوپىيان دۆزىيسەۋە و  
ھىنايە كايەۋە .

ئەمە برىتى بوو لە سىستىمى بەرزى چارەسەر لە نەخۇشخانە ئىسلامىيەكاندا،  
دەبا ئىستا پروانىزە ئەۋبەرى دەريا و روۋىكەينە ئەۋروپاي ئەۋ كاتە بو ئەۋەى  
بىزانىن لەۋى چىۋن نەخۇش چارەسەر دەكرا، مېژوونووس (ساكس نوردو)  
دەبارەى نەخۇشخانەى شارى (پارىس) كە ناۋى (ئوتىل دىو) بوۋە لە سەدەكانى  
ناۋەراستدا بەم جوۋرە دەۋىت: لەسەر يەك جىگە پىنج يان شەش نەخۇش  
رادەكشان كە قاچى ھەندىكىان لاي سەرى ئەۋانى ترەۋە بوۋە، زۆر جىار منداان  
لەپال پىر و پەككەۋتەكانەۋە دادەنران يىان ئافرەتتەك لەژانى منالېۋوندا لەگەل  
شېرەخۆرەيەك دادەنرا كە ئازارى ناۋسكى ھەبوۋە، يان ئەۋەى تاي نەخۇشى  
دەيسوتاند لەگەل كەسىكى نەخۇشى سىنگدا كە بەكۆكە ھەراسانى دەكرد يىان  
لەگەل كەسىكى كەپدا دادەنرا كە بە خوراندن پىستى خۆى دادەمالى، بەلئى ئەمە  
حالى قەربالغى ناۋ نەخۇشخانەكان بوۋە ئەگەر باۋەر دەكەيت!!

بىۋنى ھەۋاي نىۋا نەخۇشخانەكان ئەۋەندە پىسىس و بوگەن بىۋە كىسە  
سەردانىكەرەكان نەياندەتۋانى بچنە ژورەۋە تاۋەكو ئىسفنچىكى تەپرەۋا بە  
خەل نەدەن بەسەر دەم و لوتياندا، زۆر جىار لاشەى مردوۋەكان زىياد لە ۲۴  
كاتىزىمىر بەسەر جىگەكانەۋە دەمانسەۋە، (بىلالى و وىنتون و لافازىيە) لە  
راپۇرتەكەياندا ۋەسفىكى وايانكردوۋە كىسە لەش موچىرەكى پىدادايت كە  
دەيخوئىتەۋە، كە بە چاۋى خۇيان مردوۋىيان بىنىۋە لەپال زىندوۋەكاندا، و  
ئەۋانەى كە خەرىك بوو چاك بىنەۋە لەپال ئەۋانەدا بوون كە لە سەرەمەرگدا بوون،  
ژورى نەشتەرگەرى كىسە ھەلدىرپىن و بىرپىن و دوورىنەۋەى تىدا ئەنجامدەدرا  
ئەۋانەى تىدا دادەنران كە بوۋرۇڭى دوايى نەشتەرگەرىيان بوۋ ئەنجامدەدرا، بە  
بەرچاۋى ئەمانەۋە و لە ناۋەراستى ژورەكەدا نامادەكارىيەكانى ئەم سزادانەيان  
دەبىنى و گوپيان لە ھاۋارى ئەۋانە دەبوۋ كە نەشتەرگەرىيان بوۋ دەكرا، حالى ئەم  
نەخۇشخانەيە ھەر لەكاتى دامەزاندنى يەۋە لە سالى (۶۶۰ز) دا تا كاتى شوپشى  
فەرەنسى لە (۱۷۸۹ز) دا گۇپانكارىيەكى ئەۋوتۇى بەخۋىەۋە نەدىنى .



نهمه وینهی نه خوشخانه یه کی سهده کانی ناوه راسته نه نه ورو پادا ( نه کیشانی وینه کیشیکی نه ورو پی )، نه به شیکی وینه که دا ده بینن که چون چه ند نه خوشیک نه سهر یهک جیگه ریزکراون.

## هه‌وێه زانستی‌یه‌کان و ده‌ستکه‌وته‌کانی زانیانی موسولمان له‌بواری

### زانستی پزیشکی‌دا :

موسولمانان به‌شیوه‌یه‌که زانستی پزیشکی‌یان پێش‌خست که هیچ میلیله‌تیکی تر وه‌ک ئه‌مانی نه‌کردوه، له‌سه‌ده‌یه‌که‌مه‌کانی دوا‌ی کۆچی پێغه‌مبهر (ﷺ) زانستی پزیشکی بوو به‌به‌شێکی جیانه‌کراوه له‌رۆشنیری گشتی موسولمانان، و رۆژئاواش به‌شیوه‌یه‌کی قس‌وول کارێگه‌ر بوون به‌هه‌و زانیاری‌یانه‌ی که له‌ موسولمانانه‌وه وه‌ریانگرت.

زۆریک له‌شاره‌زایانی زمانه‌وانی باوه‌ریان وایه که وشه‌ی (Drug) که له‌ رۆژگاری ئه‌م‌رۆماندا به‌مانای دهرمان به‌کارده‌یت له‌بنه‌رتدا له‌ وشه‌ی (عقاری) عه‌ره‌بی‌یه‌وه وه‌رگیراوه که ئه‌میش هه‌ر به‌مانای دهرمان ده‌یت.

هه‌روه‌ها زانا (ابن سینا) یه‌که‌م زانای موسولمانه که پرونی کرده‌وه دیاری کردنی (نیرینه‌ی کۆرپه‌له) په‌یوه‌ندی به‌پیاوه‌یه‌ نه‌ک ژن، هه‌روه‌ها ئه‌م بوو که دهرگسای والا کسرد به‌پزیشکی خۆپساریزی و بلا‌بوون‌سه‌وه‌ی نه‌خۆشه‌ی (Community medicine & Epidemiology) به‌وه‌ی که هه‌ستی به‌وه کرد و باسی ئه‌وه‌ی کرده‌وه که نه‌خۆشه‌ی له‌وانه‌یه‌ له‌ری ئا‌و و خۆله‌وه بلا‌وبیته‌وه، هه‌روه‌ها باسی ئه‌وه‌ی کرده‌وه که نه‌خۆشه‌ی سیلی سی‌یه‌کان له‌وانه‌یه له‌که‌سیکه‌وه بو‌که‌سیکی تر بلا‌وبیته‌وه، که ئه‌مانه بو‌چوونیکێ ته‌واو تازه بوون له‌ زانیاری‌یه‌کانی مرقا‌یه‌تی‌دا.

زانا (ابن رشد الأندلسی) یه‌که‌م کهس بوو که سه‌لماندی مرقا‌ دووجار توشی ئا‌و له‌ نابیته‌، که ئه‌م راستی‌یه‌ی له‌کتیبه‌ی (الکلیات) دا بلا‌و کرده‌وه که بو‌یه‌که‌م جار سا‌لی (١٤٩٠ز) چاپکرا له‌ (قینیسیا) و پاشان چه‌ندین چاپی به‌دوا‌ی یه‌کدا‌ی لیده‌رچوو، هه‌ر له‌م کتیبه‌دا روونکردنه‌وه‌یه‌کی ته‌واوی کاری تۆری چاوی تیدا‌یه، هه‌روه‌ها هه‌ستاوه به‌راقه‌کردنی چه‌ندین کتیبی پزیشکی وه‌ک (القانون) ی ئیبن سینا، ئیسه‌ قه‌ه‌زارباری ئه‌وین بو‌نووسینه‌کانی دهرسه‌ری دهرمانساز‌ی و ژه‌هره‌کان و درم و په‌تا‌کان، (روم لاندو) ده‌لیته‌: یه‌کیک له‌ ناسراوترین نسا‌وی

دنیای پزشکی موسولمانان (ئین روشد) بووه که له شهروپا به (Averroes) ناسراوه، چهن دین پلهوپایه‌ی به‌رزی ده‌وله‌تی وهرگرت، له‌نیوان کتیبه‌ی پزشکی‌یه به‌ناوبانگه‌کانی (الکلیات فی الطب)<sup>۲</sup>.

هر زانایانی ئیمه بوون که دهرمانخانه‌کانیان دروستکرد، و زوریک له ماده‌ی کیمیایی‌یه‌کانیان له دهرماندا به‌کارهینا، به‌تایبست (ابن البیطار، و داود الأنطاسکی) کهه باسسی پوهه‌کهه‌کانیان کسردوهه بسو دهرمان و نه‌ندازه‌ی به‌کارهینانه‌کانیان دیساری کسردوهه، (پازی) یه‌کهه‌م کههس بووه کهه (جیوه‌ی) به‌کارهیناوه له پیکه‌ته‌ی مهره‌می ساپژ کورده‌وه‌ی بریندا، و یه‌کهه‌م کههس بووه کهه جیوه‌ی به‌کارهیناوه وه چاره‌سه‌ریک بسو نه‌خوشی له‌سه‌ر (مه‌یموون) و سه‌رکه‌وتوو بووه تیایدا، زانا (موفق الدین عبدالطیف البغدادي) کهه ما‌مؤستایه‌کی فی‌کردنی پزشکی بووه له قوتابخانه‌ی (الأزهر) یه‌کهه‌م کههس بووه کهه هله‌که‌کانی پزشکی رۆمانی (جالینوس) ی به‌ووردی دیاریکردوهه له زانستی (تویکاری) دا، له‌وانه (جالینوس) و تویه‌تی: کاکیله‌ی خواره‌وه‌ی مروقه له دوو ئیسک پیک‌دیت (کهه خوی یه‌ک ئیسکه).

(سیر توماس کلیفورد) ده‌لیت: زوریک له‌وه دهرمان و وه‌سفه پزشکی‌یانه‌ی له‌مرودا به‌کار دین بناغه‌ی گرتنه‌وه و دهرهینانی ده‌گه‌رپتسه‌وه بسو موسولمانان (بروانه: Encyclopedia Britannica).

زانا (ابن النفیس) (۶۰۷-۶۸۷ک) یه‌کهه‌م کههس بووه کهه سووپی خوینی بچکوله (سووپی سی‌یه‌کان) ی له له‌شی مروقه‌دا دوزی‌یه‌وه پیش نه‌وه‌ی کهه پزشکی پورتوگالی‌یه‌کان نامازهی پییدهن (کهه له‌مرودا شه‌م دوزینه‌وه‌یه دراوه‌تهه پال نه‌وان)، هه‌روه‌ها نامازهی به‌وه داوه کهه کون و ریره‌وه‌نی یه له‌نیوان دوو لاکه‌ی دلدا و باسی خوینبهره تاجی‌یه‌کانی دلشی کردوهه، سیرفیتوس (Servetus) (۱۵۰۹-۱۵۵۳ز) و زانایانی تری سه‌رده‌می راپه‌رین و رابوونه‌وه له (Vesale) و (Renaldo Colombo) و غه‌یری شه‌مانیش شه‌گه‌ر ووته‌کانی (ئین نه‌فیس) بیان

(۲) بروانه کتیبی (الإسلام والعرب) / (روم لاندو) لا ۲۶۵.



نه قل نه كرديت ئەوا هيچيان لهو زياتر نه وتوو، ههريويه حهقه كه ئيين نه فيس خاوهني فهزل بيت لهنيو زانا ياندا كه ريخوشكهه بووه بو دوزينه وهى سووراني خوين له لايهن (هارقى) يه وه.

**(Rom Landau)** دهليت: ئيين نه فيس رهخهني گرتوو له ههردوو بيردووزى (جالينوس) و (ئيين سينا) دهريارهى هاتوچووى خوينى خوينهينه رهكان لهنيوان سكو لهى راست و چهپى دلدا، بهميش سهلماندى كه رابهه بووه و پيش (وليام هارقى) كه وتوو له دوزينه وهى سوورى خوينى بچووكدا، كه روونى كردوته وه كه خوين له دل وه كاتيك ديت بو سى يه كان و لهوى دهرده كه ويت به پروسه يهكى پاكردنه وهدا دهروات كاتيك كه ئيحتيكاك دهكات له گهل ئه وه وايه دا كه لهش له دهره وه هريده گريت، بهم دوزينه وه يه پيش زانا نه وروپى يه كان كه وتوو به 3 سهده، كه له گهل ئه مه شدا بو سهدان سال ناوى وونكرابوو، تهنها له روزگارى نه مروماندا زانا يان پلهى مهزنى نه ميان بو دهر كه وتوو.<sup>4</sup>



توكو ئه وه وهى ئوويكارى و كارخانه ئه شاك  
 نه كنه ئه مكن چو شاكى سووم نه ئاندا

گه وه ره ترين پيشكه وتنى پزيشكه  
 موسولمانه كان له بوارى (نه شته رگه رى دا)  
 بسوو، چيونكه له سه ره تاي سه دهى  
 يانزه يه مى زايينى دا ده يانزاني كه چو  
 ئاوى سىپى چساو چاره سهه بكه ن به  
 دهره ينان و لابردينى هاو يندهى چساو،  
 هه ره ها چو نيتى وورد كردنى سه ردى  
 ميژه لدان و وه ستاندى خوينه بوون به  
 ئاوى سسارد، و سه كاره ينانى مساده  
 داخكه ره كان، و دانسانى فتيله سه بسو  
 دهره ينانى كييم و دهره راوه كان، هه ره ها  
 توانيو يانه كه چه ند به شيكى ئيسكى

(4) بوانه كتىبى (الإسلام والعرب) / (روم لاندو) لا 264.

که‌لله‌ی سهر لیبکه‌نه‌وه و له‌بری ئیسیکی سه‌گ دابنن، هه‌روه‌ها بیه‌وشکاریی پزیشکی‌شیمان زانیوه پیش نه‌جامدانی کرداری نه‌شته‌رگه‌ری (به‌نج کردن) که دۆزینه‌وه‌یه‌کی زۆر گرنگه و زۆر که‌س واده‌زانن که نه‌مه دۆزینه‌وه‌یه‌کی نوێ‌یه، نه‌م کرداره‌یان به‌ پیدانی دهرمانیکی وهرگیراو له‌ روه‌کی (الزوان) نه‌جامده‌دا پیش نه‌جامدانی نه‌شته‌رگه‌ری به‌ نه‌ئازاره‌کان، نه‌م ماده‌یه‌ ده‌بووه هه‌وی له‌ده‌ستدانی هه‌وشی نه‌خۆشه‌که .

یه‌که‌یک له‌ نه‌شته‌رکاره به‌ناوبانگه‌که‌کان زانا (أبو القاسم عیسی بن سلیمان الزهراوی) بووه که سالی (٤٠٤ک) مردوه، له‌لاتینی دا به (Abul casis) یان (Alsaharavius) ناسراوه، یه‌که‌م که‌س بووه که باسی کردنه‌وه‌ی بۆری هه‌وایی (القصبه‌ الهوائیه)ی کردوه (Tracheotomy) له‌ نیو پزیشکاندا، یه‌که‌م که‌س بووه که له‌ زانستی (نه‌شته‌رگه‌ری) دا کتیب بنوسی، که کتیبیکی وینه‌داره و وینه‌ی نه‌شته‌رگه‌ری یه‌کان و نه‌و نامیرانه‌ی تیبدا به‌کار دین تیبدا کی‌شراون، کتیبه‌که به‌ناوی (التصريف لمن عجز عن التأليف)ه و له ٣٠ مه‌قاله و نوسراو پیک‌دیت، که‌س کراوه به‌ ٣ به‌شی سه‌ره‌کی یه‌وه: ١- پزیشکی، ٢- نه‌شته‌رگه‌ری، ٣- زانستی دهرمانه تاک و گیراوه‌کان، به‌شی دووه‌می نه‌م کتیبه وهرگیردا بۆ زمانانی لاتینی له‌ سه‌ده‌ی شانزه‌دا له‌ژێر ناوینیشانه‌کانی: (Chirurgia Parva) و (Liber Servitoris)، نه‌وه‌ی که‌س وهرگیرا (چیرال‌دی کرمونی) بوو، هه‌روه‌ها له (قینیسیا)ش سالی (١٤٩٧ز) چاپکرا، و جاریکی تر له (بال) له سالی (١٥٤١ز) بلاوکرایه‌وه، ده‌قه عه‌ره‌بی یه‌که و وهرگیرانه لاتینی یه‌که‌ی پیکه‌وه له (ئوکسفۆرد) سالی (١٧٧٨ز) له‌لایه‌ن (J. Channing) چاپکرا، له (پاریس) یش سالی (١٧٦١ز) له‌لایه‌ن (L. Leclerc) وهرگیردا و بلاوکرایه‌وه، هه‌روه‌ها له (له‌که‌نۆی هیندستان سالی (١٣٢٦ک) چاپکرا.

نه‌م مه‌وسوعیه‌ی ته‌ساوه‌ی چه‌ند سه‌ده‌یه‌که ته‌نها کتیبی نه‌شته‌رگه‌ری باوه‌رپیکراو بوو له هونه‌ری نه‌شته‌رگه‌ری له‌ نه‌ه‌روپادا، نامیره‌کانی نه‌شته‌رگه‌ری له‌م کتیبه‌ی دا زۆر به‌ ووردی باسکراون به‌ وینه‌وه که زۆر یارمه‌تی لیکۆله‌روه‌وه رۆژئاوایی یه‌که‌کانی دا بۆ دانانی بناغه‌کانی هونه‌ری نه‌شته‌رگه‌ری، هه‌روه‌ها

(الزهرای) ئامپریکی تازەى داھینا بۆ چارەسەرى ناسۆر، و زۆر نەخۆشیشى بە داخکردن چارەسەرکرد وەك: خوینبەربوون و بالووکە كە ھەمان رینگە چارەكانى سەدەى بیستەمە! ھەندیک لە بۆچوونە داھینراوەكانى (الزهرای) لە كتیبى (التصريف) دا ئەمانەن:

۱- وەسەف کردنى ئەو ئاوەى لە مېشكى مەدالاندا كۆدەبیتتەو لەگەڵ چارەسەرەكەى (Hydrocephaly)، كە ئەم نەخۆشیشى یە زۆر نۆى زانستى پزىشكى چارەسەرى بۆ دیارى کردوو.

۲- بەكارھینانى قولاپ بۆ دەرھینانى زیادە گۆشتەكانى ناو لوت.

۳- ھەرەھا باسسى پزىشكى گۆشتى زىسادەى لیسوى كىردوو، و وەسەفى پاگردنەوہى دانەكانى بە ناسن کردوو.

۴- دانەكانى بە ھیواشسى و بەھیمنى دەرھیناوە، وەسەفى ئەمە و وینەى ئامپەرەكان و دەرمانەكانى راگرتنى خوینبەربوونى ئەوئەندە بە ووردى کردوو كە مېژوونوسى ئەمرىكى پزىشكى ددان (Absell) دەربارەى دەلیت: یەكێك بوو لە پزىشكانى سەدەى بیست!!

۵- دەربارەى دەرھینانى خریكان و دەرھینانى ئیسكە شكاوەكانى چەناگە لیکۆلینەوہى کردوو، ھەرەھا ئەو ددانانەى كە لەسەر دانى تریان لە غەیری شوینى ئاسایى خویان دەرچوون.

۶- ھەرەھا دەربارەى دانسانى شەبەكەى ئالتوون و زیو بۆ ریککردنەوہى دانەكان كسارى كىردوو، (Spencer) دەلیت: زەھىراوى یەكەم كەس بوو دەربارەى شیواوى یەكانى شەویلگەكان و قەوسى دانەكان قسەى کردوو.

۷- ھەرەھا چارەسەرى ئەو لکینەرەى كە لەژێر زمان دروستدەبیت و رینگى قسەکردنى کردوو.

۸- وەسەفى چۆنیى دەرھینانى ئالووەكان (لەوزەتەینى) کردوو.

۹- دەرھینانى ھەندیک وەرەم و شیواوى تری ناوادم.

۱۰- ھەرەك ووتەمان وەسەفى کردنەوہى بۆرى ھەوا (Tracheotomy)

کردوو لەگەڵ دوورینەوہى برینەكانى بۆرى ھەوا.

۱۱- چاره سهرکردنی مه مک له پیاواندا ئەگەر وەک ئاڤره تانی لیبییت .  
۱۲- دهرهینان و لابردنی شیرپه نجهی مه مک به ته وای وەک له مەرودا دهرهینان،  
له گهگه له وه شدا که داخکردنی به باشت زانیوه له دهرهینان، که زۆریک له بوچوونه  
پزیشکی یه کان له مەرودا و پاش ۱۰ سهده ئەم ریگه یسه یان پیاپاشه و بسوی  
گهراونه ته وه .

۱۳- بیه کارهینانی نه شته رگه ری بسو دهرهینانی بیه رده کانی میزه لسان و  
ریره وه کانی میزه .

۱۴- له به شیک تاییه تی دا باسی مامانی و منالیوون ده کات، که له راستی دا  
ئه م به شهی کتیبه که ی گه نجه یه کی به نرخه، تییدا وه سفیکی ته وای باره کانی  
(Trendelenburg) و (Walcher) کراوه هه روه ها حه ملی دهره وهی منالسان  
و چوینیتی دهرهینانی، و نووسانی و ویسلاش و چوینیتی دهرهینانی، هه روه ها  
به کارهینانی قولاپ و ئامیری تر بو دهرهینانی کۆریه له ی مردوو .

۱۵- به شیک دهره ریه ی به سته وه ی ریخۆله کان بیه دورینه وه بیه ته لیکی  
باریکی وەرگیراو له ریخۆله ی ئاژهل، و چاره سه ری ناسۆری ریخۆله کان .

۱۶- به شیک دهره ریه ی برینی په نجه ی زیاده و کردنه وه ی پیکه وه به سترانی  
په نجه کان .

۱۷- هه روه ها وه سفی کرداری نه شته رگه ری له سه ر ئەژنو کردوو به شیوه یه ک  
که پزیشکان پاش ۹۰۰ سال (له ۱۹۳۷ هه) هه مان کردار ئەنجام دهن .

۱۸- هه روه ها یه که م که سه بسوووه که نه خووشی خسوین هیمو فیلیسا  
(Hemophilia) ی دۆزیوه ته وه و وه سفی کردوو و تیبینی ئەوه ی کردوو که  
به بوماوه یی له مینه وه بو نیرینه ده گویزیته وه .

۱۹- هه روه ها یه که م که سه بسوووه که لوله کانی خوینی پیکه وه دوریوه ته وه  
وهک هاله ر (Haller) ده لییت .

کاریگه ریی (زههراوی) له سه ر رۆژئاوا زۆر گه ره بسوووه، نووسینه کان و  
کتیبه کانی وەرگیردان بسو زۆریک له زمانه کان و له کۆلیجه کانی پزیشکی  
ئه وروپادا ده خویندران، نه شته رکاره ئه وروپی یه کان شوینی پی ی ئەمیان هه لگرت و

ووتنه کانی ئه میان به نموننه دههینانهوه، تهنا ته هندیك كات دوزینه وه کانی ئه میان ده دایسه پسال خویسان؟! نوسه سراهه که ی (التصریف) سه رچه ساوه یه کی باوه پریکراوی پزیشکانی ئه وروپا بوو له سه ره تایی سده ی پانزه وه بو کۆتایی سده ی ههژده، (Haller) ده لیت: کتیه کانی (أبو القاسم الزهراوی) سه رچه او هی گشتی هه موو نه شته رکاره کان بوو که له دوا ی سده ی چوارده وه ده رکه وتن.



هه نديك له و ئاميره  
پزیشکی یانه ی  
نه شته رگه ری که له  
یه کیك له کتیه کانی  
زانانا (الزهراوی دا)  
وه سف کراون.

(مروان بن عبد الملك بن زهر) <sup>٥</sup> یه که م کهس بسوه که به ردی گورچه یله ی ده ره یناوه، ئه م زانایه یه کیکه له پزیشکه موسولمانه به ناو بانگه کان به تایبه تی له

(٥) چه ندین زانانا هه بوون به ناوی (ابن زهر) هوه: (ابن زهر) ی باوک (٥٢٥هـ - ١١٣١ز مردووه)، پزیشکیکی به ناویانگ بووه که ره خنه ی له هندیك به شی کتیه ی (القانون) گرتووه، هه روه ها کورپه که ی (مروان بن عبد الملك بن محمد بن زهر الإشبیلی) که زۆر شاره زا بووه له پزیشکی دا و له شاره کانی (دانیه) و (ئیشبیلیه) ی ئه نده لوس ژیاوه (٤٨٤ - ٥٥٧هـ)، جێ ی متمانه ی خه لگی و حوکمپانان بووه، هه روه ها (أبو العلاء زهر بن عبد الملك بن محمد بن مروان بن زهر) که له سایه ی ده ولته تی (المراطين) له مه راکیش ژیاوه، زۆر بلیمه ت بووه له چاره سه رکردندا و چیرۆکی سه رسوپه یته ر له سه ری ده گێرپه وه له و بواره دا، خاوه نی کتیه کانی (الأدویة المفردة) و (الإیضاح

نه شته رگه ری دا، و به ناوبانگترین که سه له بنه ماله که ی دا که زور به یان پزیشک بوون، له روژئاوا به (Abdomeron Avenzoar) ناسراوه، یه کیک بووه له مهزترین پزیشکه کانی سه ده کانی ناوه راست و له میژووی پزیشکی دا چه ندین تاقیکردنه وهی مه ترسیدار و تییبیسی ورد دراوه ته پسانی، له وانه وه سفکردنی چه ندین جوړی وهره م و هه وکردنی په رده ی دل که پیشت کهس باسی نه کردبوون، نه مانه و چه ندین شتی تری نوئی له کتیبکی دا به ناوی (التیسیر فی المداواة والتدیر) باسکردوه.

نه م کتیبی به هاندانی (این رشد) نووسیوه، له سه ده کانی ناوه راستدا ته واو بلاو بوویوه، له وهرگیپرانی دا به کوترین کتیبی پزیشکی چاپکراو داده نریت که یه کهس مجار له (قینیسیا) سالی (۱۴۹۰ز) و دواتر له (لیون) سالی (۱۵۳۱ز) چاپکراوه و چاپه کانی به دوا یه کدا دووباره ده کرانه وه، ده توانین بلین که (ئیین زوهر) مهزترین پزیشکی کلینیکسی بووه دوا ی (رازی)، گرنگترین کاره کانی بریتی یه له به کاره یانانی لیکولینه وه و تییبیسی زانستی یانه له پزیشکی دا، گرنگترین خالیکیش که کرداری چاپکرونه وهی پی راقه کردوه بریتی یه له باسکردنی توانای لهش بو چاگردنه وهی خوئی له زوریک له نه خویشی یه کان، (ئیین زوهر) یه کهم کهس بووه که پزیشکی و نه شته رگه ری و دهرمانسازی پیکه وه خویندوه و کاری تیدا کردوه.

---

بشواهد الإقتضاح) ه که تیدا وه لاهی کاره کانی پزیشکی نه شماره زای داوه ته وه، هه روه ها نووسینه پزیشکی یه نادیاره کانی (الرازی) و (این سینا) ی روون کردوته وه، (أبو مروان عبد الملك بن أبي العلاء بن زهر) ی کوریشی (۱۰۹۱-۱۱۶۲ز) وه ک باوکی شماره زا بووه له پزیشکی دا و ناویانگی دهرکردوه له نه ده لوسدا، چه ندین کاری نه انجامدوه له ده تنیشان کردن و چاره سهری نه خویشی یه جیاوازه کانداه که ناوازه بووه و کهس پیش نه م نه جامی نه داوه، له خزمه تی فرمانره وایانی (الموحدين) دا بووه، هه روه ها کوره که ی (أبو بکر بن أبي مروان بن أبي العلاء بن زهر) (۱۱۹۸ز مردوه) له (ئیشبیلیه) ژیاوه و پزیشکی کانی ناسراو بووه که زانستی پزیشکی له باوکی و باپیری یه وه وهرگرتوه.

پیش‌نم زانا (الرازي) یه‌که‌م که‌س بووه که باسی کاریگه‌ریی فاکته‌ری بو‌ساوه‌یی (وراثه‌)ی ک‌ردووه لسه نه‌خوشی‌یه‌کاندا، و یه‌که‌م که‌س بووه ده‌ست‌نیشانی نه‌خوشی سوورپژده و ناوول‌هی ک‌ردووه و جیای ک‌ردوونه‌ته‌وه له باره سه‌ره‌تایی‌یه‌کانیادا، له نووسراویکی‌دا که یه‌که‌م دانراوه به‌ره‌هایی که زانیاریی ووردی ده‌باره‌ی نم دوو نه‌خوشی‌یه و جیا‌کردنه‌وه‌یانی له‌خو گرتییت، سالی (۱۵۶۵ز) وهرگیپر‌درا بو لاتینی که پاشان له‌مه‌وه وهرگیپر‌درا بو چه‌ندین زمانی دیکه، وهرگیپرانه ئینگلیزی‌یه‌که‌ی سالی (۱۸۴۷ز) بلاوکرایه‌وه، یه‌که‌م که‌س بووه باسی تاقی کردنه‌وه‌ی کوئتروئل ک‌راوی ک‌ردووه، که ووتیسه‌تی تاقیکردنه‌وه له‌سه‌ر نیوه‌ی نه‌خوشه‌کان بکریت و نیوه‌که‌ی تر وازیان لی‌بین وه گروویکی کوئتروئل، و یه‌که‌م که‌س بووه ته‌لی نه‌شته‌رگه‌ری دوزی‌یه‌وه که له پخول‌هی نازل دروست ک‌راوه.



وینه‌ی لاپه‌ره‌یه‌کی کتیبیکی موسوئمانان له‌بواری ده‌مانزانی‌دا، که زور ده‌مانی گ‌زوگییا و سروشتی هه‌بوون موسوئمانان سووده پزیشکی‌یه‌کانیان دوزی‌یه‌وه، له‌م کتیبیه‌دا باسی سوودی هه‌ندیك ده‌مان و چوئیتی دروستکردنیان ده‌کات که له دوزینه‌وه‌ی زانا موسوئمانه‌کانه.

هه‌روه‌ها خساوه‌نی کتیبسه پزیشکی‌یه‌کانی: (الحوای فی الطب) و (الطیب المنصوری) و (من لایحضره‌ الطیب) و (الفاخر فی الطب) و (دفع مضار الأغذیة) و (الطیب الروحانی)‌یشه، سالی (۱۳۹۵ز) کتیبی (الحوای) یه‌کیک بوو له‌وه ۹

بەرگه‌ی که کتیبخانە‌ی مامۆستایانی پزیشکی له پاریس پیکه‌ینابوو، ئەم کتیبه‌ دائیره‌تولمه‌عاریفیکه‌ بۆ خۆی که له ۲۰ بەرگ پیکهاتوو و بۆ یه‌که‌مجار سالی (۱۲۷۹ز) وەرگێردرا بۆ لاتینی له‌ صقلیه‌ و سالی (۱۴۸۶ز) چاپکرا و دواتریش چه‌ندین جار چاپکرایه‌وه، هه‌موو کتیبه‌کانی (رازی) له‌ (قینیسیا) له‌ سالی (۱۵۰۹ز) وەرگێردان و له‌ (پاریس) یش سالی (۱۵۷۸ز)، بۆ دوایین جار سالی (۱۷۴۵ز) بلاوکرایه‌وه، تا کۆتایی سه‌ده‌ی شانزه‌یه‌می زاینیش کتیبه‌کانی ئەم زانایه‌ له‌ ئەوروپا رۆلێکی سه‌ره‌کی یان هه‌بووه، ئەوه‌بوو له‌ سالی (۱۵۲۷ز) دا یه‌کێک له‌ مامۆستایانی قوتابخانه‌ی پزیشکی به‌لجیکی له‌ (لۆفان Lovan) هه‌ستا به‌ وەرگێرانی کتیبی نۆیه‌م له‌ کتیبه‌کانی (الرازی)، که تا کۆتایی سه‌ده‌ی چه‌ده‌یه‌میش له‌ پرۆگرامه‌کانی خوێندنی پزیشکی دا مابوو، ئەم دۆزینه‌وانه‌ دراونه‌ته‌ پال (الرازی):

- به‌کارهێنانی فتیله‌ی داخکردن.
- داهینانی ته‌ل و په‌ته‌کانی دوورینه‌وه‌ی نه‌شته‌رگه‌ری.
- دروستکردنی مه‌رهمه‌ جیوه‌یی یه‌کان.
- ئەنجامدانی لی‌کۆلینه‌وه‌ له‌سه‌ر ترشی کبریتیک و کحول.
- دۆزینه‌وه‌ی چه‌ند نه‌خۆشسی یه‌کی خه‌تسه‌رناک له‌ منداڵاندا و داهینانی چاره‌سه‌ر بۆیان.
- هه‌لدرینی میزه‌ل‌دان بۆ دهرهینانی به‌رد.
- هه‌روه‌ها لی‌کۆلینه‌وه‌ی کردوو به‌ دوورینه‌وه‌ی ریخۆله‌کان به‌ نه‌شته‌رگه‌ری به‌ به‌کارهێنانی ته‌لێکی باریکی وەرگیراو له‌ ریخۆله‌ی ئازهلان.
- هه‌روه‌ها نه‌شته‌رگه‌ری بۆ دهرهینانی کۆپه‌له‌ی زیندوو له‌سکی دایکی مرودودا ئەنجامداوه‌.

(Rom Landau) ده‌لیت: له‌ دیارترین پزیشکه‌ موسولمانه‌کان (الرازی) ه‌ که‌ به‌ (Rhazes) ناسراوه‌ له‌ رۆژئاوادا، نووسه‌رانی میژووی پزیشکی به‌ یه‌کێک له‌ مه‌نزترینی پزیشکه‌کانی هه‌موو سه‌رده‌مه‌کانی دانه‌ین، که میراتیکی ده‌وله‌مهند و زۆری له‌ دائراوه‌کانی جیه‌یلاوه‌، که هه‌ندیکیان له‌ چه‌ند به‌رگی‌ک پیکدین و بۆ ماوه‌ی ۱۰۰۰ سال روناکی یان کزنه‌بووه‌.



دهرباره‌ی نه‌خوشی‌یه‌کانی چساو و چاره‌سسه‌ریان منسه‌تباری زانسا موسولمانه‌کانین، نوسراوی (علي بن عيسى) که ناوینا (مذكرة موجّهة لأطباء العيون) تا سه‌دهی نۆزده‌یه‌م کاری پی‌نده‌کرا، یه‌که‌م نه‌شته‌رگه‌ری بۆ دهره‌ی‌نسانی ئاوی ره‌ش له‌چاوا (المحسن) سالی (۱۲۵۶ز) نه‌نجامیدا و ههر نه‌میش بوو که دهرزی ناوکون (نیدل)ی داهینا، له‌و زانایانه‌ی که له‌ بواری نه‌خوشی‌یه‌کانی چاودا خزمه‌تی گه‌وره‌یان نه‌نجامدا (علي البغدادي) و (عمار الموصلي) بوون، چه‌ندین دانراوی زۆر باشیان دانا که باسی نه‌ندامه‌کانی چاوا و نه‌خوشی‌یه‌کانیان و چاره‌سسه‌ره‌کانی ده‌کات، شه‌م نووسینانه‌هرگیس‌پردان بۆ لاتینسی و بوون به‌ باشترین سه‌رچساوه‌یه‌که مامۆستایان و قوتابیدیان پشتیان پی‌ده‌به‌سه‌ت تا ناوه‌راستی سه‌ده‌ی هه‌ژده‌یه‌م، له‌ هه‌مان شه‌م بابه‌ته‌دا (ابن الهيثم) یش نامه‌یه‌کی گرنگی نووسی دهریاره‌ی نه‌خوشی‌یه‌کانی چاوا له‌گه‌ل خزمه‌ته‌ گه‌وره‌کانی‌دا له‌بواری (فیزیا)، وهرگیپرانه‌ لاتینی‌یه‌که‌ی شه‌م نامه‌یه‌ تا شه‌مروش ماوه.

یه‌که‌م که‌سه‌س دهریاره‌ی زانستی ژینگه‌ نووسیویه‌تی و باسی گاریگه‌ری ژینگه‌ی له‌سه‌ر زینده‌وه‌ران کردووه (ابن خلدون) بووه، (جاحظ) یه‌که‌م که‌سه‌س بووه که زانستی توپکاری به‌راورد (التشريح المقارن)ی داناوه، که ده‌چوو سکی ئاژه‌لانی هه‌لده‌دپی و به‌راوردی ده‌کرد له‌نیوان نه‌ندام و کوئه‌ندامه‌کانیاندا، و به‌ دامه‌زینهری یه‌که‌می زانستی (زینده‌وه‌رزان‌ی شه‌زمونکاری) داده‌نریت، و یه‌که‌م که‌سه‌س بووه که لی‌کوئینه‌وه‌ی له‌ ئاکاری زینده‌وه‌ران کردووه.

هه‌روه‌ها موسولمانان پزیشکی قیتیرنه‌ری (ئاژه‌لی)یان پشتگوئ نه‌خستبوو، یه‌کی له‌ گرنگترین نه‌وانه‌ی که پی‌وه‌ی خه‌ریکبوون (يعقوب بن ابي حزام) بوو (۹۰۲ز) که پزیشکی ئاژه‌لان یان به‌یتسه‌ر (بيطار) بووه له‌ کۆشکی خه‌لیفه‌ی عه‌بباسی (المعتضد)، کتیبکی نووسیوه‌ دهریاره‌ی به‌خپوکردنی شه‌سپ به‌ناوی (الفروسیة وشياع الخيل) که زۆریک له‌ بنه‌ماکانی قیتیرنه‌ری له‌خوگرتووه.

له‌ پزیشکه‌ موسولمانه‌ به‌ناوبانگه‌کان (إسحق بن عمران) بووه که له‌ سه‌رووی شه‌فریقا ژیاوه و خاوه‌نی کتیبه‌کانی (الأدوية المفردة) و (العنصر والتمام في الطب)ه، که وه‌لامی هه‌ندی‌ک که‌سه‌ی نه‌شاره‌زای له‌ بواری پزیشکی‌دا داوه‌ته‌وه،

خاوهنى داهينان بووه له نوسراوه كانى دا وهك (كتاب نزهه النفس) و (كتاب في المالنخوليا) له سسر نه خو شه دهر وونى به كان و له نه خو شى به هه ناوى به كاندا شه م كتيبانهى نووسيوه: (كتاب في الفصد) و (كتاب في النبض) و (مقالة في علل القولنج وأنواعه وشرح أدويته) و (كتاب في البول).

ههروهها (أبو جعفر أحمد بن إبراهيم بن أبي خالد المعروف بابن الجزار) خه لكى شارى (القيروان) بووه له تونس، خو و باوكى و ماميشى پزيشك بوون، زانستى پزيشكى و زوربهى زانسته كانى سه رده مى خو و هركرتووه، چه ندين كتيبى پزيشكى گرنگى داناوه وهك (كتاب في علاج الأمراض) و (كتاب في الأدوية المفردة) و (كتاب في الأدوية المركبة) و گه وره ترين كتيبى پزيشكى داناوه به ناوى (قوت المقيم) كه له ٢٠ بهرگى گه وره دايه، ههروهها (رسالة في النفس) و (كتاب في العدة وأمراضها ومداواتها)، و (كتاب طب الفقراء) و (رسالة في ابدال الأدوية) و (رسالة في الزكام وأسبابه وعلاجه) و (مجربات في الطب) و (مقالة في الجذام وأسبابه وعلاجه) و (كتاب المختبرات).

بو يه كه م جار له ميژوودا دهر باره ي پزيشكى خو پاريزى (الطب الوقائي أو طب المجتمع Preventive or Community Medicine) دواوه له كتيب هه كانى: (كتاب البلغة في حفظ الصحة) و (كتاب في نعت الأسباب المولدة للوباء في مصر وطريق الحيلة في ذلك وعلاج ما يتخوف منه).

له پزيشكه ناسراوه كانى ترى نيسلام (أبو القاسم بن أبي صادق) كه بهه (نه بوقرات) ي دووه م ناسراوه و له سه ده ي پينجه مى كوچيدا ژياوه، دوو كتيبى به ناويانگى به هه ربه ي نووسيوه به ناوه كانى: ١- شرح فصول أبوقراط. ٢- شرح مسائل الجنين. ههروهها (نه بولسه هل نه لمه سيحى) له سالى (٤٠٣ك) دا مردووه و پزيشكى دهر بارى هه بباسى به كان بووه و كتيبى كى نووسيوه به ناوى (المائة في الصناعة الطبية)، ههروهها (نه بو سه عيد هه بدوللا) له سالى (٤٥٠ك) دا مردووه و له به غذا ژياوه، جگه له پزيشكى دهرمانيشى دروست كردووه، نه مهش ناوى چه ند كتيبى كى شه م پزيشكه يه: ١- الروضة الطبيعية. ٢- لغة الحيوان ومنافعه. ٣- طبائع الحيوان وخواصه ومنافع أعضائه.

زۆر جىبار لەنڭيوان پزىشكە بەناوبانگەكانى دەوڵەتى ئىسلامى دا گەفتوگۆ و سىمىنار سازدەكرا بە مەبەستى موناقاشە كردنى زانىارىيە پزىشكىيەكان و راگۆپىنەو، وەك ئەوھى كە روويدا لەنڭيوان دوو پزىشك لە سەدەى پىنجەمى كۆچى دا (۱۱ زايىنى) كە (ئىبن رضوان و ئىبن بطلان) بوون، (على بن رضوان) (۶۰ك- ۱۰۶۸ز مىردووه) سەھرۆكى پزىشكانى مىسرى بىووه لە سەردەمى فەرمانرەواى فاتىمى (المستنصر) دا، كتيبيكى نووسىوھ دەربارەى (دفع مضار الأبدان بأرض مصر) بۆ وەلامدانەوھى بۆچوونەكانى پزىشكى تونسى (ئىبن الجزار)، كە مەقالەيەكى سەرنجراكىشى تىدايە دەربارەى بارى ئاووھەوا لە مىسردا و پەيوەندى بە بابەتەكانى تەندروستى گشتى و ھەندىك نەخۆشپىيەو، بە تايبەتى نەخۆشى تەسەون لەناو مىسرىيەكاندا، ئەم پزىشكە بە مونسازەرە و گەفتوگۆكەى لەگەڵ پزىشكى بەغدادى (ئىبن بطلان) بەناوبانگ بوو، كە سەبارەت بە ھەندىك بابەتى فەلسەفى و بابەتى پزىشكى پەيوەندىدار بە ئاووھەوا و ھەرزەكان و كاريگەرىيان لەسەر تەندروستى لەنڭياندا رووى دا، ھەرودھا وويستيان ئەو راستىيەيان بۆ دەرکەويت كە ئايا ئەو دەرمانانەى كە لە بەغدا بەكاردين بۆ نەخۆشى بەھەمان شىوھ بۆ شارى قاھىرەش گونجاون يان نا؟.

## هه‌وڵه‌کانی موسولمانان له پێشخستنی زانستی پزشکی له بۆچوونی

### ئینسایکۆلۆجیای به‌ریتانی دا :

ئینسایکۆلۆجیای به‌ریتانی یه‌کیکه له گه‌رنگترین سه‌رچاوه‌کانی زانیاری له جیهاندا، له هه‌موو لایه‌کی جیهاندا وه‌ک سه‌رچاوه‌یه‌کی باوه‌رپێکراوی زانست و زانیاری له هه‌موو بواره‌کاندا وه‌رده‌گیریت، ده‌رباره‌ی میژووی زانست و گه‌شه کردنی چه‌ندین بابته‌ی میژوویی به‌سوودی تێدایه‌، که له زۆریکیاندا وه‌ک ئه‌مانه‌تیکی زانستی دانی به هه‌وڵه‌کان و پێشده‌ستی موسولماناندا ناوه له پێشخستنی زانستی پزشکی دا له‌گه‌ڵ ئه‌وه‌شدا که زۆر که‌م و کورته له باسه‌که‌ی دا، هه‌ر بۆیه بۆ ده‌رخستنی ئه‌م دانپێدانانه‌ی ئه‌م سه‌رچاوه زانستی‌یه هه‌ره گه‌رنکه پێم باشبوو که ئه‌و به‌شیه‌ی تایبه‌ته به هه‌وڵه‌کانی موسولمانان له سواری پێشخستنی زانستی پزشکیدا که له میژووی زانستی پزشکی (History of Medicine) دا هاتوه یه‌کسه‌ر له ئینگلیزی‌یه‌وه وه‌رگیرم بۆ زمانی کوردی.

له سه‌ره‌تاوه بابته‌که باسی پزشکی کۆن و په‌یدا بوونی نه‌خۆشی‌یه‌کان ده‌کات و راو بۆچوونه جیاوازه‌کان ده‌رباره‌ی هۆکاره‌کانی، دوا‌یی ده‌چیتته سه‌ر پزشکی له میژووی کۆنی رۆژه‌لاتی ناوه‌رپاست و میسر دا، پاشان له هیند و چین و یابان، دوا‌یی دیتته سه‌ر بابته‌تیکی تایبه‌تی به‌ناو نیشانی ره‌گ و بنچینه‌کانی زانستی پزشکی رۆژئاوایی نوێ ( The roots of Western medicine ) که تێیدا باسی ئه‌و هه‌وڵه زانستی‌یا نه‌ که‌راوه که بوونه هه‌وڵه دامه‌زاندنی زانستی پزشکی نوێ، له هه‌وڵه‌کانی یۆنانی‌یه که‌وه‌کان و رۆمانی‌یه‌کانه‌وه ده‌ستی پێکردوه، و پاشان چۆته‌سه‌ر رۆلی گاره‌کیان و موسولمانان له کۆکردنه‌وه و وه‌رگرتنی ئه‌م زانسته و گواستنه‌وه‌ی بۆ پاش خۆیان، ده‌لیت:

گەورەترىن خزمەتچى كە پېشكەشى زانستى پزىشكى كرابىت لەلايەن كلىساوہ برىتىيە لە پاراستن و ھەرگىپرانى نووسراوہ پزىشكى يە يۇنانىيەكان، كە سەرەتا بۇ زمانى لاتىنى ھەرگىپردان، و پاشان لەلايەن گاۋرە نەستورىيەكان (Nestorian Christians) ھوہ كە كلىسا يەكى رۇژمەلەتە قوتابخانە يەك بۇ ھەرگىپرەكان پېكھىدرا بە مەبەستى ھەرگىپرانى نووسىنە يۇنانىيەكان بۇ زمانى ەھرەبى، بەناۋابانگترىن قوتابخانە و ھەرۋەھا نەخۇشخانە يەكى باشىش بووہ برىتىيە بووہ لە قوتابخانە ي جندىسابور (Jundi Shāhpūr) كە كەوتۇتە خواری رۇژئاۋاي وولاتى فارسەوہ، كە لەوى گەرەي پزىشكان جرجىس ئىبن بختىشوع (Jurjīs ibn Bukhtīshū) بووہ، كە يەكەم بووہ لە بنەمالە يەكى ھەرگىپران و پزىشكان كە بۇ شەش نەوہ بەردەوام بوون، يەكىكى تر لە ھەرگىپرە بەناۋابانگەكان برىتىيە بووہ لە حذىن ابن إسحق (Ḥunayn ibn Isḥāq) كە سالى (۸۰۹ز) لەدايكبووہ، ھەرگىپرانەكانى ەك و توويانە بە نرخی كىشى خۇي ئالتوونى بۇ كردوہ.

زانستى پزىشكى ەھرەبى:

سەرچاۋە يەك و ەھمبارىكى ترى فېربوون و زانستى پزىشكى لەو سەردەمانەدا برىتىيە بووہ لە ئىمپراتۇرىيەتى مەزنى موسولمانان، كە لە ئىسپانىاۋە تا فارس درىژ بوو بووہ وە.

لەگەل ئەو شەدا كە عادەت وايە بووترىت پزىشكى ەھرەبى بۇ باسكردنى ئەم سەردەمە، بەلام ھەموو پزىشكەكان ەھرەب يان لە نەتەوہ ەھرەبى يەكان نەبوون، و ھەرۋەھا ھەمووشيان موسولمان نەبوون بەلكو ھەندىكىان گاۋر و جوولەكە بوون، بەلام لەژىر ساىيە دەولەتى ئىسلامى و لە ھەموو پارچەكانى يەوہ پەيدا بوون و دەر كەوتن.

يەككە لە سەرەتاترىن كەسا يەتى يەكان برىتىيە بوو لە الرازى (Rhazes)، كە بەرپەچەلەك فارسە و لەنىوہى دووہى سەدەى نۆيەمى زاينىدا لەدايك بووہ لەئزىك (تاران) ى ئەمروہ، كە كىيىكى چەند بەرگى چارەسازى لە زانستى

پزیشکی دا نووسیوه به‌ناوی (کتاب الحاوی *Kitāb al-hāwī*)<sup>٦</sup>، به‌لام به‌ناوبانگترین کاری بریتی‌یه له نووسینیك دهرباره‌ی ئاوله و سووریژه (*De variolis et morbillis*) یان (*A Treatise on the Smallpox and Measles*) که تییدا جیاوازی کردوه له‌نیوان ئەم دوو نه‌خۆشی‌یه‌دا و توانیویه‌تی وه‌سفیکی ئاشکرای ئەم دووانه بکات.

له کاتیکی دواتردا ئیبن سینا (*Avicenna*) (٩٨٠-١٠٣٧ز) که هه‌ر به‌رچه‌ئه‌که فارسه و پی‌ی و تراوه نه‌میری پزیشکه‌کان، گوڤه‌که‌ی له (هه‌مه‌دان) بووه به شوینیکی گه‌شتیاری، توانیویه‌تی قورئان بخوینیته‌وه له ته‌مهی ١٠ سالاندا و له ته‌مهی ١٨ سالی‌دا بووه به پزیشکی دیوانی کاربه‌ده‌ستان (*Court physician*)، سه‌ره‌کیتترین کاره پزیشکی‌یه‌کانی القانون فی الطب (*al-Qānūn fī ṭ-ṭibb*) یان (*The Canon of Medicine*) بووه، که بووه کتییکی بنه‌په‌تی و له‌زۆر قوتابخانه‌ی پزیشکی‌دا وه‌ک پرۆگرام به‌کارده‌هینرا، وه‌ک زانکۆی مونپیلییه (*Montpellier*) له فه‌ره‌نسا که تا (١٦٥٠ز) به‌کارده‌هینرا، و تا ئیستاش له رۆژه‌لاتدا هه‌ر به‌کارده‌هینریت.

گه‌ره‌ترین هاوبه‌شی پزیشکی عه‌ره‌بی له‌بوارێ کیمیادا بووه و زانیاری دهرباره‌ی چۆنیته‌ی ئاماده‌کردنی دهرمانه‌کان، کیمیایی‌یه‌کانی ئه‌و سه‌رده‌مه (خیمیایی) بوون و مه‌به‌ستی سه‌ره‌کی یان بریتی بووه له گه‌ران به‌دوای به‌ردی فه‌یله‌سوفه‌کاندا (*the philosopher's stone*)، که وادانرا بوو ده‌توانیته‌ کانزا ئاسایی‌یه‌کان بگۆریت بۆ ئالتون، له‌گه‌ڵ ئەمه‌شدا له کاتی ئەنجامدانی تاقیکردنه‌وه‌کانیدا ژماره‌یه‌کی زۆر له ماده‌کان ناوهران و خاسی‌یه‌ته‌کانیان ده‌ستنیشان کران، که هه‌ندیکیان دۆزرانه‌وه که نرخی پزیشکی‌یان هه‌یه، زۆر دهرمان هه‌یه که ئیستا به‌کاردین دۆزه‌وه‌که‌ی عه‌ره‌به‌کان بوون، هه‌روه‌ها زۆر میکانیزمی کیمیایی‌یش به‌هه‌مان شیوه وه‌ک که مکردنه‌وه و دلۆپاندن (*distillation and sublimation*).

(٦) لی‌ره‌دا به هه‌له به ئینگلیزی وه‌رگێردلوه و نووسراوه (کتاب الحاکی) که ده‌سته‌واژه راسته‌که‌ی بریتی‌یه له (کتاب الحاوی).

لەو كاتەدا و لەراستی دا بەدریژایی سەردەمە میژوویی بەكان نەشتەرگەری بە  
 كەمتر دەزانرا لەچا و پزیشكی دا، و نەشتەركارەكان لەپلەيەكی نزمدا حیسابیان بۆ  
 دەكرا، نەشتەركارای بەناوبانگی ئەندەلوسی ابوالقاسم الزهراوی (Abū al-  
 Qāsim) یان (Albucasis) لەگەڵ ئەمەشدا هەولێ زۆری دا بۆ بەرز كردنەوهی  
 ئاستی نەشتەرگەری لە شارێ قورتوبە، كە سەنتەریكی گرنگی بازگانێ و  
 رۆشنیبری بوو لەگەڵ بوونی نەخۆشخانە و قوتابخانە پزیشكی بە هاوشانی  
 شارەكانی بەغدا و قاهیرە، ئەم زانایە نەشتەركارێكی شارەزا و وورد و بەناگا و  
 بەخەم بوو كە یەكەم نووسینی نەشتەرگەریی روونكراوی نووسی، كە  
 كاریگەری یەكی گەورە و فراوانی هەبوو لە ئەوروپادا بۆ چەندین سەدە.  
 پزیشكی تری گەورە لە شارێ قورتوبە كە لە سەدە ۱۲دا لەدايكبوو بریتی  
 بوو لە فەیلەسووفی جوولەكە ابوعمران موسی بن مەیمون (*Abū Imran*  
*Mūsā ibn Maymūn ibn Ubayd Allāh*) یان (Maimonides)، كە لەو  
 شارە دەركرا لەبەرئەوهی نەبوو بە موسولمان (۱۱) لە كۆتایی دا چوو بۆ شارێ  
 قاهیرە كە یاسای ئەوئ نەرمتر و كراوەتر بوو، لەوئ توانی ناوبانگیكی زۆر گەورە  
 بەدەست بێنیت كە بێتە پزیشكی تاییبەتی سەركردە موسولمان صلاح الدینی  
 ئەیوبی (Saladin) هەندێك لە نووسینەكانی كە بە عیبری نووسرابوون  
 وەرگێردران بۆ زمانی لاتینی و لەچاپدران.

پاشان لە ئینسانیاكلۆپیدیكا دا باسی گواستەنەوهی زانستی پزیشكی  
 موسولمانان بۆ ئەوروپا كراوە، بەتاییبەتی بۆ قوتابخانە پزیشكی لە (سالیرنۆ)ی  
 خوارووی ئیتالیا كە یەكەم قوتابخانە پزیشكی یاسایی بوو لە ئەوروپادا و لە  
 سەردەمی گەشە سەندنی پزیشكی لای موسولماناندا بنیاتنرا، پاشان بەهۆی ئەم  
 كاریگەرەشەوه چەندین قوتابخانە پزیشكی تر بنیاتنران لە (مونپیلییه)ی  
 فەرەنسا و (پۆلۆنیا و پادوا)ی ئیتالیا و لە بەریتانیاش.

هەرئەوهندەش بەسە كە دووبارە بلیین هەركەسیك كە لەمەپرۆدا سەردانی  
 كۆلیجی پزیشكی زانكۆی (پاریس) بكات وینە هەردوو زانای موسولمان (رازی)  
 و (ئین سینا) دەبینیت كە یەكێك لە گەورەترین هۆلەكانی ئەم زانكۆ بەناوبانگە  
 پیرازینراوەتەوه.

## دہقی ٹینگیزی نہو بہ شہی (مہوسوعہی بہریتانی) کہ نہ سہرہوہ وەرگیردراوہ:

The screenshot shows the Encyclopaedia Britannica website interface. The search bar contains 'medicine, history of'. The left sidebar lists search results for 'medicine, history of' with various sub-topics like 'medicine', 'science', and 'technology'. The main content area is titled 'medicine, history of' and includes an 'Introduction' section. The text discusses the development of medicine from prehistoric times to the 20th century, mentioning the 'Archaic history' and 'Primitive medicine and folklore'. It notes that the Archaic history is not easy to interpret and that primitive medicine often involved magical or folkloric practices. The right sidebar contains 'Contents related to this topic' and 'This Article's Table of Contents'.

This screenshot shows the same Encyclopaedia Britannica article, but scrolled down to the 'The roots of Western medicine' section. The text discusses the transition from magic to science in ancient Greece, mentioning the 'Archaic history' and 'Primitive medicine and folklore'. It notes that the Archaic history is not easy to interpret and that primitive medicine often involved magical or folkloric practices. The right sidebar contains 'Contents related to this topic' and 'This Article's Table of Contents'.



Encyclopædia Britannica 2006 Ultimate Reference Suite DVD

SEARCH  
medicine, history of

VIEW SEARCH RESULTS BY:  
 ▷ Articles (28376)  
 ▷ Images (2621)  
 ▷ Multimedia (18)

medicine, history of  
 medicine  
 science  
 The life of Aristotle (from Aristotle)  
 Health, ill  
 technology  
 Three stages of development (from encyclopædia)  
 disease  
 Imperial College of Science, Technology and Medicine  
 French, State University of  
 The Rise of Scientific Medicine in the 19th Century (from medicine, history of)  
 Lake, S. and H., Universities of  
 London, University of  
 Avicenna  
 Iowa, University of  
 Washington, University of  
 Rochester, University of

Home | Article medicine, history of |  
 #Encyclopædia Britannica Library

### Classical and Roman medicine

In the following century the work of [Aristotle](#) (regarded as the first great biologist, was of inestimable value to medicine. A pupil of Plato at Athens and tutor to Alexander the Great, Aristotle studied the entire world of living things. He laid what can be identified as the foundations of comparative anatomy and embryology, and his views influenced scientific thinking for the next 2,000 years.

After the time of Aristotle, the centre of Greek culture shifted to [Alexandria](#), where a famous medical school was established in about 300 BC. There, the two best medical teachers were [Hippocrates](#), whose treatise on anatomy may have been the first of its kind, and [Erasistratus](#), regarded by some as the founder of physiology. Erasistratus noted the difference between sensory and motor nerves but thought that the nerves were hollow tubes containing fluid and that air entered the lungs and heart and was carried through the body in the arteries. Alexandria continued as a centre of medical teaching even after the Roman Empire had attained supremacy over the Greek world, and medical knowledge remained predominantly Greek.

[Asclepiades of Bithynia](#) (born 124 BC) differed from Hippocrates in that he denied the healing power of nature and insisted that disease should be treated safely, speedily, and agreeably. An opponent of the humoral theory, he drew upon the atomic theory of the 5th-century Greek philosopher Democritus in advocating a doctrine of *atraxion et levisim*—the attribution of disease to the contracted or relaxed condition of the solid particles that he believed make up the body. To restore harmony among the particles and thus effect cures, Asclepiades used typically Greek remedies: massage, poultices, occasional tonics, fresh

Encyclopædia Britannica 2006 Ultimate Reference Suite DVD

SEARCH  
medicine, history of

VIEW SEARCH RESULTS BY:  
 ▷ Articles (16179)  
 ▷ Images (2621)  
 ▷ Multimedia (18)

medicine, history of  
 medicine  
 science  
 The life of Aristotle (from Aristotle)  
 Health, ill  
 technology  
 Three stages of development (from encyclopædia)  
 disease  
 Imperial College of Science, Technology and Medicine  
 French, State University of  
 The Rise of Scientific Medicine in the 19th Century (from medicine, history of)  
 Lake, S. and H., Universities of  
 London, University of  
 Avicenna  
 Iowa, University of  
 Washington, University of  
 Rochester, University of

Home | Article medicine, history of |  
 #Encyclopædia Britannica Library

### Christian and Muslim reservoirs of learning

After the fall of Rome, learning was no longer held in high esteem. Experiment was discouraged, and originality became a dangerous asset. During the early [Middle Ages](#) medicine passed into the widely diverse hands of the Christian Church and Arab scholars.

### Translators and scribes

It is sometimes stated that the early [Christian](#) Church had an adverse effect upon medical progress. Disease was regarded as a punishment for sin, and such chattering demanded only prayer and repentance. Moreover, the human body was held sacred and dissection was forbidden. But the infinite care and nursing bestowed upon the sick under Christian auspices must outweigh any intolerance shown toward medicine in the early days.

Perhaps the greatest service rendered to medicine by the church was the preservation and transcription of the classical Greek medical manuscripts. These were translated into Latin in many mediaeval monasteries, and the [Byzantine](#) Christians (on Eastern church) established a school of translators to render the Greek texts into Arabic. This famous school, and also a great hospital, were located at Jundi Shapur in southwest Persia, where the chief physician was Jafar ibn Bukhārī, the first of a dynasty of translators and physicians that lasted for six generations. A later translator of great renown was [Dhughl ibn Ishāq](#), or Johnitius (born AD 809), whose translations were said to be worth their weight in gold.

Encyclopedia Britannica 2006 Ultimate Reference Suite DVD

SEARCH medicine, history of

VIEW SEARCH RESULTS BY:
 

- Articles (197/19)
- Images (0/11)
- Multimedia (1/1)

medicine, history of

medicine

history

The life of Aristotle (from Aristotle)

History, all

technology

Three stages of development (from encyclopedia)

Islam

Hospital College of Science, Technology and Medicine

Utrecht, State University of

The rise of scientific medicine in the 19th century (from medicine, history of)

Libe, S. B., and B., Universities of

Lidson, University of

Alicante

Ume, University of

Washington, University of

Rutgers, University of

medicine, history of

Article medicine, history of

Encyclopedia Britannica Library

About this time there appeared a twifolder of **ascetics** whose names were associated with immaculate lives. Among the earliest of these were twin brothers, Cosmas and Damian, who suffered martyrdom (c. AD 303) and who became the **patrons** of medicine. Other saints were invoked as powerful healers of certain diseases, such as St. Vitus for chorea (or St. Vitus' dance) and St. Anthony for ergotism (or St. Anthony's fire). The cult of these saints was widespread in medieval times, and a later cult, that of St. Roch for plague, was widespread during the plague-ridden years of the 14th century.

Arabian medicine

A second reservoir of medical learning during those times was the great **Muslim empire**, which extended from Persia to Spain. Although it is customary to speak of Arabian medicine in describing this period, not all of the physicians were Arabs or natives of Arabia. Nor, indeed, were they all **Muslims**; some were Jews, some Christians, and they were drawn from all parts of the empire. One of the earliest figures was **Rhazes**, a **Persian** (born in the last half of the 9th century near modern Tehran), who wrote a voluminous treatise on **medicine**, *Kitaab al-Hawi* (*Comprehensive Book*), but whose most famous work, the *Summa of Morphia* (*A Treatise on the Smallpox and Measles*), distinguishes between these two diseases and gives a clear description of both. Of later date was **Avicenna** (980–1037), also a Persian, who has been called the prince of physicians and whose tomb at Hamadan has become a place of pilgrimage. He could repeat the Qur'an before he was 10 years old and at the age of 18 became court physician. His principal medical work, *al-Qanun fi al-Tibb* (*The Canon of Medicine*), became a classic and was used at many medical schools—at

Encyclopedia Britannica 2006 Ultimate Reference Suite DVD

SEARCH medicine, history of

VIEW SEARCH RESULTS BY:
 

- Articles (197/19)
- Images (0/11)
- Multimedia (1/1)

medicine, history of

medicine

history

The life of Aristotle (from Aristotle)

History, all

technology

Three stages of development (from encyclopedia)

Islam

Hospital College of Science, Technology and Medicine

Utrecht, State University of

The rise of scientific medicine in the 19th century (from medicine, history of)

Libe, S. B., and B., Universities of

Lidson, University of

Alicante

Ume, University of

Washington, University of

Rutgers, University of

medicine, history of

Article medicine, history of

Encyclopedia Britannica Library

Montpellier, Fr., as late as 1850—and reputedly is still used in the East.

The greatest contribution of Arabian medicine was in chemistry and in the knowledge and preparation of medicines. The chemists of that time were alchemists, and their pursuit was mainly a search for the philosopher's stone, which supposedly would turn common metal into gold. In the course of their experiments, however, numerous substances were found and characterized, and some were found to have medicinal value. Many drugs now in use are of Arab origin, as are such processes as distillation and sublimation.

At that period, and indeed throughout most historical times, surgery was considered inferior to **medicine**, and surgeons were held in low regard. The renowned Spanish surgeon **Abu al-Qasim** (**Alicaccusi**), however, did much to raise the status of surgery in **Cordoba**, an important centre of commerce and culture with a hospital and medical school equal to those of Cairo and Baghdad. A careful and conservative practitioner, he wrote the first illustrated surgical text, which had wide influence in Europe for centuries.

Another great doctor of Córdoba, born in the 12th century, just as the lion of Arabian culture was setting, was the Jewish philosopher **Maimonides**. Banished from the city because he would not become a Muslim, he eventually went to Cairo, where the law was more lenient and where he acquired a reputation so high that he became physician to **Sulthan**, the Saracen leader. He was the original of El Hakim in Sir Walter Scott's *Talisman* & a few of his works, written in Hebrew, were eventually translated into Latin and printed.

Medieval and Renaissance Europe





لاپه‌ره‌ی به‌رگی  
کتیبی (القانون  
فی الطب)  
دانراوی (ئیین  
سینا)، که  
وهرگیردراوه بو  
لاتینی و له  
شاری (روما)ی  
ئی‌تالیا له سالی  
(۱۵۹۳) دا چاپ  
کراوه.



لاپه‌ره‌ی یه‌که‌می کتیبیکی  
تری زانا و پزیشکی  
موسولمان (ئیین سینا)، که به  
ناوی (کتاب النجاة مختصر  
الشفاء) ه.



چند لایه‌پره‌یه‌کی کتیبی (کتاب الجراحة) دانراوی (شرف الدین) که سالی (۱۴۶۶ز) دایناوه به پشت به‌ستن به کتیبی (الزهرای)، له‌م وینانه‌دا چ‌ند پروسه‌یه‌کی پیشکین و چاره‌س‌ری نه‌خوش روونده‌کاته‌وه.

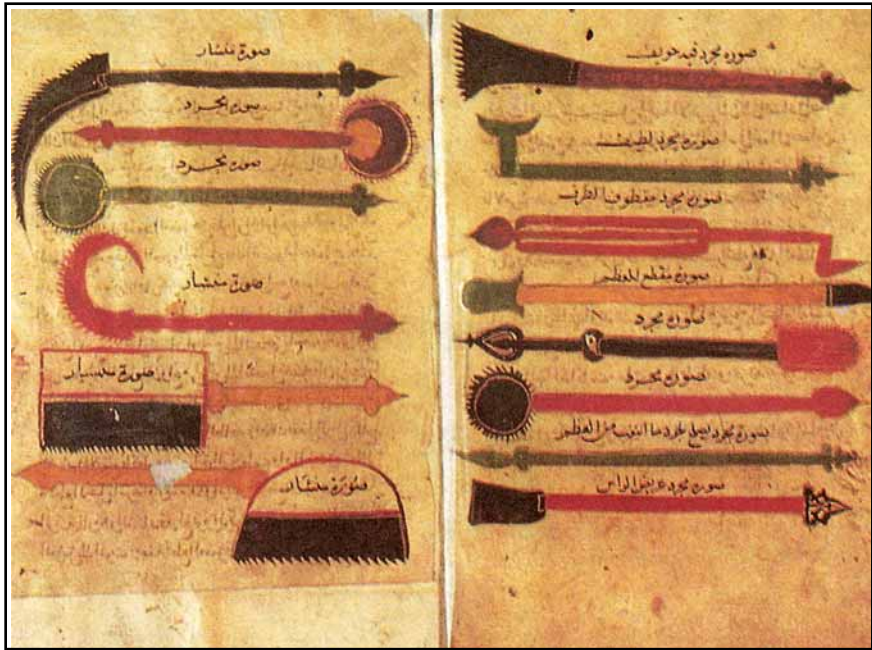

چهند لاپه ره یه کی کتیبی  
 نه شته رگه ری (الجراحة)  
 دانراوی (أبو القاسم  
 الزهرراوی)، که له  
 کتیبخانسه ی (لیسن) له  
 هو له ندا) پاریزراوه، له  
 سه ره وه: وینه ی چهند  
 ئامیریکی نه شته رگه ری  
 کیشاوه، و له خواره وهش:  
 چهند ئامیریکی ددان پاک  
 کردنه وهیه.



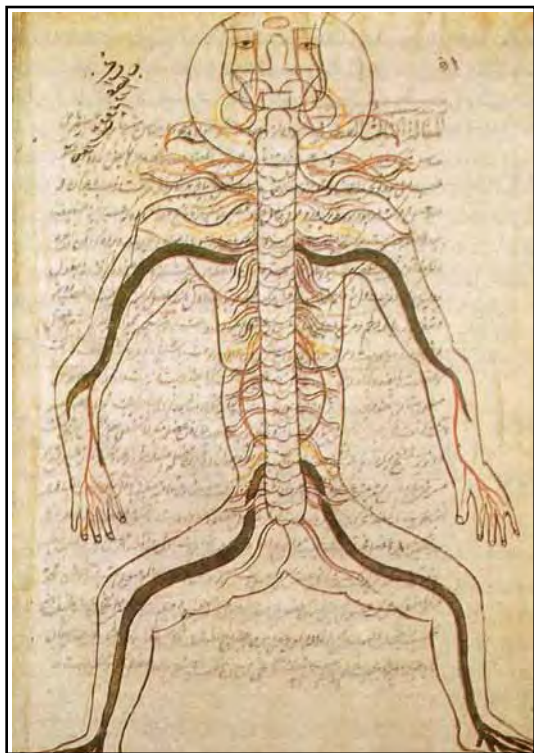

کتیبی تویکاری (تشریح المنصوري) له دانسانی (منصور بن محمد بن أحمد بن فقیه ایلاس) که له کتیبخانسهی نیشتمانی (پاریس) پاریزراوه، له سهدهی نویسه می کوچی - پانزهیسه می زایینسی دا نوسراوه، یسه کیك له پزیشکهکانی شاری شیراز نویسیوتی و سه رچاوه یه کی فیرویون بووه، ئەم ویینه یه سیستمی ده ماری مروّف دهرده خات.

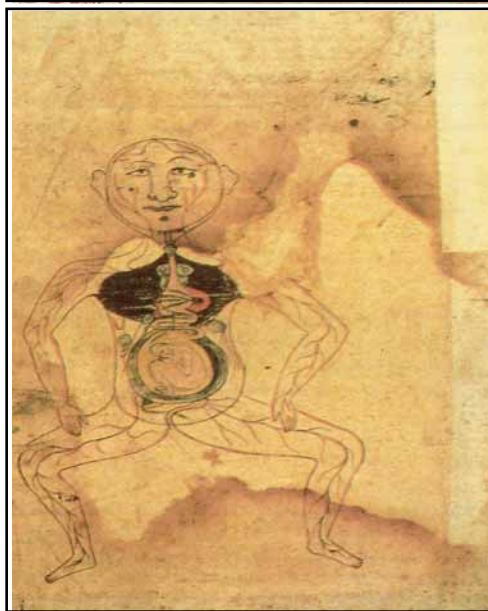

لاپه په یسه کی تسری کتیبی تویکاری (تشریح المنصوري) له دانانی (منصور بن محمد بن أحمد بن فقیه ایلاس) که له مؤزه خانسهی بهریتانی له (له ندهن) پاریزراوه، ئەم ویینه ش پیکهاتنی کۆریه له له سکی دایکی دا روون ده کاته وه.





چەند ويىنە يەككى

وەرگىرار لە

كۆيىنكى پىزىشكى

تويۇنكارى مەسئۇلمانان :

لەم دور ويىنە يەنە

تويۇنكارى يەككى جۈاى

چار و مېشك دەيدىن

لەگەن باسەكردىكى

كارەكەتپان .





لاپه پره یسه کی کتیبی (التریاق) له نووسینی (جالینوس) و راقه کرنی (یحیی النحوی)، ئەم کتیبه کسه بریتی یسه له لیکۆلینه وهی دەرمانه گیراوه کان دراوته پال (جالینوس) بسه لام ناسکرایه که له نووسینی زانا نوسولمانه کانه، زور به جوانی دەرمانه کان راقه کراون له گه ل وینه ی روونکه ره وهدا.



لاپه پره یسه کی کتیبی (الكافي في الادوية) دانانی (عبدالرشيد بن صالح) له م کتیبه دا ریکخستنیکی ئەبجهدی ده بیسین بسو رووه کسه جوراوجوره کان له گه ل وینه یان و به کاره یانانه پزیشکی یه کانیان، که واته پوخته یسه کی دانراوه کسانى پيش خو یه تی.



به شی چوارهم  
چەند بەشیک له کتیبی:  
ناوازهکانی شارستانی یهتمان  
(من روائع حضارتنا)

# پراثر می تیشا

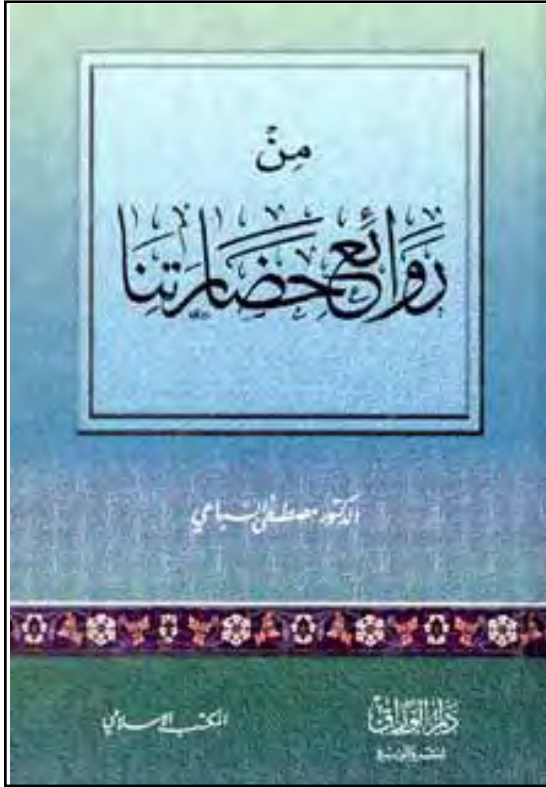

كۆتايى ئىم باسانەم بىسە وەرگىرانسى چەند بە شىك لىسە كىيىبى (مىن روائىع حىزارتا) دىنم كە لە نووسىنى (د. مصطفى السباعى) يە، كە برىتىن لە كۆمەلىك ووتار لە سەر ناوازەيى و بىيۆنەيى شارستانىتى ئىسلامى لە ھەموو لايەنلىكەو، نووسەرى كىيىبەكەش كە سايەتى يەكى ئىسلامى ناسراو.

پىش زياتر لە ۱۵ سال بۇ يەكەمجار بىم كىيىبە ئاشنا بووم و خويندەمەو، كە ئەو نمونانەي باسى كر دوون سارسامى كردم و گەيشتمە باوهرى تەواو بەوھى لە سايەي جىبەجىكردى فەرمانەكانى خودا و شۆينكەوتنى راستەقىنەي پەيامى پىرۆزى ئىسلامدا مرقاىەتى دەتوانىت بگاتە لوتكە و چلەپۆپەي ھەموو ئەو سىستانەي كە دەبنە ماىەي بەختەوهر كىردنى مرقاىەكان و باشتر كىردنى ژيانىان لە ھەموو لايەنەكانەو، لەگەل رەچاو كىردنى شىوازى مرقاىەكان و بە بەزەيى يانە و مېھربانانە لە ھەلس و كەوت لەگەل ئادەمىزانەكاندا.

لە راستىدا شارستانىتى ئىسلامى بەرى جىبەجى كىردنى فەرمانەكانى خودا و بەرپا كىردنى شەرىعەتى ئىسلامى بوو لە دەولەتى ئىسلامىدا، و تا دونىاش بىيىت ھەموو مرقاىەتى قەرزاربارى ئەوانن لە زۆر لايەنى شارستانى يەتدا، و بە تايبەتى پىشەدەستى يان لە بوارى پىشخستنى زانست و مەعرفەدا كە كەس ناتوانىت نكولى لىبكات، بە راستى (د. مصطفى السباعى) خۆي زۆر جواتر لە سەر بابەتەكە رۇبىو و پىم باشە ووتەكانى خۆيتان بۇ نەقل بكم، دەلىت:

لەم كىيىبەدا باسى لايەنە ناوازەكانى شارستانىتى خۇمانم كر دوو (شارستانىتى ئىسلامى)، كە تا ئىستاش كەسانى بەوويژدان و سەرپاست سەرسام دەكات، ھەموو لايەنەكانى ناوازەيى و بىيۆنەيى شارستانى يەتمانم باس نە كر دوو، بەلكو چەند نمونە يەكەم بۇ گىزانە مرقاىە و پۆزە تىقەكەي شارستانى يەتمانم لە مېژوودا خستۆتەروو، كە كەسانىك بەرپا كە و ھەنگرى بوون كە لە سەر ئاستىكى بەرزبوون لە باوهر بوون بە خودا و شۆينكەوتەيى ھەق و راستىي و بەرزىي دەروون و رۇشنايى روح و جوانى رەووشت و بەزەيى لەگەل خەلكدا و دادپەرەيى لە حوكمدا، ئەمە لەگەل بەشدارىي ناوازەيان لە كرۆكى

شارستانی یه تدا، جا نه گهر پاشا و کاربه دست یان زانا یان فه یله سوف یان بازرگان یان خواپهرست یان پیاو یان ئافرهت یان پیر یان گهنج یان هه ژار یان دهوله مه ند بووبن، نه مانه چه ند نمونه یه کی کاملی مرؤفه کان بوون که له خه یایی فه یله سوف و حکیمه کاندا نه بوون به لکو له سهر زهوی و له ناو خه لکی سهر زهوی دا ژیان .

نه م رۆحه پۆزه تیغانه یه به نمونه ناوازه کانی یه وه تاکبووه له شارستانی تی ئیمه دا که جیای کردۆتوه له هه موو شارستانی یه ته کانی تر له کۆن و نوئی دا، له میژرودا خه لکانی رۆحی زۆر بوون له نه ته وه کانی رۆژه لآت و رۆژئاوادا که زوربه یان به شیوه یه کی نیگه تیغانه ژیاون له گه ل شارستانی یه تدا و خویان به بهر زتر داناوه له وهی تییدا به شدارین و ته نیا له خه لوه تگا و په رستگا کان و لوتکه ی شاخه کان و دهشت و نه شکه وته کاندا ژیا نیان به سهر بر دوه، به لام نمونه رۆحی یه کانی ئیمه له میژروی شارستانی یه تماندا نه و که سانه بوون که جهنگی بنیا تذا نی ژیا نیان بهر پا کردوه به هه موو پیویستی یه کانی یه وه له کارکردن و ره نجدان و قوربانیان و فیدا کاری، که نه مه نه ینی ناوازیی و بیوینه یی نمونه رۆحی یه سهر سوپه ی نه ره کانی ئیمه یه له میژروی شارستانی یه ته کاندا . مه به ست له بالۆ کردنه وهی نه م با سانه نه وه یه که سهرنج رابکیشین بۆ نه م نمونه نانه وه که به لگه یه که له سهر نه وهی که له توانا ماندا یه شارستانی یه تیکی ته واوتر و بهر زتر پیکی بنین، و نه وهی نوئی ئوممه ته که مان یاد بخه ی نه وه بهر که ی له سهر شانیا نه بۆ دروستکردنی شارستانی یه تیکی مرؤیی یانه ی بهر یز وه که چۆن با و با پیرانیان به و کاره هه ستان، مه به ستیشمان له هی نانه وهی نه م نمونه نانه نه وه نی یه که بلین شارستانی تی ئیمه هیچ جۆره نوقسانی و هه له یه کی نی یه و هه مووی جوان و پرشنگداره، به لکو مه به ست چه سپاندنی لای نه مرؤیی یه زیندووه کا نه و درخستنی نه و راستی یه یه که نه م لای نه نانه زۆر زۆرترن له نوقسانی یه کان، و وه لام دانه وهی نه و که سانه یه که هه مووی به نوقسانی ده نه نه قه له م و به دهستی نه نه قه ست له لیستی شارستانی یه ته بهر ته کان ده یکه نه دهره وه .





چواره می‌ش له کانزا ئییرانی یه کان هه موویان له گه‌ل رهنگاوپهنگی شکل و رازاندنه وه یاندا یهك شیواز و یهك مؤرکیان پیوه دیاره .

۲ - دووم سیفته‌تی ئه وه بووه كه شارستانی یه‌تیکی مرۆیی یانه بووه له پالنه‌ر و ئامانجه‌کانی دا، جیهانگیر بووه له ئاسۆ و په‌یامه‌که‌ی دا، ئه‌وه‌تا قورئانی پیروژه كه یه‌کیته‌تی جوړی مرۆیی دیاری کردووه له‌گه‌ل جیاوازی له ره‌گ و په‌چه‌له‌ك و نیشتمان‌ه‌کانیادا كه ده‌فه‌رمویت: ﴿

﴿ (الحجرات: ۱۳)،

واته: ئه‌ی خه‌لکینه بیگومان ئیمه هه‌مووتانمان له نیر و می‌یه‌ك دروستکردووه (كه باو‌که ئادم و دایکه‌ حه‌وا یه)، و کردوومان به‌چه‌نده‌ها گه‌ل و تیره و هۆزی جوړبه‌جوړ، تا یه‌که‌تر بئاسن و په‌یوه‌ندیتان خۆش بیته‌ به‌یه‌که‌وه، به‌راستی به‌پریزتری‌نقتان لای خودا ئه‌و که‌سانه‌تانه که زۆرتر له‌خوا ترسه و فه‌رمانبه‌رداری خودایه، بیگومان خوا زانا و ئاگایه به‌هه‌مووان، کاتیك که قورئان ئه‌م یه‌کیته‌ی مرۆیی جیهانی‌یه‌ی راگه‌یاندووه له‌سه‌ر ئاستی حه‌ق و خیر و که‌رامه‌تدا وای له شارستانی یه‌ته‌که‌ی کردووه که وه‌ک په‌تی ته‌زیحیك و ایته‌ که بلیمه‌ته‌کانی هه‌موو گه‌ل و نه‌ته‌وه‌کانی که ئالای فتوحاتی ئیسلامی پینان گه‌یی تیندا کۆبینه‌وه، هه‌ریۆیه شارستانی یه‌تیکه که شانازی به‌رۆله بلیمه‌ته‌کانی یه‌وه ده‌کات له هه‌موو میله‌ت و نه‌ته‌وه‌کان که ته‌ختی شارستانی یه‌ته‌که‌یان دامه‌زاند، ئه‌مه به‌ پیچه‌وانه‌ی شارستانی یه‌ته‌کانی تره‌ویه که تنها شانازی به‌هه‌لکه‌وتووه‌کانی ده‌کات که له نه‌وه‌ی یه‌ک ره‌گه‌ز و یه‌ک نه‌ته‌وه‌ن، بۆ نموونه: ئه‌بو‌حه‌نیفه و مالیک و شافیعی و ئه‌حمه‌د و خه‌لیل بن ئه‌حمه‌د و سببه‌ویه و کیندی و غه‌زالی و فارابی و ئیبن روشد و خه‌واریمی و هاوشیوه‌ی ئه‌مان که جیاوازن له په‌چه‌له‌ك و نیشتمان‌یان {که له نه‌ته‌وه‌کانی: تورک و فارس و (کورد) و عه‌ره‌ب بوون}، ئه‌مانه ئه‌و که‌سه هه‌لکه‌وتوو و بلیمه‌تانه بوون که شارسانیتی ئیسلامی به‌هۆیانه‌وه ناوازه‌ترین ئاکامی بیری مرۆیی راست و دروستی پیشکه‌ش کرد .

۳ - سێ‌یه‌م جیاکه‌ره‌وه‌ی ئه‌وه‌بووه که جیگه‌ی بنه‌ما ره‌هوشتی یه‌کانی خسته‌وته پیشی پیشه‌وه له هه‌موو یاسا‌کانی و بواره‌کانی چالاکی یه‌کانی دا، و

ھەرگىز وازى لەم بىنەمايانە نەھيئاوھ و نەيكردون بە ھۆكاريك بۇ سوودمەندى دەولەتتەك يان كۆمەللىك يان چەند تاكىك، جا لە بوارەكانى حوكمرانىدا بووييت، يان لە بوارەكانى ترى زانستى و ياساداناندا بووييت، لە جەنگ يان لە ئاشتىدا، لە ئابوورى و خيژانىشدا، ئەم بىنەما رەووشتى يانە گەيشتنە ئاستىكى بەرزكە لە ھىچ شارستانى يەتتىكى ترى كۆن و نوي دا نەگە يىشتنە ئەو ئاستە، شارستانى يەتى ئىسلامى لەم بوارەدا چەند شوينەواريكى بەجىھىشتووھ كە مايەى سەرسامى و رىژلىنەنە دەيكاتە تاكە شارستانى يەتتىك كە توانىيىتى بەختەوهرى مرقۇئا يەتى، بەختەوهرى يەكى پوختى بىختە داين بكات بۇ تاكەكانى .

٤ - چوارەمىيان ئەوھىيە كە باوھپى بە زانست ھەبووھ لە راستتىن بىنچىنەكانىدا، و لەسەر بىنەماى عەقىدەش دامەزراوھ لە پاكترىن بىنەماكانىدا، ژىرىيى و دللى پىكەرە دواندووھ و سۆز و يىرى لەيەك كاتدا ووروزاندووھ، كە ئەمە سىفەتتەك ھىچ شارستانى يەتتىكى تر لە مېژوودا تىيدا ھاوشانى نەبووھ، ھوى ناوازەيى ئەم سىفەتەى شارستانى يەتمان ئەوھىيە كە توانىيەتى ياسايەك بۇ دەولەت دابنىت كە لەسەر بىنەماكانى حەق و دادپەرەھى دامەزراوھ، پىشتىشى بە ئاين و بىروباوھر بەستووھ بەبى ئەوھى كە ھىچ كۆسپىك لەبەردەم پىشكەوتنى دەولەت و بەرز بوونى شارستانى يەتدا دروست بكات، بەلكو ئاين يەكك بووھ لە بەھىزترىن فاكتەرەكانى پىشكەوتنى، چونكە لە چوارچىوھى ديوارى مزگەوتەكانى بەغدا و دىمەشق و قاھىرە و قورتوبە و غەرناتوھ بوو كە تىشك و پىرشىگەكانى زانست بۇ ھەموو شوينىكى دونيا چوون .

شارستانى يەتى ئىسلامى تاكە شارستانى يەت بووھ كە تىيدا دىن لە دەولەت جىيانەكرايەوھ و رىزگارىشى بوو لە ھەموو ئەو نەھامەتى يانەى كە تىكەل كىردنى ئاين و دەولەت لە ئەوروپادا بەرپاى كىرد لە سەدەكانى ناوھراستدا، سەرۆكى دەولەت لە ھەمان كاتدا خەلىفە و پىشەواى ئاينى موسولمانانىش بووھ بەلا حوكم لاي ئەو تەنھا بۇ حەق بووھ و ياسادانانىش تەنھا تايىدەت بووھ بە پىسپۆرەكانى يەوھ، ھەموو كۆمەللىك لە زانايان پىسپۆرى تايبەتى خۇيان ھەبووھ و

هه مووان له بېرندم ياسادا يه كسان بوون، و پله بهرزی تنها به ته قوا و پاريزكاري و كرده و هې چاك و خزمهت كردنى خه لك بووه، پيغهمبەر (ﷺ) ده فھر مويت:

﴿ (رواه البخاري و مسلم)، و اته:

سويذد به خوا نه گھر فاتي مھى كچى موحه مھه ديش دزى بكات وهك هه موو كه سيكي تر ده ستي ده بېرم له سزادا، هه روه ها:

﴿ (رواه البزار)، و اته: هه موو خه لكى دروستكراو و پھرومدهى خودان خو شه و يستترينديان له لای خودا نه وه يه . كه چا اكرين كه سه له گه ل دروستكراو ه كاني دا، ئه مه ئه و ئاينه يه كه شارستانيتى ئيمه ي له سر دامه زراوه كه تا يبه تمه ندى تيدانى يه بو سھو كيك يان زانايه كى ئاينى يان بنه ماله دار يان ده و له مھه نديك، ته نانهت پيغهمبەر (ﷺ) خو يشى هھر مرو ئيكي ئاسايى يه:

﴿ (الكهف: ۱۱۰)، و اته: (ئھى پيغهمبەر ﷺ) پي يان بلئى: به راستى من تنها ئاھه ميزا ديكم وهك ئيوه به لام نه وه نده هھ يه كه وه حى و نيگام بو ديئت (كه ئه م راستى يه تان تئيگه يه نم)، كه بيگومان خواى ئيوه خوايه كى تاك و ته نها يه، جا نه وهى ده يه ويئت به ديدارى پھرومردگارى شاد بيئت، با به خو شنوودى يه وه كار و كرده و هې چاك و دروست نه نجام بدات و به هيج شيوه يه كه له پھرسندي دا هيج كه سيك نه كاته ها وه ل و شھريك بوئى.

۵ - كو تايين سيفه تى شارستانى يه ته كه مان كه باسى بكه ين نه و ليبورده يى و سذگفراوانى يه سھرسوپھينھه بوو كه هيج شارستانى يه تيكي تر نه يناسيوه كه له سر بنه ماي ئاين دامه زرايئت، له وانه يه لاما ن ئاسايى بيئت كه كه سيك باومېرى به ئاين نه بيئت هه موو ئاينه كان به يهك چاو ته ماشا بكات و هه لس و كهوت وهك يهك له گه ل شو يذكه و تووه كانديان بكات، به لام نه گھر يه كيك هه لگري يوروباو مېرىكي تا يبه تى بيئت و باومېرى و ابديت كه ئاينه كه ي نه و راسته و يوروباو مېرھه كى راستترينه، و بشتوانديت كه جه نك بكات و سھر كه ويئت و شاره كان بگريئت و فھرمانېرھه وايى و حاكمى بكات، به لام له گه ل نه مھشدا باومېرى ته وايى به راستى ئاينه كه ي واي ليذنه كات كه زولم و سته م بكات و له سوننه ته كانى داد پھرومېرى

لانهدات، و زۆرىش له كەس نەكات كە شوپن ئاينهەكى ئەو كەون و بەيەك چاوتە ماشاى ھەمووان بكات، بەراستى ئەمە كەسيكى سەيرە كە لە ميژوودا بوونى ھەبووبىت! ئەى ئەگەر چۆنە كە شارستانی يەتيك وەك شارستانی يەتى ئىسلامى لە ميژوودا لەسەر بنەماى ئاين دامەزرا بىت و ياساكانى لەووە وەرگرتبىت، بەلام لەگەل ئەمەشدا لە ھەموو ميژوودا بە ھاوشيوەى ئەم ھىچ شارستانی يەتيكى تر دادپەرورەى و بەزەيى و مامەلەى مرۆيى يانەى بەرپا نەكردبىت!! بەراستى ئەمەيان سەرسوڤمېنەرە و سەرنج راکيشە! ئەمەبوو كە شارستانیتى ئيمە بەرپاى كرد، و تەنھا ئەوئەندە بەسە كە بليين شارستانیتى ئيمە لەميژوودا بەو تەكە كە يەك ئاين بەرپاى كرد بەلام بۆ شوينكەوتووانى ھەموو ئاينهەكانى تريش بوو وەك يەك!

### شوينەوارەكانى شارستانیتى ئيمە لە ميژوودا:

پيشتر باسى ئەوئەمان كرد كە بە ئەندازەى ئەو شوينەوارە فيكرى و رەوشتى و ماددى يانەى كە شارستانی يەتەكان پاش خويان جييديلن ئەوئەندە زيندوو و نەمر دەبن لەميژوودا، شارستانیتى ئيمەش رۆليكى ھەرە گەرەى بينيوە لە پيشكەوتنى مرۆفایەتىدا، و لەبوارەكانى عەقيدە و زانست و حوكم و فەلسەفە و ئەدەب و ھونەر و غەيرى ئەمانەشدا چەندين شوينەوارى نەمرى جيھيشتووہ كە كاريگەريى دور و بەھيزيان ھەبوو لەوہى كە ئىستا شارستانیتى نوئى پئى گەيشتووہ، دەتوانين لە ۵ بواری سەرەكى دائە شوينەوارانە كۆبەينەوہ:

۱- لەبواری عەقيدە و دیندا: بئەماكانى شارستانیتى ئىسلامى كاريگەريى يەكى گەرەيان ھەبوو لەسەر بزوتنەو ئاينى يە چاكخوازەكان (ريفۆرمخوازەكان) لە ئەوروپادا، ھەر لە سەدەى حەوتەمى زايينى يەوہ تا سەدەمى راپەرپين و گەشەكردنى ئەوروپا، ئىسلام كە تاك و تەنھايى پەرورەدگارى راگەيازد لە دەسەلات و بيگەردى لە ھەموو نوقسانى يەك، و ھەرەھا سەربەخويى مرۆفەكانى راگەيان لە پەرسنى خوا و پەيوەندى يان پيیەوہ بەبئى واستەى پياوانى ئاين، فاكتەريكى سەرەكى بوو بۆ كرانەوہى ييرى

مىللەتانى تر بۇ ئەم بۇچوونە بەھىز و ناوازنە، مىللەتانى ئەو سەردەمە گىرۇدەى دەستى جىاوازىيە مەزھەبىيە خويىناوىيەكان و دەسەلاتى پىاوانى ئاين بوون بەسەر بىروبۇچوون و مال و پارە و لاشەيانەو، زۆر ئاسايىيە كە ئەو مىللەتەنەى كە ھاوسىيى فتوحاتى ئىسلامى بوون لە رۇژھەلات و رۇژئاوادا كە كارىگەر بىن بە بنەما عەقىدىيەكانيان پىش ھەموو شتىكى تر، ئەمەش بە فىعلى رووىدا چونكە لە سەدەى حەوتەمى زايىنىيەو زۆرىك لە رۇژئاوايىيەكان پەيدا بوون كە ئىذكارى پەرسىتى وئەكان و بوونى ئىوئەند لەئىوان خودا و بەندەكانىدا دەكرد، و داواى سەربەخۇيىيان دەكرد لە تىگەيشتىنى كىتئە پىرۇزەكاندا دوور لە دەسەلاتى پىاوانى ئاين و چاودىرىسىيان .

زۆرىك لە لىكۆلەرەوان لەگەل ئەو رايەدان كە (لوژر) لە جوولانەو رىفۇرمخوازەكەىدا لەژىر كارىگەرى خويىندەنەوئەى كىتئەكانى فەيلەسوف و زانا موسولمانەكاندا بوو لە بۇچوونەكانياندا دەربارەى ئاين و عەقىدە و ھەجىدا، زۆرىك لە زانكۇكانى سەردەمى ئەوئەش پىشتيان دەبەست بە نووسىنەكانى فەيلەسوفە موسولمانەكان كە ھەرگىز پىران بۇ زمانى لاتىنى ھەر لە سەردەمىكى كۆنەو .

۲- لەبوارەكانى فەلسەفە و زانستدا؛ لەلقەكانى ھەك پزىشكى و بىركارى و كىمىيا و جوگرافىا و فەلەكدا ئەورۇپا لەسەر دەنگى زانايانمان خەبەرى بوو ھەو كە خەرىكى ووتەنەوئەى ئەم زانستانە بوون لە مزگەوتەكانى (ئىشېبىلىيە و قورتوبە و غەرناتە)دا، رابەرە يەكەمەكانى زانست لە رۇژئاوادا كاتىك دەھاتن بۇ قوتابخانەكانى ئىمە زۆر سەرسام دەبوون و بەشەوقەو گويىيان لەم زانستانە دەگرت لە دەوروبەرىكى سەربەستدا كە وئەئەى نەبوو لە وولاتەكانى خۇياندا، لەم كاتەدا كە زانايانى ئىمە لە كۆرە زانستىيەكانياندا باسى سوورپانەوئەى زوى و خپىتىيان دەكرد و دەربارەى جوولەى تەنە ئاسمانىيەكان دانراويان دەنوسى عەقلىيەتى ئەورۇپا پىر بوو لە ئەفسانە و خورافە لەسەر ئەم راستىيانە، پاشان بزوتنەوئەى ھەرگىز پىران لە عەرەبىيەو بۇ لاتىنى لاي رۇژئاوايىيەكان دەستى پىكرد و كىتئەكانى زانايانى ئىمە لە زانكۇكانى ئەورۇپادا دەخويىنرا، كىتئە

(القانون) له زانستى پزىشكى دا و دانراوى (ئىبن سينا) له سەدى دوانزەدا وەرگىپردا، ھەرھەك كىتەبى (الھاوى) دانراوى (رازى) كە لەو گەرەتر و فراوترە لە كۆتايى سەدى سيانزەدا وەرگىپردا، ئەم دوو كىتەب پەرىپە پىشتى خويىندى پزىشكى بوون لە زانكۆ ئەوروپىيە كازىدا تا سەدى شانزەھەمى زايىنى . بەلام كىتەبەكانى فەلسەفە زۆر لەو زياتر مانەو، رۇژئاوا فەلسەفەى يۇنانى كۆنى تەنھا لەرى كىتەبەكان و شىكارەكانى زانايانى ئىمەو ناسىو، ھەر لىرەو كە سەدى بھويژدانى رۇژئاوا دان بەو دەننە كە ئىمە لە سەدەكانى ناوھراستدا مامۇستاي ئەوروپا بووين بۇ ماوھەكە كە لە ۶ سەدە كە مەتر نەبوو، رۇژھەلاتناس (سىدىو) دەلىت: {عەرەبەكان بەتەنھا ھەنگرى ئالاي شارستانى يەت بوون لە سەدەكانى ناوھراستدا و توانىيان بەر بەرى يەتى ئەوروپا بھەزىنن كە ھىرشەكانى ھۆزەكانى باكوور شىرازەى تىكدان، عەرەبەكان بەرەو سەرچاھەى فەلسەفە نەمرەكانى يۇنان رۇيشتن و تەنھا بەو مەندە رازى نەبوون كە دەستيانكەوت لە گەوھەرەكانى مەعرفەت بەلكو خۇيان فراوانيان كرد و چەندىن دەرگاي تريان كەردەو بۇ لىكۆلىنەوھەى سەروشت}، ھەرھەك دەلىت: {كاتىك عەرەبەكان بە زانستى فەلەكەوھە خەرىكبوون، زۆر بە تايبەتى گىرنگى ياندا بە ھەموو زانستە بىركارىيەكان و بالادەست بوون تىيدا، بەراستى مامۇستاي ئىمە بوون لەم بوارانەدا} .

ئەگەر (رۇجەرى يەكەم) پاشاي (صقلية) ھانى وەرگرتنى زانستى دايتت بە تايبەتى كىتەبەكانى زانا (الإدرىسى)، ئەوا (فرىدريكى دووھم) پاشاي ئىمپىراتورىيەتى رۇمانى لەو كە مەتر نەبوو لە ھاندانى وەرگرتنى زانستەكانى موسولمانان و ئەدەبىياتەكانيان، كە كۆرەكانى (ئىبن رشد) لە دەورى ئەم پاشايە بوون و فىرى مېژوو و سەروشتى رووھەكان و ئازەلەكانيان دەكرد، (ھومبلد) لە كىتەبەكەى دا دەر بەرى گەردوون دەلىت: عەرەبەكان بوون كە دانەرى دەرمانخانە كىمىيائىيەكان بوون و ھەر لەوانەو بۇچوونە جىگىرەكان ھاتن كە قوتابخانەى (سالېر مۇ) پزىشكى تەبەنناى كردن، و لە خوارووى ئەوروپاشدا پاش ماوھەكە بەلۇبوونەو، ھەردو ماددەى دەرمانسازى و پزىشكى كە ھونەرى چارەسازى

لەسەریان راوەستاوه بوونە ھۆی ئەوەی کە لیکۆلینەو بەکریت لە بوارەکانی رووەکناسی و کیمیا لەیەک کاتدا و لە دوو رێگەی جیواواژەو، بەھۆی عەرەبەکانەو بوو کە سەردەمیکی نوێ لەبەردەم ئەو زانستەدا کرایەو.

(سیدیو) دەربارە (رازی و ئیبن سینا) دەلیت کە ئەمان بەھۆی کتیبەکانیانەو کۆنترۆلی قوتابخانەکانی ئەوروپایان کرد بۆ ماوەیەکی دووردریژ، ئیبن سینا لە ئەوروپادا وەک پزیشک ناسرابوو کە بۆچوونەکانی دەسلەتێکی بیسنووریان ھەبوو لەسەر قوتابخانەکانیان بۆ ماوەی ۶ سەدە، کتیبی (القانون) وەرگیردا کە لە ۵ بەش پیکھاتوو و چەندین جار چاپکرایەو لەبەرئەوەی کە بناغەییکی سەرەکی و پێویستیەکی خویندن بوو لە زانکۆکانی فەرەنسا و ئیتالیا.

۳- لەبەواری زمانەوانی و ئەدەبدا: رۆژئاواییەکان زۆر کاریگەر بوون بە ئەدەبی عەرەبی، ئەو بوو ئەدەبیاتی سوارچاکی و ھەماسەت و مەجاز و خەیاڵاتە بەرز و ناواژەکان چوونە ناو ئەدەبیاتی رۆژئاواو، بەتایبەتی لەرێی ئەندەلوسەو، لەنموونەتی ئەو کاریگەرییانە (بوکاشیو) لە سالی (۱۳۶۹ز)دا چیرۆکەکانی کە ناویان (الصباحات العشر) بوو نووسی لەسەر شیوازی (الف لیلة و لیلة) کە لەمەو (شکسپیر) بابەتی شانۆگەرییەکی (عیبەت لە سەرەنجامدایە) وەرگرت، (شوسر)ی رابەری شیعری نوێ زۆرتەری وەرگەرە (بوکاشیو)و، کاتیک لە ئیتالیا بینی یەکسەر دوا ئەمە کۆمەلە چیرۆکەکی (چیرۆکەکانی کانتەربەری) دا، (دانتی)ش زۆریک لە رەخزەگران لەو باوەرەدان کە لە کتیبەکیدا (کۆمیدیای خودایی) کە وەسفی گەشتەکی دەکات، بۆ دوندیای تر کاریگەر بوو بە (نامە لیخۆشبوون)ی (المعری) و (وەسفی بەھەشت)ی (ئیبن عەرەبی).

۴- لەبەواری یاساداناندا: ھاتنی قوتابیە رۆژئاواییەکان بۆ قوتابخانەکانی ئەندەلوس کاریگەرییەکی گەورە ھەبوو لە گواستەوێکی کۆمەلێک لە ئەحکامە فیقیھی و تەشریحییەکان بۆ زمانەکانی ئەوروپا، کاتیکیش (ناپلیۆن) ھات بۆ میسر بەناو بانگترین کتیبەکانی فیقی مالیکی وەرگیردان بۆ زمانی فەرەنسی،

که کتیبی (الخلیل بن اسحاق) یه که میان بوو و به بنه‌مای یاسای مه‌دهنی فەرهنسی دانه‌نریت، که ئەم یاسایه زۆر له ئەحکامه‌کانی فیهی مالیکی ده‌چیت، رۆژه‌لاتناس (سیدیو) ده‌لایت: {مه‌زه‌به‌بی مالیکی به‌تایبه‌تی سرنجمان راده‌کیشتیت له‌بەر ئەو په‌یوه‌ندی‌یه به‌هیزانه‌ی له‌گه‌ڵ عه‌ره‌به‌کانی ئەفریقا هه‌مان بووه، که حکومه‌تی فەرهنسا (د. بیرون) ی راسپارد بۆ ئەوه‌ی که کتیبی (المختصر فی الفقه) ی (الخلیل بن اسحاق بن یعقوب) که سالی (٤٢٢ز) مردووه وهرگیریت بۆ زمانی فەرهنسی}.

٥- له بۆچوونی ده‌ولت و په‌یوه‌ندی میللەت به حکومه‌ته‌وه: له‌سه‌رده‌مانی کۆندا حکومه‌ت هه‌قی میللەتی زه‌وت کردبوو له‌ سه‌رپه‌رشتی کردنی کاره‌کانی حکومه‌تدا و کاربه‌ده‌سته‌کان بریتی بوون له‌ گه‌وره‌ی ره‌ها و به‌ ئاره‌زوی خۆیان میللەتیان به‌کارده‌هینا، و ته‌نانه‌ت وولات وه‌ک مولکیکی تایبه‌تی پاشاکان داده‌نرا که پاش خۆی به‌میراتی وه‌ک مال و سامانه‌که‌ی به‌جێی ده‌هیللا.

په‌یوه‌ندی نیوان میللەته‌ به‌شه‌ر هاتوه‌کانیش بریتی بووه له‌ حه‌لال کردنی هه‌موو وولات و مال و ناموس و سه‌ره‌ستی و که‌رامه‌تی که‌سانی ژێرکه‌وتوو و شکست خواردوو، حال به‌م شیوه‌یه‌ مایه‌وه‌ تاوه‌کو شارستانیتی ئیسلامی به‌رپابوو که بۆچوونه‌کانی خۆی ناشکرا کرد و رایگه‌یانند که میللەت خاوه‌نی حه‌قه‌ له‌ سه‌رپه‌رشتی کردنی کاربه‌ده‌سته‌کانی و ئەمان ته‌نها به‌کریگیروای میللەتن، بۆیه‌ موخاسه‌به‌یان ده‌کردن له‌سه‌ر مال و ته‌نانه‌ت جله‌کانیشی که له‌ کۆیوه‌ هیلداونی و چۆنی په‌یدا کردوون، ئیتر له‌سه‌ر ئەم لێپرسینه‌وانه‌ میللەت حوکمی ئیعدام نه‌ده‌درا و نه‌ده‌خرایه‌ زیندانه‌وه‌ یان نه‌فی نه‌ده‌کرا!!

کاربه‌ده‌ستان حیسابه‌کانی خۆیان ناشکرا ده‌کرد تا میللەت رازی ده‌بوو، و کاربه‌ده‌ستان دانیان به‌وه‌دا ده‌نا که موچه‌خۆری میللەتن، شارستانیتی ئیسلامی ئەمه‌ی راگه‌یانند و جێبه‌جێشی کرد، که بووه‌ هۆی ئەوه‌ی شنه‌بای ئازادی هه‌لکات به‌سه‌ر میللەتانی تریشدا و پێیان کاریگه‌ریین و جوولانه‌وه‌ و شۆرش به‌رپابکه‌ن بۆ دواکردنی مافه‌کانیان تاوه‌کو ده‌ستیانکه‌وت و ئازاد بوون، هه‌روه‌ها شارستانیتییمان له‌کاتی جه‌نگه‌کاندا رایگه‌یانند که ده‌بیته‌ ریز له‌ په‌یمان



نامەكان بگيرين و واز لە پەرسنگاكان بهيذرئيت و سەربەستی خەلكى و كەرامەتيان بپاريزئيت، بۆ يەكەم جار بوو لەميژوودا كە باوكى ژيڤدەستىك شكات لە كورپى كاربەدەستىك دەكات لەلای سەرۆكى گەورەى وولات لەبەر ئەوەى كە دوو قامچى ليدابوو، ئەويش حەقى بۆ وەردەگرئيت، و ئىمامى عومەر ووتە بەناوبانگەكەى بە كاربەدەستەكە و كورپەكەى دەئيت: ﴿متى استعبدتم الناس وقد ولدتهم أمهاتهم أحراراً﴾ واتە: باشە ئيۆه كەى خەلكيتان كردووه بە بئەندەى خۆتان (هەر لەبەر ئەوەى كاربەدەستن) لەكاتيكدە كە بە ئازادى لەدايكيان بوون، ئەمە رۆحيدكى نوئى بوو كە شارستانئيتى ئيمە كردى بەبەرى تاكەكان و ميللە تاندا.

**هەئس و كەوتە و بۆچوونى مرۆيى يانە :**

ئەوەى كە ليكۆلينەوه دەكات دەربارەى شارستانئيتى يە زيندوووەكەى ئيمە ناتوانئيت كە سيفەت و هەئس و كەوتە مرۆيى يانەكەمان پشتگويى بخات، ئەوەبوو مرۆفایەتى لە بارودۆخى رق و كينە و بوغز و جىاوازى دەمارگيرى و پەرتەوازەيى گواستەوه بۆ بارودۆخى خۆشەويستى و چاوپۆشى و هاوكارىكردنى يەكترى و يەكسانى لەبەردەم خوادا و پاشان لەبەردەم ياساشدا، ئەم يەكسانى يە بەشيۆه يەك بوو لە كيانى كۆمەلگاكەدا كە بەرزى و خۆبەزل زانيندى تيدانەبيئت بۆ رەگەزىك بەسەر رەگەزىكى تردا، و بۆ كۆمەلەيك بەسەر كۆمەلەيكى تردا يان بۆ نەتەوه يەك بەسەر نەتەوه يەكى تردا، ئەم بۆچوون و هەئس و كەوتە بەئاشكرا لە سەرەتا و بئەماكانى شارستانى يەتمان و تەشرىع و اقيعەكەشى دا دەردەكەويئت.

بۆچوونى مرۆيى يانە لە بنەماكانى دا بە ئاشكرا دەردەكەويئت كاتىك كە ئىسلام رايدەگە يەنيئت هەموو مرۆفەكان لە يەك نەفس دروست كراون ﴿

﴿النساء: ١﴾ واتە: ئەهى

خەلكينە لە خەشم و ناپەزايى ئەو پەرورەدگارە خۆتان بپاريزن كە ئيۆهى لە تاكە نەفسىك دروستكردووه، هەر لەو نەفسەش هاوسەرەكەى بەديهئنا و بلاوكردووه،

ھەرۈھە لەو خاويە بترسن كە لە يەكتەر داوا دەكەن بە ناوھيئانی ئەرۈھە، ھەولبەدن پەيوەندى خزمایەتیش بپاريزن (و پتەوى بکەن) چونكە بەرەستى خودا (ھەميشە و بەردەوام) چاوديرە بەسەرتانەوھ .

لە ئيسلامدا ھەموويان يەك سەرچاويان ھەيە ھەرچەندىك جيباببنەوھ بۇ ئوممەت و وولات و رەگەزى جياواز، ئەمەش وەك جيبابونەوھى ئەوھكانى يەك مال وايە كە ھەموويان يەك باوك و دايكيان ھەيە، و جياوازى ئەورەگەز و نەتوانە تەنھا بۇ يەكتەر ناسينەوھ و يارمەتيدانى يەكتەرىيە، و ھەموويان يەكسانن لەلای خودا لە ئادەمىيەت و ئينسانىيەتياندا، و پلە بەرزىيىيان تەنھا بە تەقوا و پاريزكارىيە ﴿!﴾ (الحجرات: ۱۳) واتە:

بيگومان بەريترينتەن لەلای خودا تەنھا ئەوانەتانن كە پاريزكار ترينتەنن، بيگومان خودا زانا و ئاگادارە بەھەموو شتەك، ھەرۈھە ھەموويان لەبەردەم ياساشدا يەكسانن، ھەرۈھە لە پيگھاتەي كۆمەلگاشدا يەكسانن .

گيدانى مرويسىيانە لە تەشريعە خاوەن شارستانیيەتەكەماندا بە ئاشكرا لە بەشە جياوازهكانىدا دەبينریت، لەنويزدا خەلكى ھەموويان پيگەوھ دەوہستن و جيگای تايبەتى نييە بۇ سەرکردە و گەرەكان، لەرۆژوودا ھەموو پيگەوھ برسى دەبن و جياوازى دەولەمەند و ھەژار و ناسراو و نەناس نييە، لە ھەجيشدا ھەموو خەلكى يەك جل و بەرگ لەبەر دەكەن و بەيەك شيوە دەوہستن و ئەركەكان ئەنجام دەدەن و جياوازى نييە لەنيوان دوور و نزيك و بەھيژ و لاواز و خاوەن بنەمالە و كۆمەلى گشتى خەلكىدا، ئەگەر سەيرى ئەھكامى ياساى مەدەنى ئيسلامى بکەين دەبينن ھەق و راستى بریتیيە لە سەنگى مەھكە لە پەيوەندى نيوان خەلكىدا و دادپەرۈھرى مەبەستى شەريەتە و لا بردنى ستەم ئالای ئەم ياسايەيە، ياساى سزادانیش (قانون العقوبات) لە شەريەتى ئيسلامىدا يەكسانە بۇ ھەموو ئەو كەسانەى تاوان ئەنجام دەدەن، ئيتەر جياوازى نييە لەوھدا كە تاوانبار زانا يان نەزان بيئت يان كاربەدەست يان كريكار بيئت، ھەرۈھە تاوانليكارا و موسولمان يان غەيرە موسولمان، خەلكى رۆژھەلات يان رۆژئاوا، ژيردەست يان فەرماندەرە و ابیئت ھەموويان مافى خويان بۇ وەرەدەگيریت .

ھەرۋەھا شەرىئەتى پىرۋز بۇ بەرزتر لەمە سەردەكەۋىت كاتىك كە رېز و كەرامەت بۇ ھەموو مۇقايەتى دىارى دەكات، بەبى جىاوازی لە ئاین و رەگەز و رەنگیان، ئەم رېزلىگرتنە مافى ھەموو خەلكى دەستەبەر دەكات لە ژيان و بىروباوېر ۋەرگرتنى زانست و كارکردندا، ۋ ئەرگى دەولەتە كە بۇ ھەموویانى دەستەبەر بكات بە يەكسانى، شەرىئەت دەگاتە چلەپۆپەى گىانە مۇۋىیەكەى لەوهدا كە بېرىار دەدات كە ھەموو جىهانەكانى مۇۋە و ئاژەل ۋ رووھك و بىگىانیدىش لە رېرەۋى پەرستىن و عىبانەتدا بۇ پەروردگار و ملكەچ بوون بۇ ياساكانى كۆدەبنەۋە، پەروردگارنىكى خاۋەن مېھرو بەزەبى تەواۋ و ھەمەلايەنە. دەبا بزانین چۇن ئەم گىانە بە كردار لە شارستانى يەتماندا رەنگى داۋەتەۋە و بلاۋبوۋەتەۋە، و تەنھا بەندى ئەو شویندە نەبوۋە كە تىیدا پەيداۋبوۋە، ۋەك بئەماكانى شۇرشى فەرەنسى كە تەنھا لە فەرەنسادا كارى پىدەكرا و لەو وولاتانەدا كە ژىردەستى بوون بەخراپترىن شىۋە مامەلەیان لەگەل دەكرا، لەمۇدا وولاتانى نەتەۋە يەكگرتوۋەكان ھەموو سالىك ئاھەنگ دەگىپن بەبۇنەى رۇژى مافى مۇقۇۋە كە خۇيان ھەموو مانگىك و ھەموو رۇژىك و ھەموو ساتىك پىشىلى دەكەن، لە شارى (نيويورك) پەيكەرى سەربەستى (نصب الحرية) دامەزىنراۋە لەكاتىكدا ئەمريكا لە ناۋەۋە و دەرەۋەى وولاتى خۇىدا لەعنەت لە سەربەستى دەكات و گالتەى پىدەكات و خۇشەۋىستانى راۋەدوۋ دەنیت.

بابروانىنە ھەندىك نموۋنە لە شارستانى ئىسلامىدا كە بە كردار ئەم بئەمايانەیان جىبەجىكرد، كاتىك (ئەبو زەر) ى ھاۋەل لەگەل (بىلال) ى رەشتىپىستدا دەمەقالەیان بوو كار گەيشتە ئەۋەى كە (ئەبو زەر) بە (بىلال) بلىت: ھەى كوپى رەش پىستەكە، واتە گالتەى پىكرد.

ئەم ووتە يە گەيشتەۋە لای پىغەمبەر ﷺ كە بىستى زۇرى پىناخۇش بوو و ئەۋەبوو سەرزەنشتى (ئەبو زەر) ى كرد و پىنى ووت: بۇ بە داىكى تانە وتەشەرت لىدا بەراستى تۇكەسىكىت نەفامىت تىداماۋە، ئەو براى تۇيە، ئەۋەبوو (ئەبو زەر) پەشىمان بوۋەۋە بە (بىلال) ى ووت: من داۋاى لىبوردنت لىدەكەم و پىم خۇشە سەرم بۇت دانىم و تۇش پىم پىدابىنى و تۇلەى خۇتم لىبسىنە، ئەۋىش لىى بورد و

پىئى ووت: من ھەرگىز پىئ نانىم بەسەرى يەككىدا كە كېرئوش بۇ پەروردگار دەبات!

كاتىك ئىنىكى بەپايە و ناسراویش لە سەردەمى پىغەمبەردا (ﷺ) دىزى كرد، ئەو بوو كەس و كارەكەى بۇ تكاردن (ئوسامەى كورى زەيد)ى خۇشەويستى پىغەمبەردىان نارد، پىغەمبەرىش (ﷺ) كە ئوسامە داواى لىكرد دەستى ئىكە نەبىئەت، تووپەبوو لىئى و پىئى ووت: ﴿

»:

﴿

(رواه البخاري و مسلم)، واتە: تۆتكا لە ياسايەكى پەروردگاردا دەكەيت؟! ئەو بوو چووہ سەر مېنبەر و بۇ خەلكى ووتارىدا و پىئى ووتن: ئەوہى كە بووہ مايەى فەوتانى مىللەتانى پىئى ئىوہ ئەوہبووہ كە كاتىك پايەبەرزىك دىزى (يان تاوانىكى تىرى دەكرد) وازيان لىدەھىئا و سزايان نەدەدا و كاتىكىش كە لاوازيك دىزى دەكرد ھەدىان لەسەر جىبەجى دەكرد و سزايان دەدا، سوئند بەخودا ئەگەر فاتىمەى كچى موحەممەدىش دىزى بىكات من دەستى دەپرم.

كاتىكىش سەردەمى خەلىفە (ئەبو بەكر) ھات نەمۇنەى سەرۆكى خۇ بەكەمزان و مەردۇست بوو، كە يەككىك لە عەدەتەكانى ئەوہبووہ لە كاتى فەرماندەرەوایی بەكەىدا ھەموو رۆژىك دەچووہ مالى چەند كچىك لە گەرەكەكەىدا كە باوكيان لە جەنگدا لەدەستدابوو و بە دەستى خۇى مەرەكانى بۇ دەدۇشىن و خزمەتى دەكردن، (عومەر) یش نەمۇنەى خەلىفەى خاوەن غىرەت و بە بەزەبى بوو لەگەل ھەژاراندە كە ھەموو كەس لە بەرامبەرىدا يەكسان بوون، زۇر جار لەخۇى دەپرى و دەيدا بە لىقەوماوان، عەدەتىشى و ابووہ كە بەسەر خەلكىدا دەگەرە لە مائەكانىاندەدا و چىرۆكى بەناوبانگى ھەبە لەم بواردەدا كە بەدەست و شانى خۇى خزمەتى ھەژارانى دەكرد و پىئويستى يەكانى بۇ دەستەبەر دەكردن، رۆژىك پىرەمىردىكى بىنى كە لە بازاردا سوالى دەكرد، لىئى پرسى: تۆ چىت ئەى شىخ، ئەو یش وەلامى دايەوہ: من جولەكەيەكم كە داواى سەرانەم لىدەكەن و ناچارم كە سوالى بۇ بەكم، ئەوہبوو بەزەبى پىدا ھاتەوہ و دەستى گرت و بردى بۇ

لیپرسراوی خەزینەى (بیت المال) و پىئى ووت: مانگانە بۇ ئەم و هاوشیۆهى  
ئەمیش مووچەیهك بېرەوه، كه بهشى ژيانیان بکات و لەسەر هەزارانى ئاینهکانى  
تر لە ژێردەستەکانمان سەرانه لاببەن و لییان مەسیذن .

عومەر تەنها کەسێک نەبوو که شارستانی یەتمان دروستی کردییت و نمونەى  
مرۆڤایەتى یەکی بە بەزەیی و کامل بیئت، بەلکو له (ئەبوبەکر و عوسمان و عەلى و  
عومەرى کوپی عبدالعزیز و صلاح الدین) و غەیری ئەمانیش له زانایان و  
گەورەپیاوان و سەرکردهکان و خواپەرستەکان و فەیلەسوفەکانى  
شارستانی یەتماندا نمونەى زۆر بەرز هەن، که له هەموو یەکیکیاندا نمونەى  
بەرز و نەمرى رۆحى مرۆڤایەتییى و بەزەیی دەبینین له شارستانی یەتماندا .

### یەكسانى رهگهزى:

ئەم لایەنە لایەنێكى درەوشاوهى شارستانیتى نەمرى ئیسلامە، چونکه  
پەروردگار یەكسانى مرۆڤەکانى راگەیاندوو بەبى سەیرکردنى رەنگى  
پىستیان، پىڤغەمبەرىش (ﷺ) له حەجى مألئاوایى دا وەستا و وتارە نەمرى  
فەرموو که تىیدا هاتوو: ئەى خەلکینە، ئادەمیزادەکان هەموویان نەوهى ئادەمن  
و ئادەمیش له گلەوه دروست بووه، ریزی عەرەبیک نى یە بەسەر غەیری عەرەبدا  
یان سپی پىست بەسەر رەش پىستدا تەنها بە چاکەکارى و پارێزکارى نەبیئت .  
ئەم بزمایەش تەنها دروشمیک نەبوو که له هەندیک بۆنەدا بووترین وەك  
لەمپۆدا دەبینین، بەلکو یەكسانى یەکی جیبەجیکراو بوو وەك هەموو کارىكى  
ئاسایى تر، له مزگوتەکاندا جیبەجیکراو بوو کاتیك که سپی پىستەکان و رەش  
پىستەکان شانبەشانى یەك دەوستان بۆ پەرستنى پەروردگار، و له حەجدا  
هەموو رەگەزە مرۆیى یەکان لەسپی و رەش و رەنگەکانى تر بەیهك پۆشاکەوه  
دەوستن لەیهك شویندا، تەنانت کارگەیشته نەوهى که پىڤغەمبەر (ﷺ) فرمانى  
کرد بە (بیلال) ی کۆنە بەندەى رەش پىست که بچیتەسەر سەربانى کەعبە و  
لەویوه بانگ بدات له رۆژى رزگارکردنى مەککەدا، که بریتى یە له ماله حەرام  
کراوه پیرۆزەکەى لای موسولمانان، ئیتر چۆن تەصەور نەکریت بەندەیهکی رەش  
پىست پىئى پىدا بنیئت و پىئى دا سەرکەویئت!؟

نمونه‌ی نهمه یان هاوشیوه‌که‌ی له شارستانیتی ئه‌م‌پ‌ودا وینه‌ی نی‌یه ته‌ناذات له نهمریکاشدا، به‌لام شارستانیتی ئیمه‌ پیش ۱۴ سه‌ده‌ ئه‌نجامیداوه، سه‌ره‌کوئنی بیلال ئاشکرا کردنی ریژی مرۆقه‌کان بوو که هه‌موو مرۆفیک شایه‌نی نهم ریژداریی‌یه‌یه‌ به‌ زانست و باوه‌پ و ئیما‌نه‌که‌ی نهم به‌هۆی پیسته‌ سپی‌یه‌که‌یه‌وه، کاتیکیش موسولمانان فه‌تعی (میسر)یان کرد و له‌به‌رده‌م قه‌لای (بابلین)دا وه‌ستان (المقوقس)ی فه‌رمانه‌ه‌وای (قیبیتی‌یه‌کان) وویستی گه‌توگۆیان له‌گه‌ل بکات و داوای نوینه‌ریکیانی کرد، (عمرو بن العاص)ی سه‌رکرده‌ وه‌فدیکی ۱۰ که‌سی بۆ نارد که (عباده بن الصامت)یان تیدا‌بوو که پیاویکی ته‌واو ره‌ش پیست و بالابه‌رز بوو و (عمرو بن العاص) فه‌رمانی پیکرد که ووته‌بیژی ره‌سمی بییت، نه‌وه‌بوو کاتیکی چوونه‌ لای (المقوقس) زۆر له (عوباده) ترسا له‌به‌ره‌ش پیستی‌یه‌که‌ی و پی‌ی ووتن: نهم ره‌شه‌م ئا‌دووربخه‌نه‌وه و با‌یه‌کیکی تر قسه‌م بۆ بکات، وه‌فدی موسولمانان هه‌موویان ووتیان که (عوباده)ی ره‌شپیست گه‌وره‌مانه و له هه‌موومان به‌پرا تره و هه‌موومان ده‌گه‌رپیینه‌وه بۆ قسه‌ی نه‌وه و سه‌رکرده‌که‌شمان نهمی کردووه به‌ ئه‌میرمان و داوای لی‌کردوین که له قسه‌ی ده‌ره‌نچین، (المقوقس)یش ووتی: چۆن رازی بوون نهم ره‌شه‌ بییت به‌ ئه‌میرتان که ده‌بوایه له‌خوار ئیوه‌وه‌ بوایه؟! هه‌موو ووتیان نه‌خیر له‌گه‌ل نه‌وه‌شدا که ره‌شه به‌لام له هه‌موومان له‌پیشتر و شاره‌زاتر و عاقلتر و به‌پرا تره و لای ئیمه‌ ره‌شپیستی مایه‌ی عه‌یب نی‌یه، نه‌وه‌بوو (المقوقس) به‌ناچاری رووی کرده (عوباده) و پی‌ی ووت که: به‌ نهمی قسه‌م له‌گه‌ل بکه چونکه من له ره‌شی‌یه‌که‌ی تۆ زۆر ده‌ترسم، (عوباده)ش که نهم ترسه‌ی بی‌نی به‌ فورسه‌تی زانی که زیاتر بیترسینۆ و به (المقوقس)ی ووت: ده‌ بزانه له‌ناو سوپاکه‌ی ئیمه‌دا ۱۰۰۰ ره‌شپیستی تره‌یه که زۆر له‌من ره‌شترن!

(عبدالمک ی کوپی مه‌روان)ی خه‌لیفه‌ی ئومه‌وی له هه‌موو وه‌رزیکه‌ی حه‌جدا فه‌رمانی ده‌کرد که به‌ خه‌لکه‌که‌ رابگه‌یه‌نریت که که‌س بۆی نی‌یه فه‌توا بدات بی‌جگه له (عطاء بن ابی رباح) نه‌بییت، که زانای شاری مه‌که‌ و ئیمام و فه‌قیه‌یان بووه، خوینده‌ری به‌ریژن: ده‌زانیت نهم زانایه چۆن که‌سیک بووه؟ میژوونوسان

ده لاین پیاویکی ره شپییستی قژلوولی لووتخواری شهل بووه و چاویکیشی  
 کویربووه، ههر که سیک شکی بیبینی یایه ئومیدی هیچ شتیکی پی نی ده بووه،  
 کاتیکی که داده نیشته له کۆزه زانستی یه کانی دا و هزاران قوتابی چوارده وریان  
 ده دا وه که له ره شیک دمرده کهوت که له کیلگه یه کی لۆکه دا بیته ا ئه م ره شپییسته  
 کویره شه له شارستانیته ئیمه کردی به ماموستایه که خه لکی بۆ فه توای  
 ئایده که یان ده چوون بۆ لای ئه و و قوتابخانه یه که بوو که له سه ر ده ستی هزاران  
 که سی سپی پیست پیگه یشتن و له لایان ریژدار و خوشه ویست و به هه یبته بووه.  
 که سیش نی یه ناوی (کافور الإخشیدی) نه بیستبیت که به نده یه کی ره شپییست  
 بووه و له سه ده ی چواره می کۆچی دا فه رمانه رای (میسر) بووه و هه ره و بووه که  
 شاعیر (المتنبی) له وه سفکردن و زه مکردنه کانی له شیعره کانی دا نه مری کردوه،  
 که واته شارستانیته ئیمه جیاوازی ره گهزی نیوان رهش و سپی نه زانیوه و  
 کۆمه لگه ی تایبته به ره شپییسته کانی نه بووه که سپی پیسته کان لای نه ژین، و  
 سپی یه کان بیانچه و سینده وه، به لکو شارستانیته ئیمه به چاوی ریژه وه  
 روانیویته یه هه مو مرۆقه کان و به چاویکی عه داله ت و حه ق سه یری هه موویانی  
 کردوه، و رهش و سپی ته نها له کرده وه کانی مرۆقه کاندایاری کردوه نه که له  
 ره گه زیاندا.

ئه م قسه یه ی ئیمه تا ماوه ی ۵۰ سالیش پیش ئیستا زۆر غه رب بووه له  
 رۆژئاوا دا، خو ئه م یه کسان یه شتی که پیویستی به به لگه هینانه وه نی یه بۆی، و  
 نیشانه ی شارستانی یه ته پیشکه وتوه کانه که به تایبته ی شارستانیته ئیمه  
 به ته وای جیبه جی کردوه، و شارستانیته یه کسان یه بریه تی نیوان خه لکی  
 بووه، به لام ئیمه له دوای دروست بوونی نه ته وه یه کگرتوه کان و راگه یانده ی  
 جاردانی گه ردوونی مافه کانی مرۆقه وه ده بین له رۆژگاری ئه مرۆدا پیویستمان  
 به م قسانه هه یه، ئه ویش دوای ئه وه ی ئه و چیرۆکه دلته زینانه مان بیست و  
 بینیمان ده رباره ی جیاوازی ره گه زه رسته ی یانه که له خواری وه ئه فریقا و  
 ئه مریکاشدا ئه نجام ده دران، هه روه ها تاوانه ئیستیعمار یه ئابروو به ره کانی دژ به  
 (کینیا)، و بارودۆخی ره شپییسته کان و زنجوه کانی ش له ئه مریکا دا له کهس

شاراوه نى يە، ئەو ەى مایەى سەرسوپمانە ئەو ەى ە ئەو ەسانەى تاوانە رەگەزپەرستى يەکانیان لە خواروی ئە فریقا و کینیا و ئەمیریکا دا ئەجامدا ە سانیکى رۆژەلەت نەبوون تاو ەکو يە کسەر بلین ئەمانە داو ەتوو و ەمەجین! بەلکو چەند دەولتیکى بەناو پيشکە وتوو بوون، ئەو تا ئەمیریکا گەرەترين ەیزیکە لە جیھاندا ە کوئرتۆلى نەتەو ە کگرتوو ەکانى کردوو! (ئینگلترا) ش گەرەترين دەولەتى ئەوروپا يە ە شانازى بە ديموکراتى يە ە ەو ەکات! خواروی ئە فریقاش بە چينیک لە کاربەدەستە ئەوروپى يەکان ە ئەو وولتەيان داگيرکرد لە نەتەو ە يە کگرتوو ەکاندا ناسراو! وولتانی ئەمیریکای خوارووش پلە يە ەى بەرز و رای وەرگيرايان ە يە لە نەتەو ە يە کگرتوو ەکاندا! ئەم وولتانه بوون ە لە سەدەى بیستەمدا ناشرينترین و تۆقینەترين و قیزەوترين تاوانە رەگەزپەرستى يەکانیان ئەجامدا، لەرووى چەوساندنەو ەى مرۆفەکان نەک لەبەر بیهیزی يان نەزانی يان بەلکو بەهۆى جياوازی رەنگى پيشتيدانەو ە!! .

ئابوریداسى ئەمیریکى (فيکتور يیرلو) دەلیت: (ژەرەکانى رەگەزپەرستى بەدریژایى وولات بلاوبۆتەو ە و چۆتە ناو کپۆکى ژيانى ئەمیریکى يەکانەو ە، ەریبە جەماوەر رهااتوو ە لەگەل بەکارهینانى زارو ە نزمەکان و گالته جاپى يەکان بۆ ئاماژەدان بە گەلى زنجى رەش و ەمە نەتەوا يەتى يەکانى تریش)، ەروها (جاک لیت) و (لى مۆرتیمەر) دەلین: (ئەمیریکا لەناو وولتانی دونیادا بەو ناوبانگى دەرکردوو ە ە دروشمەکەى پەیکەرى ئازادى يە، ە ئەمە ئەو ە دەگە يە نیت ە ئەرکى سەرشانمانە پيشوازی لە ەموو کۆچکەریک بەکین ە پەناى بۆ وولتتى ئیمە بردوو ە، ە يان لە چەوساندنەو ە يان لە زولم وستم رادەکن، بەلام ئەو ە تیبينى دەرکیت ئەو ە يە ە داوى ئەو ەى ئەم پەیکەرە لەسەر بناغەکەى دانرا ئیت مانای سەرپەستى و ئازادى بەتەواوتى لە وولتتى ئیمەدا نەما).

بپوانە ئەم نمونە يەش: لە سالى (۱۹۶۶) دا لە شارى (کۆلومبیا) لە ئەمیریکا رەشپيشتیک و داىکى چوون بۆلای دوکانیکى رادیو چاککەرەو ە بۆ چاکردنى رادیو ە يان و کاتیک کرئى تەواياندا بينى يان ە رادیو ە چاک نەکراو ە و ەک



خۇيەتى، دايكى ووتى: ئىمە (۱۳) دۇلارمان داوۋە رادىيۇكە ھېشتا لالە، ئەۋەبوو خاۋەنى دوكانەكە فەرمانى كرد كە دەركىن و يەككە لە كارمەندەكانى شەقىكى دا لەدايكەكە و ئەۋىش كەوت بەسەر دەمدا، رەشپىستەكە بۇ دايكى توپرە بوو و لە دەستدريژكەرەكەى دا و داي بە زەۋى دا، ئەۋەبوو دراوسى دوكانەكەيان ھات و ھاۋارى كرد لە جە ماۋەر: ئەو دايك خراپە بكوژن! ئەۋەبوو خەلكە سىپى يەكان كۆبوونەۋە و ھاۋارىيان كرد با تۆلە لە رەشپىستەكان بەكىنەۋە (كە مەبەستيان لە تۆلە سەندنەۋە لە رەشپىستەكان ئەۋەيە كە سەريان لىكرىتەۋە بەبى دادگايى كردن)، لە كۆتايى دا زۆر بە زەحمەت لە دەست خەلكەكە سىندران و بران بۇ زىندان، بەلام جە ماۋەرى سىپى پىست بەمە رازى نەبوون و چوون بۇ گەرەكى رەشپىستەكان بۇ تۆلە سەندنەۋە لە رەشپىستەكە و دايكى و پۇلىسىش ئابلۇقەى گەرەكەكەى دا، ئىتر رەشپىستەكان بەبى جىاۋازى راۋەدوونان كران و لە خانوۋەكانىيان دەكران و سوتىذران و دوكانەكانىيان تىك و پىك شكىنران و زۇريان بەر دەستريژى گوللە كەۋتن و ھەندىكىيان كوژراۋ و برىندار بوون.

ئەمە ھەمووى لەسەر ئەۋەبوو كە ئافرەتىكى رەشپىست سكالانى چاكنەكردنى رادىيۇكەى كرد لاي دوكانىكى سىپى پىست كە كرىى چاكردەكەشى بە تەۋاۋەتى دابوو، ئەمە نمونەيەك بوو لە شارستانىتى ئەۋان، بەلام بابروانىنە نمونەيەك لە شارستانىتى ئىمە: لە سالى (۱۰۰ك) دا واتە پىش ۱۳ سەدە ئافرەتىكى كەنيزەى رەشپىست بەناۋى (فرتونە) نامەيەكى سكالانى نووسى بۇ خەلىفەى موسولمانان (عومەرى كوبرى عبدالعزىز) كە مالىكى ھەيە دىۋارەكەى نزمە و بەھۇى ئەمەۋە مريشكەكانى دەدرىن، ئەۋەبوو يەكسەر (عومەر) نامەى نارد بۇ كاربە دەستى مىسر و داۋاى لىكرد كە مالى ئەۋ ئافرەتە چاك بكات، و پىى ووت: ئافرەتىك بەناۋى (فرتونە) بۇى نووسىوم كە دىۋارى مالمەكەى نزمە و مريشكەكانى دەدرىن، ھەركاتىك ئەم نامەيەى منت بە دەست گەيشت خۆت دەبىت بچى بۇلاى و كارەكەى بۇ جىبەجى بەك! ئەۋەبوو كاربە دەستى مىسرپىش خۇى چوۋ مالمەكەى دۆزىيەۋە و بىنى ئافرەتىكى رەشپىستى ھەزارە و ئەۋەى كە خەلىفەى موسولمانان پىى ووتبوو پىى راگەياند و مالمەكەى بۇ چاكرد، ئەمە

ئەھۋە بۈۋە كە ئىمە پېئىش ۱۳ سەھدە ئەنجاممانداۋە و نموۋنە يەھى شارسىتانى يە تمانە .<sup>۱</sup>

### چاۋپۇشى و سىڭىراۋانى ئاينى:

ئەھە لايەنىكى ناۋزەي ئىمە يە لە مېژۋى ئاينەكان و يىروباۋەرەكاندا، كاتىك ئىسلام شارسىتانىتى خۇي دامەزاند قەلس نەبوو بە شۈيۈنكەوتۋانى ئاينەكانى تر، موسولمانان باۋەرپان و ابوۋە كە ھەموو ئاينە ئاسمانى يەكان يەك سەرچاۋەپان ھە يە: ﴿

﴿ (الشورى: ۱۳) واتە: خودا ئەۋرىيىزى ئاين و بەرنامەي ژيانەي بۇ داناون كە پېئىشتر فەرمانى كرىبوو بە (نوح)، و ھەر بەۋ شۈيۈنكەش قورئانى بۇ تۆئەي محمد (ﷺ) ۋەھى و نىگا كرىدوۋە كە بە ئىبراھىم و موسا و عىساشى راگە ياندوۋە، كە رىيىزى ئاين و يەكخواناسى بەرنەدەن و لەسەرى پا يەدارىن و جياۋاز مەبن تىيدا، ئەم بانگە ۋازە راست و دروستە زۇر بەلای بىپەرستان و خوانەناسانەۋە گران و زەھمەتە .

پىغە مەبرانىش ھەموويان بىرابوون و پىۋىستە باۋەر بەھەموويان بەئىن، ھەرۋەھا نابىت زۇر بىكرىت لە كەس لە يىروباۋەر ۋەرگرتندا ﴿ (البقرة: ۲۵۶)، واتە: بەھىچ شۈيۈنكە زۇر كرىن نى يە لە

---

(۱) لە تاوانە رەگەزى يە گەرەكانى سەردەمى نوئىش بىرىتى يە لە لەناۋىردنى دانىشتوانى رەسەنى ھەردوۋ كىشۋەرى ئەمىركاى باكوور و باشوور (ھىندى يە سوورەكان)، كە بەپىئى (ئىنساىكلۆپىدىيە بەرىتانى) لە ماۋەي نوو سەدە و نىودا زۆر بەي ھەرە زۆرىان قەتل ۋەعام كران كە ژمارەيان زىاد لە ۱۰۰ مىليۇن بوۋە و تەنھا ۱۰ مىليۇن مانەۋە! مرقۇسى سىپى پىستى رۇژئاۋاىي دلرەق و بىبەزەي ئەم تاوانەي ئەنجامدا، ھەرۋەھا تاۋانىكى لەم گەرەتريش بىرىتى بوو لە رفاندنى زىاد لە ۱۰۰ مىليۇن لە دانىشتوانى رەشپىستى ئەفرىقا ھەر لەم ماۋەيەدا و بىردىيان بۇ ھەردوۋ ئەمىركا كە بۇ ئەۋەي ۋەك بەندە لە خزمە تىاندا كارىكەن! كە ھەر بەپىئى (ئىنساىكلۆپىدىيە بەرىتانى) زىاد لە ۷۰ مىليۇن تياچوون بەھۆي ئەشكەنجەدان و كارى لەتاۋا بەدەر و لە شۇرپەكانىندا، ھەرۋەھا لەكاتى ھەولەكانى راكرىدياندا و بەھۆي ئەۋ نەخۇشى يە درمانەش كە لەناۋىندا بلاۋبوۋەۋە، و زۆرى تىران لەكاتى گواستەنە ياندا گىانيان لە دەست دەدا!! .

وه گررتنى يېروباوهپرى ئاينى ئىسلامدا (واته دىندارىيى بهزۆر نايىت بىكرىت و دىن بهزۆر نادىت به سەر كه سدا)، چونكه بهراستى رىبازى چاك و دروست روون و ئاشكرابووه و جىباؤتهوه له گومپرايى و سىركهشى، له ئىسلامدا شوئنهكانى پهستن و پهستگاي ئاينهكانىش دهبيت رىزيان لىبگىرئىت و پارىزگارى بىكرىن له دهستدرىژى، خهلكى نايىت له سەر جىاوازي ئاينى يهكترى بكوژن بهلكو پىويسته هاوكارى يهكترى بكه ن بۆ لهناوبردىنى شهپ و خراپه، جىاوازي ئاينى لهنىوان خهلكى دا نايىت رىگربىت له پهيوهندى دۆستانه و سىردانى يهكترى و دهبيت گىفتوگو و موذاقه شهى نىوانيان له سنورى ئهدهب و رىز دهرنه چىت، ههركا تىكيش دهستدرىژى كرايه سىر عقىده و يېروباوهپرى دهبيت وهلامى ئهوه دهستدرىژى و فىتنه به بدرىتهوه و بهرگرى بىكرىت، دواى سىر كهوتىش نايىت تۆله بسىندرىتهوه له دهستدرىژىكه ران بهوهى زۆريان لىبىكرىت واز له ئاينهكهيان بهيژن، و تهنا پىويسته له سىريان دان به دهسهلاتى دهولهتى ئىسلامى دا بنىن و خىانهتى لىژهكه ن، له سەر ئه م بذه ما يانه شارستانىتى ئىمه دامهز اووه. واقىعى كردارى پشتىوانى بنه ماكانى سنگىراوانى ئاينىمان دهكات:

دواى كوچى پىغه مبر (ﷺ) بۆ مهدينه ژماره يهكى زۆر له جوولهكهى تىدابوو كه يهكسەر په يماندا مه يهكى له گه ل بهستن و رىزى له يېروباوهپريان گرت، موسولمانان هاوسى گاورىشيان ههبووه كه چاك بوون له گه لىان و پىغه مبر (ﷺ) ميواندارى ده كردن، كا تىكيش وه فدى گاورهكانى (حه به شه) و دواتر (نهجران) هاتن پىغه مبر (ﷺ) رىيدان كه له مزگه ته كهى دا بمىننه وه و لايهكى بۆ ته رخانكردن بۆ نوژهكانيان و كا تىكيش گىفتوگو لى گه ل ده كردن به باشى گوئى لىده گرتن و به جوانى و هيمنى وهلامى ده دانه وه، جىنشينهكانىش له سەر شوئىنئى پىغه مبر (ﷺ) روىشتن له لىبوردهيى و سنگىراوانى ئاينى دا، كا تىك كه (عومىرى كوپى خهتتاب) چوه شارى (قودس) وهلامى دانىشتوانه كهى دايه وه بۆ هه موو داواكارى يهكانيان، و كا تىك له كلئىساي گه وهى شاره كه دا بوو و كا تى نوئىژى عه سىر هات له كلئىسا كه نوئىژى نه كرد ئه وىش له بهر ئه وهى دوايى موسولمانان به م بىانووه وه كلئىسا كه نه كه ن به مزگه وت، به م شىوه به به درىژايى



له دیارده کانی ئەم سنګفراوانی یه ئاینی یه به شداری کردن بووه له جهژنه ئایزی یه کاندای، له سهرده می ئومهوی یه کانهوه گاوردن چهژنه گشتی یه کانی خزیان هه بووه که له شه قامه کاندای دهگپردان و له پیشیانوه خاچهکان و پیاوانی ئایزی به جله تاییه تی یه کانی خویانهوه دهپزیشن، له سهرده می (هشام بن عبدالملک) دا کاتی که به تریارکی نوئ چوو بۆ ئیسکه ندهریه میسر به ئاههنگی که گوره پیشوازی لیکرا که له پیشیانوه مۆم و خاچهکان و ئینجیلهکان دهگپردان، کهواته سنګفراوانی و لیبوردی ئاینی له شارستانی ئیمه دا وینده ی نه بووه به درپژای میژوو، که میژوونوو سه بیانی یه به وویژدانه کانی ش له سهر ئەم لیبوردی یه هاوړان.

مستەر (دراهر) میژوونوو سه به ناوبانگی ئەمریکی دهلیت: {موسولمانه یه که مهکان له سهرده می خهلیفه کاندای له گهال گاوردن نه ستوری یهکان و جووله که کاندای تهها به پرژوه مامه له یان نه دهکرد، به لکو زوری که له کاره گرنه کانی دهوله تیشیان پیسپاردن و پلهیان به زکردنهوه، تهنانت (هارون الرشید) هه مو قوتابخانه کانی خسته ژیر سه پرشتی (یوحنا بن ماسویه)، سهیری ئەو وولاته نه دهکرا که زاناکه تیدا ژیاوه یان ئەو ئاینه ی له سهری له دایکبووه، به لکو تهها سهیری پله و پایه ی دهکرا له زانست و مه عریفه دا. میژوونوو سه به ناوبانگ (ویلز) له باسه که ی دا دهرباره ی تهعالیمه ئیسلامی یهکان دهلیت: {ئەم ئاینه له جیهاندا چهند خو و باویکی گهره ی دروستکرد له سهر بنه مای هه لس و کهوتی ریژدار و دادپهروهرانه، هه نه مه یه که گیانی ریژ و به خشنده یی و لیبوردن دهکات به بهری خه لکدا، ههروهها خاسی یه تیکی موقدزستانه ی له توانادا جیه جیکراوی هه یه، که کومه لگایه کی دروستکرد زور که متر له هه مو ئەو زهوی یه ی که زولم و سته می تیدا بهرپا بوو نادادپهروهری تیدا دهکرا، له دوا یی دا دهلیت: {ئیسلام پره له گیانی بهزه یی و لیبوردی یی و برایه تی} ...

(رینو) دهرباره ی میژوو ی په لاماره کانی موسولمانان بۆ فه رنسا و سویسرا و ئیتالیا و دورگه کانی دهریای ناوهراست دهلیت: {موسولمانان له شاره کانی

ئەندە لوسدا بە شىۋازىكى زۆر باش لەگەل گاورەكاندا ھەلس و كەوتيان دەكرد، لە بەرئەمە گاورەكان زۆر موراعاتى ھەست و شعورى موسولمانانيان دەكرد و دەچوون مەزدا لە كانديان خەتەنە دەكرد و گۆشتى بە رازيان نە دەخوارد. بەم شىۋەيە دەتوانين بە تەواوەتى وەلامى ئەو رۆژئاوايىيە دەمارگيرانە بەدەينەوہ كە دەربارەى ميژروى ئىمە بوختان و ھەلبەستنيان كرددوہ، باشت و ابو كە ئەم دەرگاىيەيان لەخۇيان نەكردايەتەوہ چونكە تاوانە ئابرو بەرەكانى ئەوان لەبارەى دەمارگيرىيى ئايىنىيەوہ دژى موسولمانانى ئىسپانيا و لە جەنگەكانى خاچپەرستاندا مايەى سەرشۆپى و شەرمەزارىيە بۇيان، تەنانەت كارە نامرۆيىيەكانيان لە چەوسانەوہى نىو خوشياندا ھىچ كەسك كە شەرھىيى ميژروويى ھەبيت ئىنكارى ناكات.

كەواتە تۆ لەگەل مەزدا نيت كە ووتەكەى (غوستاف لوبون): {ھەموو ميللەتەكان وەكو فاتىحە عەرەبەكان كەسى بە بەزەيى و ليبورەى نەديوہ و ھىچ ئايىنىكى وەكو ئايىنەكەى ئەوان ليبورە و سنگفراوانى نەديوہ!} كەواتە پيش ھەموو شتىك ئەمە ئىنصافە بەرامبەر بە حەق و راستى پيش ئەوہى كە ئىنصاف بيئت بەرامبەر بە موسولمانان.

### رەووشتە جەنگىيەكانمان:

ئەمەش لايەنىكى تىرى پىرشنگدارى مرۆيىيانەى شارستانىتى ئىمەيە، كە ناوازەيە لە شارستانىيەتماندا، رەووشتەبەرزى و نەرم و نىيانى و بەزەيى ھاتنەوہ بە لاواز و بيىدەسەلاتدا و سنگفراوانى لەگەل ھاوسى و ناسياواندا كاريكە لەوانەيە زوربەى ميللەتان لەكاتى ئاشتىدا ئەنجامى بەن ئەگەر زۆر دېندەش بن، بەلام ھەلس و كەوتى جوان لەكاتى جەنگدا و نەرم و نىيانى لەگەل دوژمناندا و بەزەيى ھاتنەوہ بە ئافرەتان و مەزدا لائى و پىرپەككەوتەكاندا و ليبورەيى بەرامبەر بە ژيىرکەوتوان، ھەموو نەتەوہيەك ناتوانىت بيكات و سيفەتى زۆرىك لە سەركردەكان نەبووہ، بىنينى خوین خوین ھەلدەچىنىت و دوژمنايەتى ناگرى حىقد و توورەيى ھەلدەگىرسىنىت، و خوشى سەركەوتن فاتىدەكان سەرخوشدەكات و بەھۆيەوہ دەكەونە شەرمەزارتىن جۆرەكانى تۆلە سەندەنەوہ

د لڅو شکر د ن به دوژمنان، نه مه بریتي بووه له میژووی د هوله تانی کون و نوی و د ه توانین بلین میژووی مروځایه تیشنه هر له و کاتوهی که (قابیل) خوینی (هابیل) ی برای پرشت .

به لام میژوو تاجه گولینهی نه مریی دهخاته سهری رابهرانی مه دهنی و سهریازی شارستانیتی نیمه، به فاتیح و فهرمانه واکانه وه، چونکه له ناو هه موو شارستانی یه ته کاندایه تا ک بوون به مروځایه تی یه کی دادپه روه رانه له گهر مه ی شپه هه لگیر ساوه کانیشدا و له و کاتانه شدا که بارودوخ هانی توله سهندنه وه و خویند پرشتن د ه دات، سویند به خوا نه گهر میژوو به دوورود ریژی باسی نه م موعجیزه ناوازه یی نه کردایه له میژووی رهو شته جهنگی یه کاندایه بشیوه یه که که گومانای تیدا نه هیشتوه، نه و د ه موت نه مه نه فسانه یه که له نه فسانه کان! و نوستوره یه که که سیبهری نی یه له سهر زهوی دا! .

شارستانیتی نیمه له کاتیکدایه هات که هه موو جیهان له سهر یاسای دارستان دهر پویشتن، به هیژ لاوازی ده کوشت و چه کدار بیچه کی کویله ده کرد، و جهنگ یاسایه کی دانپیدانراو بوو له نیوان هه موو یاساکان و ناینه کان و نه ته وه کاندایه، به بی سنوور و کو تدانان و به بی جیواوازی له نیوان جهنگی ریپیدراو یان سته مکارانه، هر که سیک بیتوانیایه که نه ته وه یه که ژیرده ست بکات له زهوی یه که ی دا و به زور بیروبا وهره که ی بگوریت یان پیوان و نافر تانیان کویله بکات ده یکرد به شیوه یه کی نازه لیبی درندانه، به لام نیسلام هات و رایگه یاندا که نه صل و بذچینه له په یوهندی نیوان نه ته وه کان و میلله ته کاندایه کترناسین و هاوکاری یه ﴿

﴿ (الحجرات: ۱۳) و اته: نه ی خه لکینه بیگومان نیمه هه موو تانمان له نیرو می یه که دروست کردوه (که باوکه نادم و دایکه حه وایه)، و کردوومانن به چه نده ها گل و تیره و هوژی جوربه جور، تاییه کتر بناسن و په یوه ندی تان خوش بی ت به یه که وه، بیگومان به ریتریتان له لای خودا ته منها نه وانه تانن که پاریزکار ترینتان، به هوئی نه موه له نیسلامدا ناشتی بریتی یه له په یوهندی ناسایی نیوان میلله تان ﴿

(البقرة: ۲۰۸)، واتە: ئەي ئەوانەي ئيمان و باوەرپان هېناوھەر ھەر ھەمووتان خۆتان بىخەنە ژيىر سايبەي ئىسلامەوھ (كە ھەمووي ئاشىخووازي يە).

ئەگەر ھەر مىللەتتىكىش ھەر جەنگ و دەستدرىژى بويىت بەرامبەر بە مىللەتانى تر ئەوا ئەو كاتە جەنگى لەگەل دەكرىت: ﴿

﴿ (البقرة: ۱۹۰) واتە: بجەنگن لەپىناوي رىبازى

خوادا دژى ئەوانەي كە دژتان دەجەنگن، نەكەن دەستدرىژى بكن (دژى ژن و مزدالاً و مالات و ... ھتد) چونكە بەراستى خودا ئەو دەست دريژكرانەي خۆش ناويىت، ھەركاتىكىش كە ازيان لەو نيازە خراپانەيان هېنا و ناشتىيان ويىست ئەوا دەبىت ئەوانى ترىش ناشتى بەرپابكەن و بىپارىزن: ﴿

﴿ (الأنفال: ۶۱) واتە: ھەركاتىك ئەوان (واتە

بىباوەرپان) ملياندا بۇ ناشتى، تۆش (ئەي محمد ﷺ) بەھەمان شىوھە ملبدە بۇ ناشتى و پشت و پەنات تەنھا خودايىت، چونكە خودا بىسەر زانا و ناگادارە، لىزەدا بئەماكانى شارستانى يەتمان شەركردن بە مەبەستى داگىركردن و تالانى و ژيىر دەستە كردنى مىللەتان قەدەغە دەكات و جەنگى رىپىدراو تەنھا بۇ دوو مەبەستە:

۱- بەرگرى كردن لە عەقيدە و بىروباوەر و رەوشتى نەتەوھەكە مان.

۲- بەرگرى كردن لە ئازادى مىللەت و سەربەخويى و سەلامەتى يەكەي

﴿ (البقرة: ۱۹۲) واتە: ئىيوھ بجەنگن ﴿

لەگەل بىباوەرپاندا، تاوھەكو ھاوھەنگەرى و ناشوب و ناخۆشى نەمىنىت، ھەر وھا تا دين و ئاين و بەرنامەي فەرمانرەوايى ھەر بۇ خواي گەورە بىت.

ئازادى بىروباوەر پىويست نى يە تەنھا بۇ ئەو نەتەوھەيەي كە راگەياندى جەنگ دەكات، بەلكو پىويستە لەسەرى كە ئازادى بىروباوەر بۇ ھەموو بىروباوەرپەكانى ترىش دەستەبەر بكات، و شويىنى پەرسەنەكانى ھەموو ئاينەكانى ترىش بپارىزىت: ﴿

﴿ (الحج: ۴۰)، واتە: خۆئەگەر خوا خەلكى ئەدا بەيەكدا و

حەق دژى بەتال نەوھەستىت، ئەوا ھەرچى شويىنى خواپەرستى جوولەكە و گاوب



ھەيە لە خەلۆھتگا و کلئيسا و كەنيسە، ھەروەھا مزگەوتەكانيش كە ناوی خوی زۆر تیدا دەبریت، ھەمووی كاۆل دەكریت، ناوازەترین شتيك كە شارستانیتي ئیمة بانگەشەي بۆ كر دوو ھەويە كە بەرگری كردن لە ژێردەستان و لاوازانی نەتەوكانی تر پيويستە لەسەرمان ھەروەك چۆن بەرگری كردن لە ئازادی و كەرامەتی خوشمان پيويستە ﴿

﴿ (النساء: ۷۵) واتە: (ئەي ئيمانداران) ھەويە چیتانە و بۆچی ناچەنگن لە پیناوی رەزامەندی خوادا و رزگار كردنی لاوازكاو و چەوساوەكاندا، لەو پيداوان و ئافرەتان و مندالانی كە دەلین: پەروەردگار تو رزگارمان بكە لەم شارەي كە خەلكەكەي ستەمكارن و لەلایەن خۆتەو پشتیوان و یارمەتیدەریكمان بۆ سازبكە.

ئەگەر ئەمانە مەبەستەكانی جەنگ بییت لە شارستانیتي ئیمةدا ئەوا ریگەي نەداوە كاتیك كە جەنگ رادەگەيەنییت بییت بە ئامیریک بۆ دروستكردنی شەپ و ئاڤەوايی، ھەربۆیە يەكێك لە بنەمەكانی شارستانیتي ئیمة لەشەردا ھەويە كە جەنگ نەكات تەنھا لەگەل ئەوانەدا نەبییت كە جەنگی لەگەل دەكەن: ﴿

﴿ (البقرة: ۱۹۴) واتە: ریزی مانگی حەرام پەيوەستە بە ریزگرتنی ئەوان بۆ مانگی حەرام (واتە ئەگەر لەو مانگەدا دژتان جەنگان ئەوا ئیو مافە بەرگریكردنتان ھەيە)، و دەستدریژی بۆ سەر ھەر شتيكی حورمەتدار دەبییت تۆلەي بەسەندریت بەبێ زیادپەویی، جا ئەوي كە دەستدریژی دەكاتە سەرتان ئیو ش مافتان ھەيە بەقەدەر دەست دریژی يەكەي ئەو تۆلەي خۆتان بكەنەو، و لەخوا بترسن و چاك بزائن كە بەراستی خوادا یار و یاوەری پارێزكارانە، ﴿

(البقرة: ۱۹۰) واتە: بچەنگن لە پیناوی ریبازی خوادا دژی ئەوانەي كە دژتان دەجەنگن، نەكەن دەستدریژی بكەن (دژی ژن و مندال و مالات و ... ھتد) چونكە بەراستی خوادا ئەو دەست دریژكەرانەي خۆش ناویت.

ھەرکات تېكىش كە جەنگ بەرپا بوو ئەوا نايىت بىنە ماكانى خۇمانان لەبىر بچىتەو و ستەم و زولم و خراپە كارى بەرپا بىكەين و كاو لىكارى بلاو بىكەينەو ... نەخىر جەنگى مرۆيى پوخت دەيىت بۇ خودايىت و ھۆكارەكانى دەيىت مرۆيى يانە بىمىننەو تەننەت لەكاتى گەرمەي شەپشدا، ھەرلىرەو بوو كە ئەو ئامۇزگارى يە نەمرانە ھاتن كە نمونەيان نەبوو لە ميژوودا: ﴿كەس ئەتەك مەكەن، مەدال مەكوژن، پىر و پەككەوتە مەكوژن، ئافرەت مەكوژن، دارخورما مەبەرنەو و مەيانسوتىن، دارى بەردار مەبەرنەو، بىز يان مانگا يان ووشتەر تەنيا بۇ خوار دىتەن سەربەرن، ئيوو بەلای كۆمەلىك خەلكدا دەپۇن كە لە خەلوەتگا و پەرسىتگا كاندا خەلوەت يان كىرەو، لىيان تىكەمەن و وازيان لىيىن بۇ ئەو كارەي خۇيان بۇ تەرخان كىرەو﴾ (بەشيك لە وەسىتنامەي خەلىفە ئەبو بەكرى سىدىق بۇ سوپاي ئوسامەي كورپى زەيد).

ئەمە برىتى بوو لەو جەنگە مرۇقانەيەي موسولمانان بەرپايان كىرد كە مەبەستيان سەرخستنى دىزەكەي خودا بوو نەك شەپ و دەستدريژى كىردن، بىنە ماكانى جەنگى مرۆيى يانەي موسولمانان تەننا لە قالبى تىورى دا نەمانەو وەك لە زورىك لە رىبازەكانى تىردا دەبىنرەيت، بەلكو بە كىردار لە ميژووي موسولماناندا بە ئاشكرا رەنگى داووتەو، ئەو تا پىغەمبەر (ﷺ) كە پىشەوا و بنىا تەنەرى ئەم شارستانى يەتەيە دەبىننن ھىچ پىغەمبەرىك يان رىفورمخوزىك بە درىژايى ميژوو ھىندەي ئەم ئازار و ئەشكەنجە نەدراو و راوودونان نەكراو بە ئەندازەي ئەو ۱۳ سالەي لە شارى مەككەدا بانگەوازي دەكرد، ھەرەھا ۱۰ سالى شارى مەدىنەش خالى نەبوو لە فرت و قىل كىردن بەرامبەريان و پلاندانان بۇ لەناو بىردنى خوى و ھاوولانى، باشە دەپرسىن دەيىت رەووشتى پىغەمبە (ﷺ) لە جەنگە كانى دا چۇن بوويىت پاش ئەمانە، باپروانىنە ھەندىك نمونە لە مبارەيەو: لە شەرى (ئوخود) دا مامى پىغەمبەر (حەمزە) شەھىدكرا كە بەندەيەك بەناوى (وەحشى) شەھىدى كىرد بە ھانى (ھىندى) ڤى ڤى (ئەبوسوفيان) و كاتىكىش گىانى لە دەستدا ھىند داواي لىكرد كە دلئى بۇ دەربەيىت و ئەو بوو گازى لىگرت و جوويى وەك زىادەروى يەك لە تۆلە سەندنەو كەي دا، پاشان ھىندىش و وەحشىش

موسولمان بوون و پیغنه مبه ریش (ﷺ) داوای لیخوشبوونی بۆ هیند کرد و نیسلام بوونی وه حششی وه رگرت و پئی ووت: (ئه گهر ده توانیت دور له ئیمه بژیت ئهوا برۆ دور بکه وه ره وه)، ئه مه کاری پیغنه مبهر بوو (ﷺ) له گه ل ئه وه که سه ی که مامه خو شه ویسته که ی کوشت و له گه ل ئه وه ئافره تمش که دلی جوویی؟!

له یه کیك له جهنگه کانی شی دا کاتیك ئافره تیکی کوژراوی دور منانی بینی تووره بوو و فرمووی: ئایا من بهرگرم لینه کردن له وه ی که ئافره ت نه کوژن؟ ئه م ئافره ته باومر نی یه بۆ جهنگ هاتییت، کاتیکیش که چوه ناو شاری مه که وه و فه تخی کرد به سه رکردایه تی ۱۰۰۰۰ جهنگاوهر، قوره ش خو یان به ده سه ته وه دا و له بهرده م پییه کانی دا لای که عبه وه ستان و چاوهرپی ی حوکیان ده کرد بهرامبه ر به ۲۱ سال دژایه تی کردنیان له گه ل پیغنه مبهر و ئه زیه ت دانی دا، ته نها ئه وه نده ی فرموو: ئه ی کۆمه لی قوره ش ئیوه چاوهرپی ی چی ده کن و من چیتان به سه ر دینم؟ ئه وانیش ووتیان: تۆ برایه کی بهرپیز و کوری برایه کی بهرپیزمانی، پیغنه مبه ریش (ﷺ) فرمووی: من ته نها ئه وه تان پیده لیم که پیشت (یوسف) ی برام ووتی: ئیوه هیچ گله بیستان له سه ر نی یه و داواکارم خوداش لیتان ببوریت ﴿ (یوسف: ۹۲)، بهرۆن

ئهوا ئیوه سه رفرازان و هه مووتانم ئازاد کرد.... ئه وه ئه ی خه لکینه محمدي ماؤستای چاکه و پیغنه مبهر بووه نه که ئه وه سه رکرده خوینریژه ی که بۆ ده سه لات هه ول ده دات و خو ششی سه رکه و تن سه ر خو ششی ده کات.

ژیا ندامه ی شوینکه و توانیشی له جهنگه کان و فتوحاته کانیاندا نموونه یه که بووه له م نووره و شوینچی هه لگرانی ئه م ریبازه بوون و جیه جیکاری ئه م بهر نامه یه بوون، که له ناره حه تترین کاتی شدا ئه عصایان له ده ست نه داوه و ئه م بنه مایانه یان بیرنه چۆ ته وه، کاتی که هه ندیک له دانیشتوانی لوبنان له بهرامبه ر کار به ده سه ته کیان (علی کوری عبدالله ی کوری عه بباس) راپه رین ئه وه بوو جهنگی کرد له گه لیان و به سه ریاندا زالبوو و به باشی زانی که کۆمه لیکیان له شوینه کانی خو یان راگو یزیت بۆ شوینی تر که ئه مه که مترین سزایه که بهرامبه ر به و کاره یان،

لیڤه‌دا ئیمامی (الأوزاعی) که ئیمام و موجته‌هیدی شام بووه بۆ ئەم کاربەدەستە‌ی نووسی و ناپەزای‌ی بەرامبەر بە کارەکه‌ی نواند، و وتی: نابیت ئەوانە‌ی که بە‌شدار زەببون وەک بە‌شداربووه‌کان مامە‌لە‌یان لە‌گە‌ڵ بکری‌ت، کاربەدەستە‌که‌ش بە‌پە‌له‌ گۆپرا‌نی یه‌وه بۆ گۆندە‌کانیان بە‌ سەر‌بەرزی یه‌وه.

کاتیکی‌ش که (عومە‌ری کۆپی عبدالعزیز) بوو بە‌ خەلیفه‌ وە‌فدیکی خە‌لکی بی‌باوهری (سە‌مه‌رقە‌ند) هاتن بۆ لای و پێ‌یان راگە‌یان‌د که سەر‌کرده‌ی موسولمانان (قوتە‌یبه‌) موسولمانانی بە‌ غە‌در لە‌ شارە‌که‌یان‌دا نیشته‌جێ کردووه، ئە‌وه‌بوو عومەر قازی‌یه‌کی دیاری کرد بۆ حوکمدان لە‌سەر ئە‌م مە‌سه‌له‌یه‌ و قازیش دا‌وای لیکۆ‌لی‌ئە‌وه‌ی بارودۆ‌خ‌ه‌که‌ پریری‌دا که موسولمانان لە‌شارە‌که‌ بکری‌نه‌ دەر‌وه‌ و سەر‌کرده‌ی موسولمانان دا‌وای ئە‌مه‌ ئینزاری خە‌لکی شارە‌که‌ بکات و بە‌پێ‌ی ب‌نه‌ماکانی جە‌نگی موسولمانان مامە‌لە‌یان لە‌گە‌ڵ بکات، بۆ ئە‌وه‌ی که خە‌لکی شارە‌که‌ خۆیان بۆ جە‌نگ ئاماده‌ بکە‌ن، کاتیکی خە‌لکی سە‌مه‌رقە‌ند ئە‌م مامە‌له‌ بیۆ‌ینه‌یە‌یان بینی لە‌ میژو‌دا که دادپەر‌وه‌ری‌یان بە‌سەر سوپای خۆیان‌دا سە‌پان‌د، تیگە‌یشتن که ئە‌مانە‌ نە‌تە‌وه‌یه‌کی شە‌پ‌خ‌وا‌زین و رازی بوون که لە‌ سایه‌ی سوپای موسولمانان‌دا بن و موسولمانانیش لە‌گە‌ڵیان‌دا بژین.

کاتیکی‌ش سوپا سەر‌که‌وتووه‌کانمان شارە‌کانی دیمە‌شق و حیمص و شارە‌کانی تری سوریا‌یان فە‌تح کرد، (خالی‌د) خە‌لکی حیمص و (ئە‌بو‌عو‌به‌یده‌)ش خە‌لکی دیمە‌شقیان کۆ‌کرده‌وه‌ و پێ‌یان ووتن که ئێ‌مه‌ پارە‌یه‌کمان لە‌ئێ‌وه‌ کۆ‌کردبو‌وه‌ بۆ ئە‌وه‌ی که بە‌رگرتان لێ‌بکە‌ین بە‌لام ئیستا ئێ‌مه‌ دەر‌وین و ناتوانین ب‌تانیاری‌زین و ئە‌مانە‌ش پارە‌کانتانە‌ و بۆ‌تان دە‌گۆ‌پ‌ینه‌وه‌! خە‌لکی ئە‌و شارانە‌ش هە‌موو ووتیان: خودا سە‌رتان‌بخات و بۆ‌مانتان بگۆ‌پ‌یتە‌وه‌ سوین‌د بە‌خودا حوکم و دادپەر‌وه‌ری ئێ‌وه‌ی هە‌لگری ئاینیکی تر لای ئێ‌مه‌ خۆ‌شە‌ویستترە‌ لە‌ زولم و ستە‌می رۆ‌مه‌ ها‌و‌ئاینە‌کانمان.

لە‌ جە‌نگی تە‌تەرە‌کانیش لە‌ وولاتی شام‌دا زۆ‌ر دیلی موسولمانان و گاور و جووله‌که‌ که‌وته‌ ژێ‌رده‌ستیان، لێ‌ره‌دا شیخی ئیسلام (ئین تە‌یمیه‌) تە‌دخولی کرد و دا‌وای رزگارکردنی دیله‌کانی لیکردن، سەر‌کرده‌ی تە‌تەرە‌کانیش وە‌لامی دایه‌وه‌

و بېريارى دا تەنھا دىلە موسولمانەكانى بۇ ئازاد بىكات، لىرەدا شىخى ئىسلام جاريكى تر تەدەخولى كرد و ووتى: دەبىت ھەموو دىلە گاۋر و جوولەكەكانىش ئازاد بىكەيت چونكە ئەوان ھاوپەيمانى ئىمەن و ھىچيان واز لىئاھىنن!! .  
 ئەمە رەوشتى جەنگى موسولمانان بوو، دەئىستا بابزانن رەوشتى جەنگى دوژمان و رىكە بەرەكانيان بەرامبەريان چۆن بوو؟ كاتىك كە خاچپەرستەكانى ھەلمەتى دووم گەيشتنە شارى (معرة النعمان) لە شام ئابلوقەياندا تا ئەو كاتى خەلكەكەى خۇيان دابەدەستەو پاش ئەوھى لە سەرانى خاچپەرستان بەلىنى توندىيان وەرگرت بۇ پاراستنى سەر و مال و سامانىان، بەلام كاتىك چوونە ناو شاركەمە ئەوئەندە تاوان و دېندەيىيان ئەنجامدا كە سەرى مندالان سىپى دەكاتا مېژوونوسە بىگانە خاچپەرستەكان خۇيان ژمارەى كوژراوكان لە پىاو و ژن و مندال و پىريان بە ۱۰۰ ھەزار مەزەندە كردوو!

دوايى بەردەوام بوون لە رۇيشتنىيان تا گەيشتنە شارى (قودس) و ئابلوقەياندا، خەلكى شاركەش زانىيان كە ناتوان بەرگەيان بگرن ئەو بوو داوايان لە سەر كەدى ھەلمەتەكە (تانكرد) كرد كە ئەمانىان پىبىدات بۇ خۇيان و سامانىان، ئەوئەش ئالا تا يەتەتەيەكى خۇى دانئ بۇ ئەوھى لە سەر مزگەوتى (الأقصى) ھەلىدەن و پەناى پىبەن، ئىتر ئەو بوو خاچپەرستەكان چوونە ناو شاركەمە، بەلام بېروانە ئەو دلپەقى و تاوانە ئاپرەبەرانانەى كە ئەنجامياندا، كاتىك دانىشتوانى (قودس) پەنايانرد بۇ مزگەوتى (الأقصى) كە ئالاي ئەمىنى بەسەرەو بەرز كرابووو و مزگەوتەكە پېر بوو لىيان، ئەو بوو سوارە خاچپەرستەكان وەك مەر مالات سەريانېرېن و خوئىن لە مزگەوتەكەدا ھەلسا و تا ئەژنۇى سوارەكان گەيشت !!!

شاركە پاك كرايەو بە سەرىپىنى ھەموو دانىشتوانەكەى بە تەوايى بەشىوئەيەك كە شەقامەكان گىرابوو بەھۆى سەرە بېراوكان و قاچ و دەستە پەرىوكان و لاشە شىوئىنراوكان، مېژوونوسەكان دەلئىن تەنھا ئەوانەى كە لەناو مزگەوتەكەدا سەرىپان ژمارەيان گەيشتە ۷۰ ھەزارا كە لەناوئەياندا ژمارەيەكى ئىجگار زۆر لە زانايان و خواپەرستان و ژنان و مندالانىان تىدابوو، مېژوونوسە

خاچپهرسته كاندیش ئینکاری ئەم قەسابخانەییە ناکەن بە لێكو هەندیکیان بە شادانیشەوه باسی دەکەن!

دوای ۹۰ ساڵ لەم قەسابخانە و کارەساتە گەورەییە (صلاح الدینی ئەیوبی) موسوڵمان شاری قودسی رزگار کردەوه، بابزانی ئەم چۆی ئەنجامدا؟ لە شارەکهەدا زیاد لە ۱۰۰۰۰۰ رۆژئاوایی تێدابوو کە ئەمانی دا بە هەموویان بۆ مال و سامانیان و رێگەیی دان کە لە شارەکهە بچنە دەرەوه بەرامبەر بە برێکی کەم لە پارە کە ئەوانەیی توانیان هەبوون بیدەن، و مۆلتی ۴۰ رۆژی دائی بۆ ئەوهی دەرچن، ئەوه بوو ۸۴۰۰۰ کەسیان رۆیشتن و چوونە لای براکانیان لە شاری عەككا و شارەکانی تر، پاشان زۆرێک لە هەزارەکانیش بەبێ فیدیە ئازاد کران و (العادل)ی برای (صلاح الدین)یش فیدیەیی ۲۰۰۰ کەسی دا، و مامەلەیی لەگەڵ ئافەرەتانیشتا بەهاشیووی پیشکەوتووترین پاشای سەرکەوتووی سەردەم بوو، کاتیکیش کە بە تریارکی خاچپهرستهکان و ویستی دەرچیت رێگەیی دا و لەگەڵ خۆیدا پارەییەکی بیشو ماری پەرستگاکان و (الأقصی) و کلیسای (القیامة)ی پێبوو، هەندیک لە دەست و پێوەندی (صلاح الدین) پیشنیاری ئەوهیان کرد کە ئەو پارانەیی لێبسه ندریت، سولتانیشت وەلامی دایەوه: سویند بەخودا هەرگیز غەدری لێناکەم، و تەنها ئەو برە پارەییان لێومرگرت کە لە هەموو کەسیکی ئاسایی وەردەگیرا، ئەوهی کە ئەم کارە مرۆییییەیی صلاح الدین ئەنجامی دا لە قودسدا بەرزتر دەکات ئەوهیە کە لەگەڵ جەماوهری خاچپهرستهکاندا کە لە قودسەوه دەرچوون پاسەوانی نارد بۆ ئەوهی کە بیانیاریزن و بیانگەییەننە شوینەکانیان لە صور و صەیدا بەوپەری ئەمانەوه لەگەڵ ئەوهشدا کە هیشتا لە جەنگدا بووه لەگەڵیاندا.

چیرۆکی صلاح الدین لەگەڵ رۆژئاوایییەکان لە جەنگەکانی خاچپهرستاندا لە ئەفسانە دەچیت، و ئەگەر رۆژئاوایییەکان خۆیان کە هیچ کاتیکی رەزامەندی و سەرسۆرمانیان لە کارەکانی ئەم پالەوانە نەمرە و کارەکانی کۆتایی نایەت، ئەگەر ئەمان خۆیان ئاوا باسیان نەکردایە ئەوا لە رۆژگاری ئەمڕۆدا تاوانبار دەکران بە زیادپەوهی و لایەنگری، رۆژئاوایییەکان خۆیان باسی ئەوه دەکەن کە کاتیکی پێی

گەيشت پاشاي خاچپەرستەکان (ریتشاردی شيردل) نەخۆش کەوتووە، صلاح الدین پزیشکی تايبەتی خۆی نارە لای لەگەڵ میووە و دەرماندا کە ئەو سەرکەردە سەلیبی یە دەستى نەدەکەوت، ئەمە لەکاتیگدا کە جەنگ لە گەرمەیدا بوو لە نیوانیاندا و سوپاکانیان بەرامبەر بەیەک دەجەنگان، هەر خۆیان باسی ئەوە دەکەن کە ئافەرەتیکی رۆژئاوایی بە گریان و هاوارەو خۆیدا بەسەر خیمەى سولتان (صلاح الدین) دا و سکالای ئەوەى بۆ دەکرد کە دوو سەربازى ئەو مەدالەکانیان فراندوو، ئەوەبوو صلاح الدین گریا و یەکیکی نارد بۆ ئەوەى بەداوى مەدالەکاندا بگەریت تا ئەو کاتەى کە دۆزى یەو و تەسلىمى کردووە بەدايىكى، و خۆى مەدالەکەى بە پاسەوانەو نێردران بۆ شوینی مەبەستیان ... نیتى پاش ئەم قسەنەى ئەوان خەلکى تر دەلیت چى؟! .

کاتیگیش کە سولتان (محمد الفاتح) فەتخى (قوستەنتینیە) کرد، چوو ناو کلیسای (نایا صوفیا) کە پیاوانى کلیساکان خۆیان تێیدا حەشار دا، ئەمیش زۆر بەجوانى پیشوازی کردن و دوپاتى پاراستنى خۆى بۆیان کردوو، و داواى لە گاوەرە تۆقیووەکانى ناوى کرد کە بە ئەمانەو بچنەو بۆ مەلەکانى خۆیان، پاشان کاروبارى گاوەرەکانى ریکخست و مۆلەتى دان هەر کەسە و شوین کلیسای خۆى بکەویت و یاساکانى ئابوورى و عادت و تەقالید و کارە تايبەتى یەکانى خۆیانى بۆ هیلانەو و مافى دا بە قەشەکان کە لەناو خۆیاندا بەتريک هەلبژێرن. ئەوەبوو (جذاب یوس) یان هەلبژارد و سولتانیش ئاهەنگیكى بۆ گێران کە هیچى لە ئاهەنگەکانى سەردەمى بیزەنتى یەکان کە مەتر نەبوو! و پى ووت: تۆ بەتريرکى نوئى و هاوێلى منى لە هەموو کاتیک و بارودۆخیکدا، و هەموو ئەو دەسەلات و تايبەتى یانەت دەبیّت کە ئەوانەى پيش تۆ هەیانبوو، پاشان ئەسپیکى جوانى دایە بەدیارى و پاسەوانى تايبەتیشى بۆ دیارى کرد لە ئینکیشارى یەکان (کە پاسەوانى تايبەتى سولتان بوون)، پاشانیش سولتان رایگە یاند کە دانیناوە بە یاساکانى کلیسای ئەرتۆدۆکسى دا و لەژێر پارێزگارى ئەو دایە، و هەموو ئەو گەنجینە و شوینەوارى قدیسەکان کە نەرابوون لە رۆژى فەتخدا لە کلیساکان، لە بازارەکان کۆکرانەو و درانەو بە کلیسا و پەرستگاگان.

لیڤره دا نامانه ویت به دریژی باسی ره ووشتی فاتحه موسولمانه کان له  
 نه نده لوس و به چاکای هه لاس و که وتیان له گه ل ژیرده سته کانیاندا بکهین و  
 به راوردی بکهین به وهی که ئیسپانی به کان نه انجامیاند کاتیک که دهستیان گرت  
 به سهر (غهرزاته) دا (که دواين شانشینئ ئیسلامی بوو له نه نده لوسدا)، تنها  
 هه لاس و که وته کانی لایه نی دووم دهخهینه روو: نه وه بوو دواي نه وهی که شهست  
 به لئین زیاتریاندا به موسولمانان به وهی که ریژ له نایه که یان و مزگه وته کانیاان و  
 مال و سامانیان بگرن، هیچ کامیک له م په یمانانه یان نه برده سهر و دهستیان کرد به  
 قه تل و عام کردنیان و تالانی کردنی مال ه کانیاان، تنها ۳۲ سال به سهر که وتنی  
 غهرزاته دا تیپه ریپوو که پاپا فرمانی دهر کرد له سالی (۱۵۲۴ز) دا که هه موو  
 مزگه وته کانی ئیسپانیا بگریئ به کلیسا! ئیتر دواي نه مه به تنها ۴ سال له هه موو  
 ئیسپانیا دا یه ک موسولمان و یه ک مزگه وتی تیدا نه ما، نه مه بریتی بووه له وه فای  
 نه وان به به لئین و په یمانه کانیاان و نه وهی پیشتیش وه فاداری ئیمه بووه.  
 له کۆتایی دا ده لئین: بۆ زۆر دوور بپوین ره ووشتی جهنگی رۆژئاوایی به کان  
 به رامبر به یه کتر به ناشکرا له دوو جهنگه جیهانی به که دا دهر که وت و شوینه واری  
 دلپه قی یان ناشکرا بوو، هه روه ها ره ووشتی داگیرکرانه شیان له رۆژه لات و  
 رۆژئاوای ئیسلامی دا شایه ته له سهر راده ی نه و بیبه زهی و دلپه قی به ی که  
 هه یانه له کاتی فرمانپه وایی و جهنگه کانیاندا، و راده ی دوو روویشان  
 دهر ده خات کاتیک که له کۆمه له نیوده و له تی به کاندا مرویی و به زهی خویان باس  
 ده که ن له کاتیکدا که له جهنگه کانیاان و موسته عممرا ته کانیاان و نه وولاتانه ی که  
 له ژیرده ستیا ندا بووه به ناشکرا درنده یی و وه حشیگه ری خویان دهر خستوه،  
 نه گه ر به کیکیش بیانو و بیئیته وه بۆ کاره ئابرو به ره کانی رۆژئاوایی به کان له  
 سه ده کانی ناوه راستدا به وهی که گه لیک بوون هیشتا شارستانیتی و مه دهنی یه ت  
 ره ووشتی دانه دا بوون، نه ی له مپو دا بیانوویان چی یه؟ که خویان به رابه ر و  
 سه ره شقی شارستانی یه ت و ماموستای دنیا له زانسته کان و داهینرا وه کان و  
 هونه ره کاندا ده زانن؟! نه م مه سه له یه به رای ئیمه بریتی یه له خوویه کی خوړسک  
 تیا یاندا، نمونه ی ئیمه و نه وانیش وه و وته کانی نه م شاعیره وایه:



ملڪنا فکان العفو منا سجية فلما ملكتم سال بالدم ابطح  
وما عجب هذا التفاوت بيننا فكل إناء بالذي فيه يذبح  
بهزهي هاتنهوه به گيانداراندا:

بريتي يه له بابه تيكي خوش له باسماندا دهرپارهي شارستانيتي ئيسلامي،  
مرؤفايه تي تا سهردهمي نويش باوهريان وابوو كه ئاژه لان به شيان ني يه له  
بهزهي، و تا نه مپوش زوريك له ميلله تان له زهت ده بينن له كوشتنى ئاژه لاندا و به  
وه رزشى داده نين، لي زه دا شارستانيتي ئيمه دهرده كه ويئت به بنه ماكانى و  
واقيعه كه شى كه بهرگيكي بهزهي پوشيوه و خاومنى هه ستيكى مرؤيى يانه ي  
نه رمه كه هيج شارستانى يه تيكي تر نه يبووه له كون و نويشدا تا روزه گارى  
نه مپومان، بهزهي يه كه كه سه رنج راكي شه و مايه ي سه رسوپرمانه .  
يه كه م شتيك كه شارستانيتي ئيمه رايده گه يه نيئت له بواري بهزهي هاتنهوه به  
گيانداراندا نهويه كه ئاشكراي دهكات كه جيهانى ئاژه لان وهك جيهانى مرؤفه كان  
خاسى يهت و ته بيههت و ريكخستننى تا يبه تي خويان هه يه: ﴿

﴿ (الأنعام: ٣٨) واته: هيج زينده موريك و گيانله بهريك ني يه كه به سه ر  
زهوى دا بهروات و هيج بالنده يه كه ني يه كه به باله كانى بهفريت ئيللا نه وانيش  
نوممهت و گه ليكن وهك ئيوه، (دالنيا بن) هيج شتيك ني يه كه پشتگويمان  
خستبييت له كتيبه تا يبه تي يه كه ماندا (اللوح المحفوظ)، له وهودوا هه ره موو  
نه مانه كو ده كري نه وه بولاى پهروه دگاريان. كه واته مافى بهزهي يان هه يه وهك  
مرؤفه كان، تمنانهت بهزهي هاتنهوه به ئاژه لاندا خاومنه كه ي دهخاته به هه شته وه:  
﴿ قال رسول الله ﷺ: ﴿

﴿ (رواه البخاري ومسلم) ﴾  
وما لك واحمد و أبوداود، واته: كاتيك پياويك به رييه كدا دهرپويشت زور تينوى

بوو چووه خواره وه بو ناو بیریک و ئی خوارده وه، کاتیك هاته دهره وه سه گیکي بیینی که هه سه که هه سه کی بوو و خۆلی ده خوارد له تینویتی دا، ووتی ئه م سه که وه ک منی لیها تبوو له تینویتی دا، نه وه بوو قۆنه ره که ی پرکرد له ناو و به ده می گرتی و سه ره که وته وه و ناوه که ی دا به سه که که، خوای گهره ش سوپاسی کرد و له تاوانه کانی بووری، پاشا له پیغه مبهریان پرسى: ئایا ئیمه له ئازده لانی شدا چاکه مان ده ست ده که ویت، فه رمووی: چاکه کردن به رامبه ر هه موو گیانداریک پاداشتی تیدایه .

ههروه ها دلپه قی به رامبه ر ئازده لان مرۆڤه خاته ئاگره وه: ﴿

﴾:

﴿ (رواه البخاري ومسلم)

واته: ئافره تیک به هوی به چکه پشیله یه که وه چووه ئاگره وه که به سن بوو یه وه، نه ئه وه تا خواردن دایه و نه به ره لای کرد که خوی خواردن خوی پهیدا بکات تا وه کو له برساندا مرد، ههروه ها جهرامه زور له سه ره و لآخ دابنیشین و ده فه رمویت: پشتی و لآخه کانتان مه که ن به کورسی (رواه احمد والحاكم)، ههروه ها نابیت کاری له توانا به ده ری پیبکریت، رۆژیک پیغه مبه ر (ﷺ) چووه باخی پیاویکی ئه نساره وه که وشتریکی تیدابوو، کاتیك پیغه مبه ری بیینی فرمیسک به چاره کانی دا هاته خواره وه، پیغه مبه ریش (ﷺ) چووه لای و فرمیسکه کانی سه پی و پرساری کرد: کئ خاوه نی ئه م وشتره یه؟ خاوه نه که ی ووتی: من، ئه ویش فه رمووی: بۆ له خوا ناترسیت له م ئازده له دا که خودا تو ی کرد وه به خاوه نی؟! چونکه سه کالای بۆ کردم که زور هیلاکی ده که ییت و خواردن باشی ناده یقی (رواه احمد وابوداود).

ههروه ها نه فرین کراوه له وه ی که ئازده لان ده کاته نیشانه ی چه که که ی: ﴿

﴿ (رواه البخاري ومسلم)، و ئه وانه ش که

داخیان ده که ن بۆ ئه وه ی نیشانه بییت بۆ خاوه نه که ی، رۆژیک پیغه مبه ر (ﷺ) به لای گویدرێژیکدا رو ی که له ده م و چاوی دا نیشانه کرابوو و فه رمووی: له عه نه تی خوا له وه که سه بییت که نیشانه ی کرد وه، نه گه ر ئازده له که ش له وانه بییت که

گۆشتەكەى دەخوریئ دەبیئت چەقۆكە تەواو تیژبكریئ: ﴿قال رسول الله ﷺ﴾:

﴿(رواه مسلم) واته: خواى گەوره فرمانى كرددوه كه هەموو شتىك بەچاكى ئەنجام بدريئت، ئەگەر ئاژەلتان سەرىپى بەباشى سەرىپىن و چەقۆكەتان تیژ بكەن و دواى پالى بخەن، هەروەها دەبیئت ئەم تیژكردنە لەبەرچاوى خۆیشیدا نەبیئت، پیغەمبەر ﷺ بەلای كەسێكدا رۆیشت كە ئاژەلەكەى راخستبوو و لەبەردەمىدا چەقۆكەى تیژدەكرد، ئەویش پىئى فرموو: دەتەویئت دوو جار بىكوژیئ؟! باشە بۇ چەقۆكەت پىئش ئەوهى كە رایدخەى تیژنەكرد؟! (رواه الطبراني والحاكم).

بەروانە ئەم نمونە بەرزەش دەربارەى بەزەبى هاتنەوه بە گیانداراندا لە شارستانىئتى ئىمەدا، (عبدالله كورى مەسعود) دەلیئت: رۆژىك لە سەفەردا بووین لەگەل پیغەمبەر ﷺ، ئەوهبوو تەیریكمان بینى لەگەل دوو بیچوووى دا ئىمەش بیچوووه كانمان لیئرد، تەیرەكە هات و بەدەورماندا بالەفەرى دەكرد، كاتیك پیغەمبەر ﷺ هات و ئەمەى بینى فرمووى: كى دلى ئەم دایكەى سوتاند بۇ بیچوووه كانی؟ هەر ئىستەا بیچوووه كانی بۇ بگێرنەوه (رواه ابوداود)، رۆژىكى تریئش پیغەمبەر ﷺ كاتیك شارە میروولەیهكى بینى كە سوتینرابوو، فرمووى: كى ئەمانەى سوتاند، ئەمە نابیئت لەبەرئەوهى كە تەنها خودای ئاگر سزادەدات بەئاگر (رواه مسلم).

لەژێر رۆشناى ئەم فرمانانەدا شەریعەتى ئىسلام ئەوەندە یاسای بەزەبى و رەحمەت بە گیاندارانى داناوه كە مایهى سەرسورمانە و بەخەیاى كەسدا نەها توه، بڕیاریداوه كە بەخۆكردنى ئاژەلەكە و اجبە لەسەر خاوەنەكەى كە ئەگەر نەهیکات دەبیئت بەزۆر پىئى بكریئت، یان بیفرۆشیئت یان بەرەلای كات بۇ شوینىك كە بتوانیئت لى بژی.

ئەمە بنەماكانن كە لە واقیعدا رەنگیان دایهوه، كاتیك (عومەر) بەلای پیاویكدا رۆى كە بژنەكەى رادەكیئشا بۇ سەربەرىن پىئى ووت: تیاچوون بۇ تۆ بیئت بۇ بەچوانى نایبەهیت بۇ مردن؟! (عومەرى كورى عبدالعزیز) لە نامەیهكىدا بۇ

كاربه دهسته كانی فرمانی كرد كه كس سواری نه سپ نه بیئت و هیلاکیان نه كهن مه گهر بۇ پیوستی یه کی گرتگ نه بیئت، هر وه ها نووسی بۇ بهر پرسی ریگاو بان كه كه س نابیئت و ولاخه كه ی به لغاویکی قورس به سئته وه و نابیئت بنكه كه ی ناسن بیئت، یه كیك له كاره كانی موخته سیبه كانیس (كه لیپرسینه وه و چاودییری كاره كانی خه لکی یان ده كرد) نه وه بوو كه نه یانده هیشت و ولاخه كان زورتر له توانای خویان لیباریکریت، له دهزگا خیرخوازی یه كانیسدا نازه لان بیبهش نه بوون چونكه مائی وه قفی تاییه تی هه بووه بۇ چاره سسری نه خوشی نازه لان و هر وه ها بۇ چاودییری پیروپه كه كه و ته كانیان !!

نه مه هه مووی به لگه یه له سسر گیانی به زهی هاتنه وه لای نه ته وه ی ئیسلامی كه نموده ی نی یه له هیچ نه ته وه یه کی تردا، راستگوترین نمونش له سسر نه م گیانه له شارستان یه تماندا نه وه یه كه هاوه لیکی وهك (ابو الدرداء) ده بینین و ولاخه کی ده بیئت كه كاتیک له گیانه له دا ده بیئت پی نی ده لیئت: نه ی و ولاخه كه له لای پهرومردگار سكالام لیمه كه چونكه من هرگیز له توانای خوت زیاترم لیبار نه كرد و ویتا هاوه لیکی تریش (عدي بن حاتم) ده چوونانی وورد ده كرد بۇ میرووله كان و ده یوت نه مانه دراوسیمانن و حه قیان به سسرمانه وه یه، زانایه کی موسولمانیش (ابو إسحق الشیرازی) كاتیک بهر ئی دا ده پوی له گه ل پیاوکی تردا سه گیکیان بینی، پیاهه كه به سه گه كه ی دا خوپی، نه م زانایهش پییوت: وامه كه، نه ی نازانیت كه نه م ریگه یه هاوه شه له نیوان ئیمه و نه واذا!

به ززیی نه م دیارده یه به ته واوه تی هه ست پیناکه ین نه گهر بیئو نه روانینه هه لویستی كه سانی تر به رام بهر به گیانداران له کۆن و نویدا، نه وه ی یه كه م شت سه رنجمان راده کیشیئت نه وه یه كه لای میله تانی تر هیچ هاندریک نی یه بۇ به زهی هاتنه وه به گیانداراندا و نه رمی له گه لیان، به لکو ده بینین كه لای میله تانی تر تا سه ده ی نۆزده یه می زایینش گیانداران دادگایی ده کران هر وه م روؤ له سسر کاره کانیان و حوکی زیندانی و ده رکردن و مردنیان به سسر دا ده درا هر وه م روؤی تاوانبارا\* .

\* له لایه کی تره وه بپوانه نه م نمونانه ی تر له روؤاوه له كه نازه لان وهك ده فری تاقیکردنه وه ی چه كه کانیان به کاردینن: له گوڤاری (العربی) ی ژماره (۳۱۰) ی سالی (۱۹۸۴) دا هاتوه:

## دەزگا خېرخوازى يەكان:

گەرەتەرىن بەلگە لەسەر پېشكەوتنى نەتەوەكان و شايەنى يان بۇ پېشەوايەتى كەردنى جېهان برىتىيە لەو گيانە مرۆيىيە بەهيزەي لەناو ئەندامەكانى دايە، كە دەبېتە مايەي خېر و بەزەيى بۇ ھەموو دانىشتوانى زەوى لە مرۆڤ و گيازدار انديش، بەم پېوەرەيە كە شارستانى يەتەكان نەمر دەبن و پېش ئەوانى تر دەدەنەو.

نەتەوەي ئىمە گەيشتە لوتكە لەم بواردە كە ھېچ مىللەتئىكى تر پىئى نەگەيشتەو تا رۆژگارى ئەمپروشان، لە سەردەمانى كۇندا چاكە لەلای مىللەتەنى تر تەنھا لە سنورى پەرسىتەكان و خويندنگاكاندا بوو، لە سەردەمى نوپىشا مىللەتەنى رۆژئاوا گەيشتەونەتە لوتكە لە پەركردنەوەي پىئويستى يە كۆمەلەيەتى يەكان لەرئى دەزگا گشتى و كۆمەلەيەتى يەكانيانەو، بەلام نەگەيشتەونەتە لوتكەي مرۆيىيەنى پوخت كە تەنھا بۇ خودا بېتەك نەتەوەي ئىمە پىيگەيشتە لە سەردەمە جياوازەكانى دا، گەران بەدواي ناوبانگ و ناسراوى و ناودەركردن و نەمىرى كارىگەرى سەرەكى ھەيە لە ھاندانى رۆژئاوايى يەكان بۇ كارە مرۆيىيەكان، بەلام دەبىنين پالەنەرى سەرەكى نەتەوەي ئىمە بۇ چاكەكردن تەنھا رەزامەندى خودا بوو جا ئەگەر خەلكى پىيان بزانى يايە يان نا. لەلەيەكى ترەو دەزگا خزمەتگوزارى يەكانى رۆژئاوا زوربەي جار تەنھا تايبەتە بە نەوەكانى وولاتى خويان، بەلام دەبىنين دەزگا خېرخوازى يەكانى ئىمە باوەشى كراو بوو بۇ ھەموو مرۆڤئىك بەرپەھايى بەبئ گويدانە رەگەزى يان زمانى يان

---

ولاتە يەكگرتووەكانى ئەمريكا پېش جەنگى دووهمى جېھانى يەكەم مەلەبەندىان دروستكرد بۆ نامادەكردنى ماددە ژەھراوى يەكانى چەكە كۆمەلگۆرەكان، وورده وورده پەريان پېسەند نوای جەنگەكە تاوەكو سئ مەلەبەندى گەرەي سەرەكى يان دروستكرد، زياتر لە ۹۵۰ ميليون دۆلاريان تىچو، كە دەيانتولى سالى ۵۶۰ ھەزار تەن ماددەي ژەھراوى بەرھەم بېنن، تا سالى ۱۹۶۵ زياتر لە ۱۰۰ ھەزار ئازەلئيان بەكارھېتا وەك سووتەمەنى چەكە كىمىيەي يەكان لەكاتى تاقىكردنەوەياندا! ھەرۋەھا (بەرىتانىا)ش ھەستا بەھەمان ئەم تاقىكردنەوانە بەلام ئەم تەنھا ۲ ھەزار گيانلەبەر و زىندەوەرى لەناوېرد لە تاقىكردنەوەكانىياندا! (روسىا)ش لە ئەنجامى ھەمان ئەم تاقىكردنەوانەي دا زياتر لە ۲۰ ھەزار ئازەلئى لەناوېرد!!!

وولاتى يان مەزھەبى، ھەرۈھە جىاوازى يەكى ترئەۋىيە كە ئىمە دەزگای خزمەتگوزارىمان بۇ چەند مەبەستىكى تايبەتى دروستکرد لە ھەندىك بوارى ھاوکارى كۆمەلایەتى دا كە تا ئەمپۇش رۇژئاۋايسى يەكان شتى وایان دروست نەكردوۋە، و ماىەى پىژانین و سەرسۇرمانن!! و بەلگەشە لەسەر ئەۋەى ئەو گىيانە مروىسى يەى شارستانىتى ئىمە فراۋاتر و پاكتر و ھەمەلایەنەتر بوۋە لە ھەموو شارستانى يەتەكانى تر.

ئىسلام بە بەردەوامى ھانى چاكە دەدات و داۋا دەكات كە لە فەقىرى نەترسىن



﴿البقرة: ۲۶۸﴾ واتە: (كاتىك ئىۋە لە مال و دارايىتان دەبەخشن) شەيتان بەلئىنى ھەژارى و نەدارىتان پىدەدات (دەتاترسىنىت بە ھەژارى)، و فرماتتان پىدەدات بە گوناھ و تاوان و خراپە و نەبەخشىن، خۋاى گەورەش بەلئىنى لىخۇشبوۋنىكى تايبەتى خۇيتان پىدەدات، لەگەل زۆرى رۇزى و بەھرى فراۋاندا، خۇداش فراۋانگىر و زاناىە.

ئەم چاكەكارى يەش گشتگىر دەكات بەسەر ھەموو مروئىكدا، پىغەمبەر (ﷺ) بۇى روۋنكردوۋىدەتەۋە كە چاكە كردن تەنھا بە پارە و سامان نى يە بەلكو دەزگای زۆرى ترى ھەيە ۋەك فرمان كردن بە چاكە و بەرگى لەخراپە و لا بردنى ناپەھەتى لەرىگای خەلكى و ئاشتەۋايسى نىۋان ناكۆكەكان و تەننەت يارمەتى دان يەكترى لەباركردنى كە لوپەلەكانىاندا، ھەربۇيە دەبىن پىغەمبەر و ھاۋەلەكانى دەسپىشخەر بوون لە چاكەكارى دا بەتايبەتى ئەو شتانەى كە خۇشەۋىستىش بوۋە لەلايان دەيانكرد بەخىر، ھەر لىرەۋە بۇچوۋنى (ۋەقف) لە شەرىعەتى ئىسلامى دا پەيدابوۋ كە سەرچاۋەيەكى بەپىزبوون بۇ داىبىنكردنى پارەى دەزگا كۆمەلایەتى يەكان.

دەزگا خىرخۋازى يەكان دوو جۇر بوون يەكىكىان ئەۋانەبوون كە لەلايەن دەۋلەتەۋە دروستدەكران و ۋەقفى فراۋانىان بۇ دىارى دەكرا بۇ پركردنەۋە پىۋىستى يەكانىان، جۇرى دوۋەمىش ئەۋانەبوون كە لەلايەن ئەمىرەكان و سەركرەكان و دەۋلەمەندانەۋە دروستدەكران جا پىاۋ بوونايە يان ئافرەت، لىرە دا ئا تۋانن ھەموو ئەۋ دەزگايانە بۇمىرىن بەلكو ئامارە بە ھەندىكىان دەدەين:

يەككەم و گرنىڭىزىن دەزگا خزمەتگوزارى يەكان مزگەوتەكان بوون كە خەلكى  
پېشپىركىيان دەكرد لە دروست كرنىياندا، كە لەناوياندا پەرسىتنەكان و ھەموو  
چالاكى يە كۆمەلە يەتە يەكانىش ئەنجام دەدران .

لەگرنىڭىزىن دەزگاكانى تر قوتابخانە و نەخۇشخانەكان بوون كە بە تايبەتى  
باسيان دەكەين، ھەر ھەر دەروھە دروستكرنى خان و ديوھەخان و ئوتىل بۇرئوباران و  
بېجىگايان و ھەژاران، ھەر لەم جۇرانە ئەو تەكى و خانەقاينە بوون كە بۇ  
خەلۋەتگرتن بۇ پەرسىتنى خودا دروستدەكران، ھەر ھەر خانووى تايبەت بۇ  
ھەژاران دروستدەكران كە ئەو كەسانەى خانوو و لانەيان نەبوو دەچوونە ئەوئى،  
ھەر ھەر (سىقايەكان) كە برىتى بوون لە ھىنان و ئامادەكرنى ئاوبۇ سەرىگا  
گىشتى يەكان بۇ ھەموو خەلكى، ھەر ھەر چىشتخانە مىللى يەكان كە تىياندا نان و  
كۆشت و شۇرپا و شىرىنى و خواردنى ترىش دەبەخىرايەو، ھەر ھەر خانووى  
تايبەتى بۇ حاجى يەكان لە مەككە كە بە شىۋە يەك بۇبوو بوونەو كە ھەموو  
زەوى مەككەى گرتىبوو ھەو ھەندىك فەتۋاى ئەوياندا كە لەكاتى ھەجدا ھەرامە  
لە مەككە خانوو بەكرى بىرئىت چونكە زورىيەى خانوۋەكانى ۋەققە بۇ خىر،  
ھەر ھەر ھەلەكەندى بىر لە دەشت و چۆلەوانى يەكاندا بۇ ئاودانى مەرۇمالات و  
رئوباران كە ژمارەيان ئىجگار زۇر بوو بە تايبەتى لەنىۋان بەغدا و مەككە و  
دىمەشق و مەدىنە و نىۋانى زورىيەى شارە گەرەكان، كە بەجۇرىك بوون رئوباران  
زۇر بەدەگمەن توشى تىنوئىتى دەبوون .

ھەر ھەر شوىنەكانى رىبات و پاسەوانى كردن لەرئى خوادا، كە  
موجاھىدەكان ھەموو پىۋىستى يەكانيان لە چەك و خواردن و خواردنەو لىيانەو  
دەستدەكەوت و ئەم شوىنە رۇلى گەرەيان بىدى لە بەرپەرچدانەو  
ھىرشەكانى رۇم لە سەردەمى عەبباسى يەكاندا و ھىرشەكانى خاچپەرستان بۇ  
سەر وولاتى شام و مىسر، لەگەل ئەمانەشدا ۋەققى تايبەتى بۇ ئەسپ و شمشىر  
و پرم و ئامىرەكانى جىھاد ھەبوو ۋە مانە بوونە ھۆى ئەوئى كە كارگەى گەرەى  
دروستكرنى كەرەستەكانى جەنگ لە وولاتماندا بۇوبىتەو، بە شىۋە يەك  
ۋوردەكار بوون كە ۋاى دەكرد خاچپەرستەكان لە ئىمە چەك بىرن لەكاتى

ئاشتى دا لەگەل ئەوئەشدا كە زانايان ئەم كردهوئەيەيان حەرامكرد، بەلام بېروانە چۆن لە رۆژگارى ئەم مېرۇدا ئەم پروسەيە پېچەوانە بۆتەو و بووين بەبار بەسەر رۆژئاواوئە لە كېرىنى چەك و كەرەستەي جەنگى دا و ئەوانىش بە مەرجى تايبەتى خۇيان پېمان دەفرۆشن .

لە دەزگا كۆمەلەيەتىيەكانى تر ئەو وەقفانە بوون كە بۇ چاكردىنى رېگەوبانەكان و پردەكان دانرابوون، و ھەرەھا ئەوانەش كە بۇ قەبرسانەكان بوون كە كەسك ھەلەستا بە بەخشىنى پارچەيەك زەوى فراوان بۇ ئەوئەي بكرىت بە گۆرستانىكى گشتى، ھەرەھا وەقف ھەبوو بۇ كېرىنى كفن بۇ مردوئەي ھەژاران و ناشتنيان، دەزگا ھاوكارىيە كۆمەلەيەتىيەكانىش مايەي سەرسوپمانى گەرە بوون، دەزگاي تايبەتى ھەبوو بۇ مندالە دۆزراوكان و ھەتئەوكان بۇ خەتەنە كردن و چاودىرىيەيان، دەزگاش بۇ پەككەوتە و كوئىر و كەمئەندامەكان كە تىيدا بە سەرەبەزى دەئيان و ھەموو پىئويستىيەكانيان لە جىگا و خۇراك و جل و بەرگ و فېركردن بۇيان دايندەكرا، ھەرەھا دەزگاي تايبەتى ھەبوو بۇ چاكردىنى بارودۇخى گىراوان و بەرز كردنەوئەي ئاستى خۇراكيان بۇ پاراستنى تەندروسستىيان، ھەرەھا دەزگاش بۇ كوئىر و پەككەوتەكان بۇ ديارى كردنى كەسانىك بۇ خەتەتكردن و رىئىشاندانئيان، ھەرەھا دەزگا ھەبوو بۇ ژئەنيان بۇ كوپان و شوكردىنى ئەو كچانەي كە دەستكورت بوون و لە تواناي كەس و كارىاندا نەبوو، كە بە راستى سۆز دەرىپىنىكى بىئويئەيە!

ھەرەھا دەزگا ھەبوو بۇ پيدانى شير و شەكربە دايكان و شيردەران، يەككە لە كارە خىرخوازييەكانى صلاح الدين ئەوئەبوو كە لە دەرگاي يەككە لە قەلاكانى دا لە ديمەشق بۇرىيەكى بۇ شير و بۇرىيەكى بۇ شەكراو دانابوو كە دايكان ھەفتەي ۲ جار دەھاتن بۇ وەرگرتنى پىئويستىيەكانيان لە شير و شەكراو بۇ مەدالائىيان، لە كۆتايى دا باسى ئەو دەزگايانە دەكەين كە بۇ چارەسەرى ئاژەلە نەخۇشەكان و خۇراك پيدانئيان و ئاگادارى كردنئيان لەكاتى پەككەوتنىاندا، وەك ئەوئەي كە دەشتىكى تايبەتى لە ديمەشق دانرابوو بۇ وولاخ و ئاژەلە پېرەكان و پەككەوتەكان كە تىي دا دەلەوئەپان تا ئەو كاتەي دەمردن .



٦٠ ماڻه ٣٠ جؤر بوون له دهزگا خيرخوازي به كان كه له سايهي شارستانيتي  
 ئيمه دا دروستكران\* ، ئايا هيچ نمونه يان بينراوه له نه ته وه كانى پيشتر دا؟!  
 ته ذانهت له مپوشدا همنديكيان نمونه يان ني به! نه مانه چهند دهستيكي پاك و به  
 دهستنويز بوون كه خزمه تي هه ژاران و هه تيوان و په كهه وت و بيده سه لاته كانيان

ده كرد .

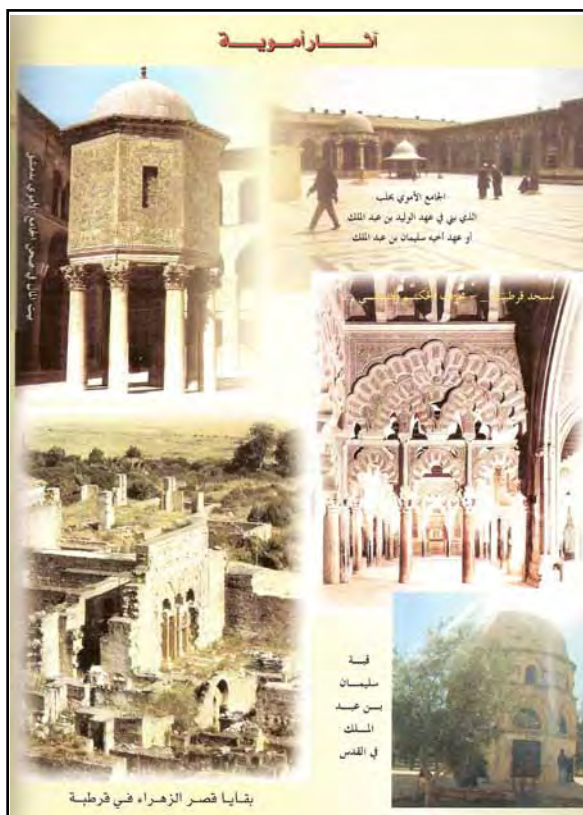

\* جوړيكي تر له دهزگا خيرخوازي به كان چهند شوينيك بوون كه پي يان دهوترا (دار الزيايي) كه ئيشيان  
 بريتي بوو له پيشكهش كردني قاپ و قاچاخ و كونه ي ئاو بو ئه و خزمه تكارانه ي كه له ريگه ي كرين و  
 خزمه تكردي خاوه نه كانياندا كونه و قاپ و قاچاخه كانيان له دهست ده كه وت و ده شكان، پارچه  
 شكاوه كانيان ده برد و له و شوينه به خورايي له بري شكاره كه دانه يه كي ساغي ليكچووي ده درايه، كه ته نها  
 مه به ست له مه بريتي بوو له پاراستني ئه و كه نيزه و خزمه تكارانه له توپه بوون و ستمه ي خاوه نه كانيان  
 نه گهر بيانزاني بيايه كه شته كانيان شكاندووه!!

## قوتابخانه و په يمانگا زانستى يه كان :

قوتابخانه كانديش كه له سهر بڼه ماى نه و نه و قافه زورانه دامه زران كه دهوله مهنده كان له سهر كرده و زانايان و بازرگانان و پاشا و شازاده كان پيشكه شيان ده كرد، كه له زورى دا زور زيادې هوى تيداكرا، تنها نه وهنده به سه كه بزانيت هيج شار و لادى يه كه له سهرانسرى جيهانى ئيسلامى دا خالى نه بووه له چه ددين قوتابخانه كه ده يان زانا و ما مؤستا و انه يان تيدا ده و ته وه . مزگوت برىتى بو له ناووكى يه كه مى قوتابخانه كان له شارستانى تى ئيمه دا، كه تنها شوينى پرستشه كان نه بووه به لكو موسولمانان تيدا فيرى خويندنه وه و نووسين و قورئان و زانسته كانى شهر يعهت و زمانه وادى و زانسته جورا و جوره كانى تريس ده بوون، پاشان له پال مزگوته كاندا مه كته به كان دروستكران و تايبهت كران به فيركردنى خويندنه وه و نووسين و قورئان و زانسته كانى عره بى و بيركارى، نه م مه كته بانه له قوتابخانه ي سهرتايى ئيستامان ده چوون و ژماره يان نه وهنده زور بوون كه (ئيبين حه و قهل) تنها له يه كه شارى دورگه ي صقليه دا ۳۰۰ دانه يان ليده بژيريت، زور جار نه وهنده فراوان ده بوون كه تنها يه كه مه كته ب ده يتوانى سهدان و هزاران قوتابى له خوى بگريت، له ميژوروى ژيانى زانا (ابوالقاسم البلخي) دا باسى نه وه ده كريت كه مه كته بيكى هه بووه زياتر له ۳۰۰۰ قوتابى تيدا خويندند و يانه !

پاشان هر له پال مزگوت و مه كته به كاندا قوتابخانه فهرمى يه كان دروستكران كه خويندن تيا ياندا له خويندنى دوانا وهندى نه مېرمان ده چوو، و خويندن تيا ياندا به خوږايى بووه بۇ هه موو تويزه كان، خويندنيان دوو جور بووه: به شيكى ناو خويى بۇ غه ريب و دووره وولاته كان و نه وانه ي كه تواناى ماددى يان رى ي نه ده دان كه له سهر خه رجىي كس و كار يان بخوينن، و هه روه ها به شيكى دهره كى بۇ نه وانه ي كه ده يان وويست ئيواره بچنه وه بۇ لاي كس و كار يان، به شه ناو خوييه كه ش به خوږايى بووه، كه تيدا خواردن و نوستن و خويندنه وه و په رستن بۇ قوتابى يه كه دا بينده كرا، به م شيوه يه هه موو قوتابخانه يه كه مزگوت و هوله كانى خويندن و ژوروى نوستنى قوتابى يه كان و كتبخانه و چيشتخانه و

حەمامى تىدا بوو، ھەندىك قوتابخانەى تر لەسەروو ئەمانەوە يارىگای  
 سەربەتالى بۇ يارى يە لاشەيى يەکانى تىدابوو، ھەتا ئىستاش نمونەى ئەم  
 قوتابخانەمان ماوہ کە سەرانسەرى جیھانى ئىسلامى داپۆشيبوو.  
 لەشارى دیمەشق ھەتا ئەمپرومان قوتابخانەى (النورية) کە پالەوانى سەرکردە  
 (نورالدين زنكي) بنیادتیذا و دەکە ویتە بازارى بەرگدرووہ کەنەوہ ھەماوہ و  
 نمونەى یەکی زیندوومان پیشاندەدات بۇ ئەندازى یارى قوتابخانەکان لە  
 سەردەمەکانى شارستانىتى ئىسلامىدا، (ئین جوبەیر) گەرۆک لە سەرەتای  
 سەدەى حەوتەمى کۆچى دا سەرى لەم قوتابخانەى داوہ و زۆر پىئى سەرسام  
 بوو و دەربارەى نووسیوہ، نمونەى ئەم قوتابخانانە لە شارى (حەلب) پىش  
 دەبىزین ھەک قوتابخانەکانى (الشعبانية و العثمانية و الخسروية) کە ھەتا  
 ئىستاش بۇ قوتابى یەکان ژوورى مانەوہ و ھۆلى خویندننى تىدايە، کە پىشتەر  
 خواردینشيان تىدا دەخوارد، کە داوی ئەم سیستەمە گۆردرا و کرا بە موچە یەکی  
 دیارى کرا و کە لە کۆتایى مانگدا دەدرا بە قوتابیان و کارمەندانى قوتابخانەکە.  
 دیارترین نمونەى ئەم قوتابخانانە لە میسر بریتى یە لە (الجامع الأزهر)، کە  
 مزگەوتیکە و لە ھۆلەکانى دا بازنەکانى فیرکردن ھەيە و لە ھەموو لایەکی یەوہ بە  
 ژوورى مازەوہى قوتابى یەکان دەورە دراوہ، و قوتابى یەکانى ھەر وولاتیک  
 لە لایەکی دا دادەنیشن بەجیا، ھەک بەشى شامى یەکان و بەشى مەغریبى یەکان و  
 بەشى تورکەکان و بەشى سودانى یەکان و . . . . . ھتد\* .

---

\* لە وولاتە رۆژئاوایى یەکانیشەوہ قوتابى دەھاتن بۆ وولاتانى ئىسلامى بە تابیەتى بۆ زانکەکانى ئەندەلوس  
 بۆ خویندن و فیزبوون، تەنەنەت لە سەردەمى خەلیفەى ئومەوى لە ئەندەلوس (عبدالرحمن الناصر) دا زیاد  
 لە ۷۰۰ قوتابى کور و کچى رۆژئاوایى لە قورتوبە دەیانخویندن، کە یەکیک لە دەستە قوتابى یە نیردراوہکان  
 بە لیترسراویتی (شازادە ئیلیرابیس) ی کچى خالى پاشا (لویسى شەشەم) پاشای فەرەنسا بوو، ھەرەھا  
 (فیلیپ) ی پاشای (باقاریا) نوینەریکی نارد بۆ لای (ھیشام) ی دووہم کە نوسراویکی پیبوو تىیدا داواى  
 مۆلەتى دەکرد بۆ ناردنى ھەندیک لە وولاتە کە یەوہ بۆ ئەندەلوس بۆ ئەوہى شارەزای لایەنەکانى پىشکەوتن  
 و شارستانىتى ببن و سوودى لیوەرگرن لە وولاتى خویمان، ئەوہوو خەلیفە راوژى بوو و ھەفدە کە لە (۲۱۵)  
 قوتابى پىکھاتبوو بە سەرۆکایەتى ھەزیر (ویلیمبن) ھاتن، ھەرەوہا پاشای ئینگلتەراش ھەندیکى تری نارد

لیږده دا که باسی قوتابخانه کان ده که یین ده بیټ باسی ماموستاکان و بارودوخیان و موچه کانیان بکه یین، سرۆکی قوتابخانه کان له باشتړینی زانیان و به ناو بانگترینیان بوون، له میژووی زانا به ناو بانگه کانداهو قوتابخانه باسکراون که ټیټیا زانا وانه یان ووتوه ته وه، (ئیمامی نه وه وی و ئیبنوصلاح و نه بو شامه و تقی الدینی سوپوکی و عمادالدین ابن کثیر) و غه یری نه مانهش له قوتابخانه ی (دار الحدیث) له دیمه شق ماموستا بوون، (غزالی و شیرازی و ئیمامی حهره مه یین و شامی و الخطیب التبریزی و قزوینی و فه یروزنابادی) و غه یری نه مانیش له قوتابخانه ی (النظامیه) له به غدا ماموستا بوون و به م شیوه یه، ماموستایان له سه ره تای ئیسلامدا کرئ یان وهر نه ده گرت بۇ وانه ووتنه وه، و کاتی که روژگار ټیټی په پی و شارستانی یه ت فراوان بوو و قوتابخانه کان دروستکران و نه وقافی زوریان بۇ ته رخا زکرا، ئیتر ماموستاکان موچه ی مانگانه یان بۇ بر درایه وه.

ته نها نه وانه ی شایه تی لیها تووی و زانستی یان بۇ ده درا داده نیشتن بۇ وانه ووتنه وه، ماموستایان ریگه یانده دا به قوتابی یه سه رکه ووتوه کانیان که بازنه ی وانه ووتنه وه ی تایبه ت به خو یان دروستبکن، ههروه ا پیش وه فاتیان که سیکی لیها توویان له قوتابیانیان دیاری ده کرد بۇ وانه ووتنه وه له جییان، کاتی که قوتابخانه فه رمی یه کان دروستکران نه که سانه ی لیوه ی در ده چون مؤله تی زانستی یان پی ده درا له لایه ن شیخی قوتابخانه که وه، که له پروانه مانه ی

---

به سه رۆکایه تی کچی براهی که ټیټیا دا ١١ کچی کار به ده ستان و ده سه لاتدارانی ټیټیا بوو، وه فده که به سه رۆکایه تی قه شه (سفیک) سه رۆکی خزمه تکارانی کۆشکی پاشایه تی گه یشتنه شاری ئیشبیلیه، مه بهستی نه وه فده وه که له نامه یه ی پییان بووه در ده که ویت که پاشا ده لیت: ئیمه گویمان له و پیشکه و تنه مه زنه بووه که په یمانگانه ی زانست و پیشه سازی له وولاتی ناوه دانی ئیوه دا هه یه تی، ئیمه ش بویستمان که نمونه یه که له م پله به رزانه بۆ قوتابیان و لاوانی خۆمان بچیرین، بۆ شه وه ی سه ره تایه کی باش بیټ بۆ ئیمه که شو ئیپی ئیوه هه لگرین به مه بهستی بلاوکر دنه وه ی رووناکی زانست له وولاتماندا که تاریکایی و نه زانیی له هه مو لایه که وه دایووشیوین، خه لیفه ی موسولمانان زۆر به جوانی پیشوازی لیکردن و برپاری دا که خه رجی نه وه فده له پاره ی به یتولمالی موسولمانان بیټ.

دهرچوونى ئۇ مېرۇمان دەچوون ، پزىشكان رېگەيان پېئەدەرا كە بە كارى پزىشكى يەوہ خەرىك بن تاوہكو كە ئۇم بېروانا مەيەيان وەرنەگرتايە لە سەرۆكى پزىشكانى قوتا بخازنە كەوہ .

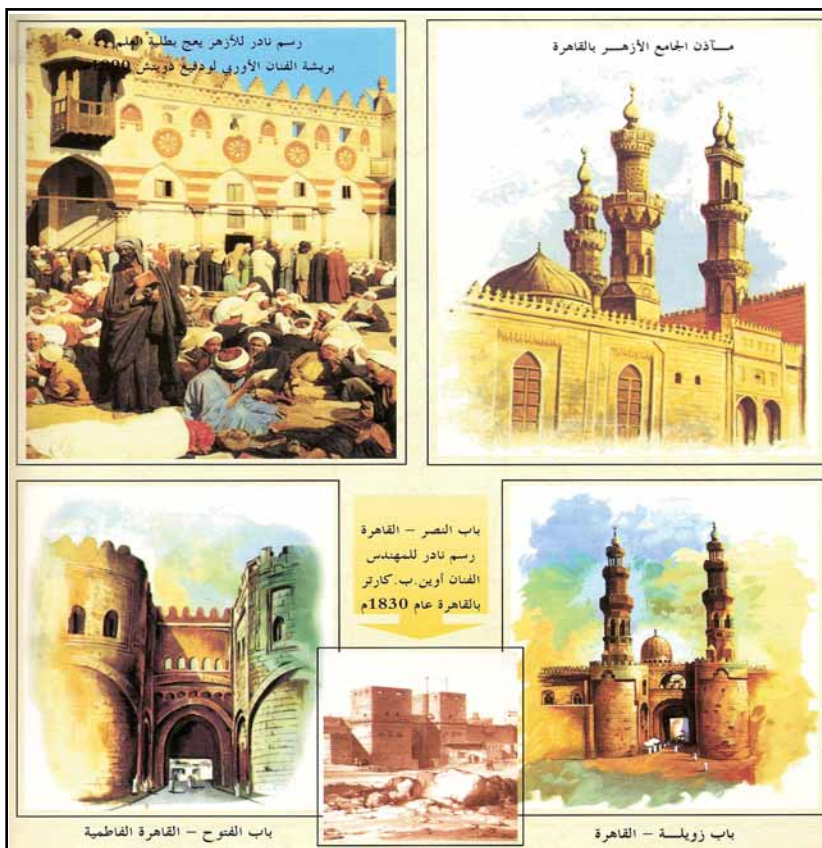

ما مؤستايان پۇشاكىكى تايبەت بەخۇيان ھەبووہ كە لە پېشەورانى تىرجىيى كىردوونەتەوہ ، لە سەردەمى (أبو يوسف) دا مېزەرىكى رەش و جىبەيك بووہ ، لە سەردەمى فاطىمىيەكاندا مېزەرىكى سەوز و پۇشاكىكى ٦ پارچەيى ئالتوناوى بووہ ، لەبەر كىردنى جىبە و تايبەت بوونى بە زانايان و ماؤستايانەوہ لە سەردەمى ئومەوىيەكانەوہ دەستى پىكرد ، جەكانى زانايان لە ئەندەلوس جىواوزىيەكى كەمى ھەبووہ لە زانايانى رۇژھەلات ، كە پاشان رۇژئاوايىيەكان لە ماؤستايانى

ئەندەلوسە ۋە جەلكانىيان ۋە مرگرت ۋە بوۋە بنەماي ئەۋ پۇشاكە زانستىيەي ئەمپرۇ  
 لە زانكۇكانى ئەۋروپادا ناسراۋە، مامۇستايان سەندىكاى خۇيان ھەبوۋە ھەروەك  
 سەندىكاكانى قوتابيان ۋە پياۋماقولان ۋە پيشە ۋە ھەران لە ۋە سەردەمانەدا،  
 مامۇستايان خۇيان سەرۇكى خۇيان ھەلدەبۇارد ۋە كارىدەستان دەستيان  
 تىننە دەخست تەنھا لە حالەتى رۇدانى ناكۇكى دا نەبىت لە نىۋانىاندا.  
 بەم شىۋەيە قوتابخانەكان ۋە پەيمانگا بالاکان جىھانى ئىسلامىيان پىركىدبوۋ  
 لە ھەموۋ لايەكىيە ۋە، مېژوۋ بە شانازى ۋە گەرە زاننەۋە باسى ھەندىك لە  
 كارىدەستانى موسولمانان دەكات كە ھەستان بە دروستكىردنى قوتابخانەكان لە  
 ھەموۋ شارەكانى ژىردەسەلاتياندا، ئەۋەتا (صلاح الدينى ئەيوپى) لە شارەكانى  
 ميسر ۋە دىمەشق ۋە موصل ۋە قودس قوتابخانەي دروستكىرد، (نورالدين  
 زەنكى) يىش تەنھا لە شام ۱۵ پەيمانگاى زانستى دروستكىرد (۶ لە دىمەشق ۋە ۴  
 لە ھەلب ۋە ۲ لە ھەما ۋە ۲ لە ھىمص ۋە ۱ لە بەعلەبەك)، ھەروەھا (نظام الملكى)  
 ۋە زىرى سەلجۇقى عىراق ۋە خوراسانى پىركىد لە قوتابخانە، كە دەلىن لە ھەموۋ  
 شارىكى عىراق ۋە خوراساندا قوتابخانەيەكى دروستكىردوۋە، تەننەت لە شىۋنە  
 دوۋرە دەستەكانىشدا ۋەك (جەزىرەي ئىبن عومەر) قوتابخانەيەكى گەرەي چاكى  
 دروستكىردوۋە، ھەركاتىكىش بىبىستايە لە شىۋنىك زانايەكى شارەزا ۋە ناسراۋ  
 ھەيە قوتابخانەيەكى بۇ دروست دەكىرد ۋە ۋەققى بۇ دىارى دەكىرد ۋە كىتەبخانەشى  
 بۇ دروستدەكىرد، قوتابخانەي (النظامية) لە بەغدا يەكەمىيان ۋە گىرنگىرىنيان بوۋە  
 كە بەناۋبەنگىرىن زانايانى موسولمان لەنىۋان سەدەكانى پىنجەم ۋە نۆيەمى  
 كۇچى دا ۋەنەيان تىدا دەۋوتەۋە، ژمارەي قوتابىيەكانى گەيشتە ۶۰۰۰، كە لە  
 كورپى ناسراۋتىرىن كەسەۋە بۇ ھەژارتىرىن كەس ۋەنەيان تىدا دەخوئىند بەخۇپايى،  
 ۋە لەسەرۋ ئەمەشەۋە قوتابىيانى ھەژار پارەيەكى دىارى كراۋيان دەدرايە.  
 لە پال ئەم پىداۋە گەۋرانەدا شانادەكان ۋە دەۋلەمەندەكان ۋە بازىرگانەكان  
 پىشپىركىيان دەكىرد لە دروستكىردنى قوتابخانەكان ۋە دىارى كىردنى ۋەقق بۇيان  
 بە شىۋەيەك كە بەردەۋامى ۋە ھاتنى قوتابى بۇيان دەستەبەر بكات، زۇرىكىش  
 ھەبوۋن كە مائەكانى خۇيانيان دەكىردە قوتابخانە ۋە ھەموۋ كىتەبەكانىيان ۋە

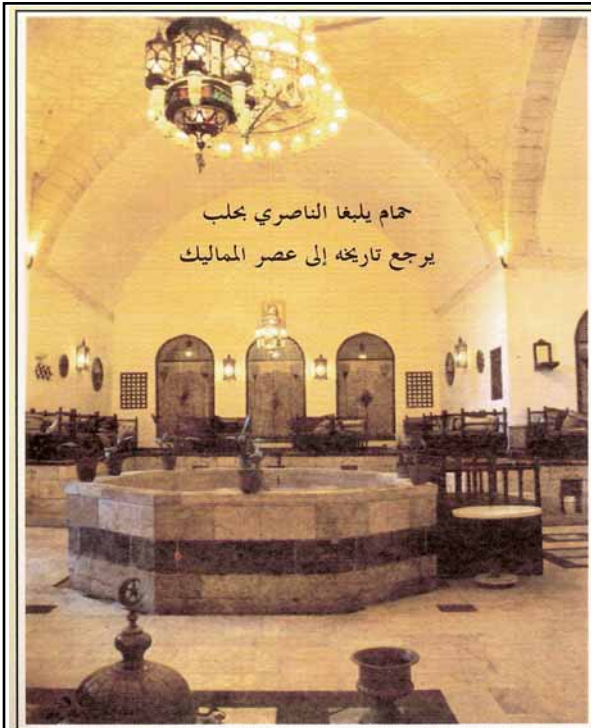

حمام یلبغا الناصري بحلب  
یرجع تاریخه إلى عصر الممالیک

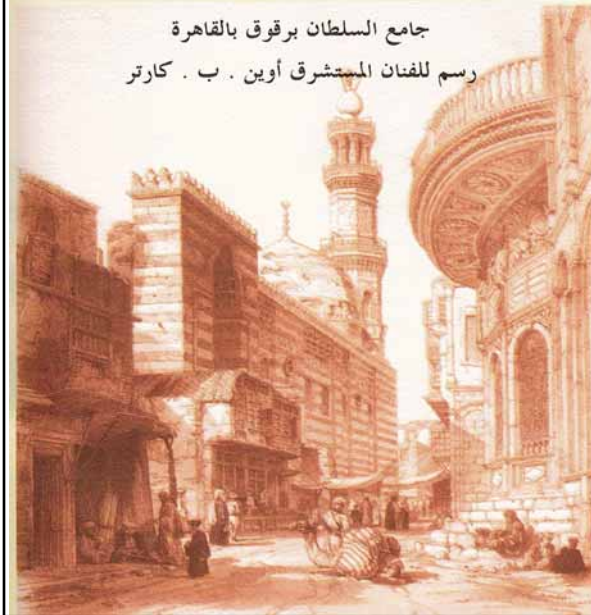

جامع السلطان برقوق بالقاهرة  
رسم للفنان المستشرق أوین . ب . کارتر

بنیاد تندراره کانی تریان  
بؤ ده کردنه وه قف بؤ  
قوتابیانى زانست و  
فیرخ.....وازان،  
قوتابخانه کان جوریان  
زور بووه، هه یانبوووه بؤ  
فیرخ کردنی قوردانی  
پیرۆز و ته فسیر و  
له به.....هر کردنی،  
قوتابخانه ی تاییهت به  
ف.....هر مووده ی  
پیغه مبه ریش (صلوات  
هه بووه، هه روه ها  
قوتابخانه کانی فیقه که  
زورتریان بووه و بؤ  
هه ر مه زه.....ه بیك  
قوتابخانه ی تاییهتی  
خوی هه بووه .

هه روه ها.....  
قوتابخانه ی پزیشکی و  
قوتابخانه ی تاییهت به  
هه تیوانیش هه بووه،  
ئه وه تا زانا (النعیمی)  
که له زانایانی سه ده ی  
دهیه می کۆچی یه له  
کتیبی (المدارس فی

تاریخ المدارس) دا خشته یه کی دروستکردوه بۇ قوتابخانه کانی دیمه شق و نه و قافه کانیان، که له مهوه ده زانین که تنها له دیمه شقدا ۷ قوتابخانه ی قورئان و ۱۶ فهرمووده و ۳ بۇ ههردووکیان و ۶۳ بۇ فیهقی شافعی و ۵۲ بۇ فیهقی حه نه فی ۴ بۇ فیهقی مالیکی و ۱۱ بۇ فیهقی حه نبه لی هه بوون، نه مانه بیجگه له قوتابخانه کانی پزیشکی و ماده وه ی سه ربازان و ئوتیله کان و ته کییه کان و مزگه و ته کان، که له هه موویاندا قوتابخانه هه بوون بۇ فیئرکردنی خه لکی. له گه ل نه مانه دا نه گهر باسی بارودۇخی رۇژئاوایی یه کان بکه ین و نه و حاله تی نه خوینده واری و نه زانینه ته واره ی بالی به سه ردا کی شابوون سه رمانده سوپریمیت، که زانست هیج لانه یه کی نه مابوو تنها له خه لوه تگا و کلیسای قه شه کاندان نه بیئت و تنها تایبته بووه به پیاوانی ئاینه وه، لی رده دا نه و گهره یی و پیشکه و تنه مان بۇ ده رده که ویئت که ئوممه تی ئیمه له سه رده مه زیپرینه کانی دا پیئگه بیوه، ئای چه ندیک شارستانییتی ئیمه پیشره و و ناوازه بووه له میژووی ده زگا کۆمه لایه تی یه کان و په یمانگا زانستی یه کاندان، و چه ندیک ئیسلام دهستی بالای هه بووه له بلاوکردنه وه ی زانست و زانیاری دا، و به رزکردنه وه ی ئاستی رۇشنیبری گشتی و ئاسانکردنی ریگا کانی بۇ هه موو نه وه کانی و ولات. (ئین که سیر) له کتیبی میژوویی (البدایة والنهایة فی التاریخ) له رووداوه کانی سالی (۶۳۱ک) دا ده لیت: (له م ساله دا بینای قوتابخانه ی موسته نسیرییه له به غدا ته و او بوو، که پیشت قوتابخانه ی هاوشیوه ی دروستنه کراوه له جیهاندا! وه قف کرا له سه ر چوار مه زه به که، که هه ر یه کیکیان ۶۲ فه قیه و ۴ موعد و مامؤستایه کی هه ر مه زه بیکی هه بووه، هه روه ها شیخی فهرمووده و دوو قورئان خوین و ۱۰ دووباره که روه و مامؤستایه کی پزیشکی و ۱۰ موسولمانان که به زانستی پزیشکی یه وه خه ریک بوون، و نووسینگه یه کی هه تیوان، بۇ هه موویان له نان و گوشت و حه لوا و پاره و پوول نه وه دنده دیاری کرا که سه روزیادی هه ریه کیکیان بووه...) له کۆتایی دا ده لیت: (چه ندین کتیبخانه ی بۇ وه قف کرا که وینده یان نه بووه له زۆرییان و جوانی نووسینه وه یاندا و باشی نه و کتیبانه ی بۆی وه قف کرابوون).



## نه خوشخانه كان و په يمانگا پزیشکی په كان:

له و بڼه ما گرنگانه ی که شارستانیتي نیمه ی له سر دامزرا بریتی په له کوکردنه وه ی نیوان پیویستی په کانی لهش و روح، که گرنگی دانی به لهش و پیویستی په کانی به زهرورت داناوه بؤ گه یشتن به بهخته وهری و گه شانوهی روح، له و وته گرنگه ناسراوه کانی دانهری ئەم شارستانی په ته (ﷺ) نه وه په که فهرموویه تی: ﴿ (رواه البخاري ومسلم) واته: لهشت حهق و مافی به سه رته وه هه یه، نه وه ی تیبینی ده کریت له پهرسته نیسلامی په کانا نه وه یه که ده یه ویت گرنگترین مه به ستیک له مه بهسته کانی زانستی پزیشکی بیذیته دی که بریتی په له پاراستنی تهندروستی<sup>۲</sup>، نه وه تا نویژ و روژوو و هج و پیویستی په کانیان هه موویان تهندروستی لهش و چالاکی و هیزی ده پارین، نه گهر بهرگری کردنی نیسلام بؤ نه خوشی په کان و بلابوونه وه یان و هاندانی بؤ چاره سه ری نه خوشی په کانی بڼه یزه سر، نه وا بڼه ما زانستی په به هیزه کانی شارستانیتي خو مانمان بؤ دهرده که ویت له بواری پزیشکی دا، و راده ی نه سووده گه وره یه مان بؤ دهرده که ویت که زانست وهریگرت له دروستکردنی نه خوشخانه کان و په یمانگا پزیشکی په کانا، و دهرچوواندنی نه و پزیشکه ناوازانه ی که تا نیستا مروقیه تی شانازی به بالادهستی نه وانه وه ده کات به سر هه موو زانسته کانه وه به گشتی و زانستی پزیشکی به تا یبه تی.

عهره به کان له پیش نیسلامدا قوتابخانه ی (جنديسابور)ی پزیشکی یان ناسیوه که (کیسرا) له ناوه راستی سه ده ی شه شه می زاینی دا دایمه زانند و هندی که له پزیشکه کانیان دهرچووی نه وی بوون وهک (الحارث بن ابي کلدۀ) که له سرده می پیغه مبهردا (ﷺ) ژیاوه، و ناموژگاری هاوه لانی دهرکرد به وه ی نه خوشی په کانیان لای نه و چاره سر بکن، له سرده می (الولید بن عبدالملک) دا یه که م نه خوشخانه ی فهرمی له نیسلامدا دروستکرا که تایبهت بوو به گوله کان، و پزیشکی تییدا

---

(۲) نین عه باس پیناسه ی پزیشکی به وه ده کات که: زانستیکه دهرباره ی پاراستنی تهندروستی تهنروستان و گپړانه وه ی تهندروستی بؤ نه خوشه کان ده کوئته وه.

دامه زراند و موچەى بۇ بېرىنەو، دواى ئەمە دروستکردنى نەخۇشخانەکان بوردەوام بوو و پېيدان دەووترا (بیمارستان) واتە لانهى نەخۇش .

دوو جۇرى سەرەكى لە نەخۇشخانە ھەبوون: جۇرئىكى گەرۆك و جۇرئىكى جىگىر، گەرۆكەکان بۇ يەكەم جار لە ژيانى پىغەمبەردا (ﷺ) ناسران بە تايبەتى لە جەنگى (خەندەق)دا كە خەيمەيەك ھەلدرا بۇ چارەسەرى بىرىندارەکان و كاتىك (سەعدى كوپى موعاز) بىرىندار بوو پىغەمبەر (ﷺ) فەرمووى: بيبەن بۇ خەيمەكەى (رەفیدە) تا لە دوايىدا سەرى لىدەم، كە يەكەم نەخۇشخانەى سەربازى بوو لە ئىسلامدا، پاشان خەليفە و كاربەدەستەکان فراوانيانان كردن بە شىوہەيەك كە نەخۇشخانە گەرۆكەکان نامادەكرا بوون بە ھەموو شتىك كە نەخۇشەکان پىوويستيان بوو لە دەرمان و خۇراك و خواردنەو و جل و بەرگ و پزىشك و دەرمانساز، كە ئەم نەخۇشخانانە دەگوازانەو لە دىيەكەوہ بۇ دىيەكى تر لەو شويدانەى كە نەخۇشخانەى جىگىريان تىداندەبوو، نەخۇشخانە جىگىرەكانىش ژمارەيان زۆر زۆر بوو و شارەكانيان لىپربوو، تەنانەت شارۆچكە بچووكەكانى جىھانى ئىسلامى خالى نەبوون لەو سەردەمانەدا لە نەخۇشخانەيەك يان زياتر، بۇ نموونە شارى (قورتوبە)ى پايتەختى ئەندەلوس بە تەنھا ۵۰ نەخۇشخانەى تىدابوو!

نەخۇشخانەکان جۇراوجۇر بوون، ھەيانبوو تايبەت بە سوپاوە كە چەند پزىشكىكى تايبەتيان ھەبوو، ئەمانە بىجگە لە پزىشكەكانى خەليفە و سەركردە و ئەمىرەکان، ھەر و ھا نەخۇشخانەى تايبەت بۇ بەندكراوہکان ھەبوو كە رۇژانە پزىشك دەچوو سەرى لىدەدان و نەخۇشەكانيان بە دەرمانى پىوويست چارەسەر دەکرد، بىنكەى فرىاگوزارى خىراش ھەبوو كە لە نزيك مزگەوتەکان و شوينە گشتى يەكاندا دادەنران كە قەرەبالغى لەسەر بوو، (المقرىزى) باسى ئەوہمان بۇ دەكات كە (ابن طولون) كاتىك مزگەوتە بەناوبانگەكى بنیاتنا لە (ميسر) لە پشتىدا شوئيئىكى دروستکرد كە كۇگايەكى دەرمانىشى ھەبوو و ھەموو جۇرە دەرمان و گىراوہيەكى تىدابوو و خزمەتكارى ھەبوو، ھەموو رۇژئىكى جومعە پزىشكىك دادەنىشت بۇ چارەسەرکردنى نەخۇشەكانى نىوان نوئيژ خوینەکان.

ھەرۋەھا نەخۇشخانەنى گىشتىش ھەبوۋە كە دەرگاكانى كراۋە بوون بۇ چارەسەرى ھەموو خەلكى، و دابەش دەرگان بۇ دوو بەش: بەشىكى تايبەت بە پىاوان و بەشىك بۇ ئافرەتان، ھەر بەشىكىان چەندىن ھۆلى تىدا بوۋە كە تايبەت بوون بەجۆرىكى نەخۇشى، لەوانە: بەشى نەخۇشى يە ھەناۋى يەكان و چاۋ و نەشتەرگەرى و شكاۋى و ئىيسك گرتنەۋە و ھەرۋەھا بۇ نەخۇشى يە دەروونى يە كانىش، بەشى ھەناۋى دابەشكراۋو بۇ چەند ژورىك بۇ نەخۇشى يە درمەكان و سىچوون و غەيرى ئەمانە.... ھەموو بەشىك چەند پزىشكىكى ھەبوۋە كە بەرپرسىكىان ھەبوۋە، واتە: بەرپرسىك بۇ بەشى ھەناۋى و يەكىكى تر بۇ بەشى نەشتەرگەرى و شكاۋى و يەكىكى تر بۇ بەشى چاۋ، سەرۋكى پزىشكانى نەخۇشخانەش پىنى دەۋوترا (ساعور) و پزىشكەكانىش بە نۇرە كارىان دەرگە كە ھەر پزىشكىك كاتىكى دىارى كراۋى ھەبوۋە و بەسەر ئەۋ ھۆلانەدا دەرگەرا كە چارەسەرى نەخۇشەكانى تىدا دەرگە، لە ھەموو نەخۇشخانە يەكىشدا ژمارە يەك فەپاش و كارگوزار ھەبوون لە پىاوان و ئافرەتان و ھەرۋەھا پەرستار و يارمە تىدەررىش ھەبوون، كە ھەر يەكىكىان موچە يەكى باشى دىارى كراۋى ھەبوۋە.

ھەموو نەخۇشخانە يەك دەرمانخانە يەكى خۇى ھەبوۋە كە پىنى ووتراۋە (خزانة الشراب) و چەندىن جۆر گىراۋە و دەرمانە بەھىزەكانى تىدا بوۋە كە لە شوپىنى تر نەبوون، ھەرۋەھا ئامپىرە نەشتەرگەرى يەكان و دەفرى شووشەيى جۇراۋجۇر و غەيرى ئەمانىشى تىدا بوۋە كە لە شوپىنى تر نەبوۋە مەگەر لە كەنجىنەى پاشاكاندا نەبىت!

نەخۇشخانەكان ھەرۋەھا پەيمانگا يەكى پزىشكىش بوون، كە لە ھەموو نەخۇشخانە يەكدا ھۆلىكى گەرەى وانە ووتنەۋە ھەبوۋە كە سەرۋكى پزىشكان لەگەل پزىشكەكانى تر و قوتابى يەكانىاندا دانەنىشتن و لەملاۋلاياندا كىتەبەكان و ئامپىرە پزىشكى يەكان ھەبوون، قوتابى يەكان لەبەردەمى مامۇستا كەياندا دانەنىشتن دواى ئەۋەى كە سەرىاندەدا لە نەخۇشەكان و چارەسەرىان دەرگەردن، پاشان دەستىاندە كەرد بە لىكۆلىنەۋە پزىشكى يەكانىان و كفتوگۆ لەنىۋان

ما مؤستا و قوتابی یه كاندا دەستی پئیدە کرد، ھەر وھا کتیبە پزیشکی یه کانیشیان دەخویندەو، زۆر چار ما مؤستا قوتابی یه كانی لە گەل خۆی دەبرد بۆ ناو نەخۆشخانە کە بۆ ئەنجامدانی وانە پراکتیکی و کرداری یه كان بۆ قوتابی یه كانی لە سەر نەخۆشەکان، ھەر وک چۆن ئە مەرو ھەمان شت دەکریت لەو نەخۆشخانانە ی سەر بە کۆلیجە پزیشکی یه كانن .

پزیشک (ابن ابي اصبعة) کە لە بیمارستانی نوری لە دیمەشق پزیشکی خویندبوو دەلیت: {دوای ئەو ی کە ھەردوو پزیشک (مەھذب الدین و عمران) تەواو دەبوون لە چارەسەری نەخۆشەکانی ناو بیمارستانە کە کە منیش لە گەلیان بوون، دەچووم لە گەل پزیشک (رضي الدين الرحبي) دادەنیشتم و لیبەو ھەو ھەو ھەو چۆنیتی دۆزینەو ھەو نەخۆشی یه كان دەبووم و ئەو شتانە ی بۆ نەخۆشەکانی دەنووسی، و لە گەلی دا گفتوگۆمان دە کرد دەربارە ی زۆریک لە نەخۆشی و چارەسەرەکانیان} .

رێگە نە دەدرا بە پزیشک بەو ی کە بە تەنھا چارەسەری نەخۆش بکات تاو ھو تا قیکردنەو ھەو یه کی ئەنجام نەدایە لە بەردەم گەورە ی پزیشکانی وولاتدا، نامە یه کی پزیشکەش دە کرد لەو بە شەدا کە دە یویست مۆلەتی لە سەر وەرگرتیت کە لە نووسینی خۆی یان وەرگراو لە نووسینی گەورە زانیەکی بواری پزیشکی دەبوو و خۆی ھەل دەستا بە شەرح کردن و لیکۆلینەو ھەو، ئیتەر گەورە ی پزیشکان تا قیدە کردەو و پرسیاری لیدە کرد لە ھەموو شتیک لەو بواردەدا، ئەگەر باش وەلامی بەدایە تەو ھەو ئەو مۆلەتی دەدایە بۆ مومارەسە کردنی پشە ی پزیشکی، لە سەردەمی خەلیفە ی عەبباسی (المقتدر) دا واریکەوت کە ھەندیک پزیشک ھەلە یان کرد لە چارەسەری نەخۆشیکدا و نەخۆشە کە مرد، ئەو ھەو خەلیفە فەرمانی کرد کە ھەموو پزیشکەکانی بەغدا تا قیکردنەو ھەو یان سەرلەنو ی بۆ بکریتەو ھەو، ئەو ھەو (سنان بن ثابت) کە گەورە ی پزیشکەکانی بەغدا بوو تا قیکردنەو ھەو ی بۆ کردن .

ژمارە یان تەنھا لە شاری بەغدا یا زیاتر بوو لە ۸۶۰ پزیشک، ئەمە بیجگە لەو پزیشکە ناسراو ھەو ی کە تا قیدە کرانەو ھەو و بیجگە لە پزیشکەکانی خەلیفە و ھەزیرەکان و کار بە دەستەکانیش ! .

ليزرەدا ئەومەمان لەياد نەچىت كە باسى ئەومە بىكەين كە ھەموو نەخۇشخانەيەك كىتەبخانەيەكى ئاومەدانى تىدادبووم بە كىتەبە پزىشكىيەكان و ھى تىرىش كە مامۇستايان و قوتاييان پىيوستىيان پىدەبووم، تەنانت دەلەين لە نەخۇشخانەيە (ئىبن طولون)دا لە ميسر كىتەبخانەيەك ھەبوومە كە زياد لە ۱۰۰ ھەزار بەرگ كىتەبى تىدادبووم لە ھەموو زانستەكاندا .

ياساى داخلىبون لە نەخۇشخانە بەخۇپايى بووم بۇ ھەمووان كە جياوازى لەئىوان دەولەمەند و ھەژار و دور و نزيك نەبووم، سەرەتا نەخۇشەكان لە ھۆلە دەركىيەكە دەپشكىران، ئەومەي كە نەخۇشىيەكى سووكى ھەبوويىت دەرمانى بۇ دەنوسرا و لە دەرمانخانەيە نەخۇشخانە دەرىدەگرت و دەپۇي، ئەوانەشى كە حالەتەكانيان پىيوستى بە داخلىبونى نەخۇشخانە بەكرادىە ناوى تۆمار دەكرا و دەبرا بۇ ھەمام و جەكانى دانەنا و لە شوئىنىكى تايبەت بۇي ھەلدەگىرا، پاشان قاتىك جىل و جىگەيەكى راخراوى چاكى دەدرايە، داويى ئەومە دەرمانىي پىدەدرا كە لەلايەن پزىشكەومە بۇي نوسرابووم و خواردىنىكى دەدرايە كە لەگەل بارى تەندروسىتى دا بگونجىت، بەو ئەندازەيەي كە پىيوستىيەتى، كاتىك دەچووم بارى چاكبوونەومە دەخرايە ئەومە ھۆلەي بۇ چاكبوومەكان تەرخان دەكرا، كاتىكىش تەواو چاك دەبوومە قاتىك جىلى نوئى دەدرايە لەگەل بەرپىك پارە كە بەشى بىكات تا ئەومە كاتەي تواناي كاركردى دەيىت، ژورەكانى نەخۇشخانەكان پاك و خاويىن بوون و ئاوى پىدا رۇيشتوومە و ھۆلەكانى بە باشترىن ئەساس و ناوماى رىكخراومە، ھەموو نەخۇشخانەيەكىش پشكىرى پاك و خاويىنى ھەبوومە لەگەل چاودىرانى دارايى، زۇر جارىش خەلىفە يان كاربەدەستەكە خۇي ھەستاومە بە سەردانى نەخۇشەكان و سەرپەرشتى مامەلەي باشى لەگەلئان كىردومە . ئەمانە ئەومە ياسايانە بوون كە لە ھەموو نەخۇشخانەكانى جىھانى ئىسلامى دا جىبەجىدەكران، جا لە رۇژھەلات يان لە رۇژئاوا بووبىن، لە ھەموو نەخۇشخانەكانى بەغدا و دىمەشق و قاھىرە و قودس و مەككە و مەدىنە و مەغرىب و ئەندەلوسدا، لىزرەدا لەم باسەماندا باسى چوار نەخۇشخانەيە چوار شارى پايتەختى ئىسلامى لەومە سەردەمانەدا دەكەين وەك نمونە:

یەكەم: نەخۆشخانەى (العضدي) لە بەغدا: كه (عضد الدولة بن بويه) لە سالى (٣٧١ك) دروستى كرد ئەو ویش پاش ئەوهى كه پزىشكى بەناوبانگ (الرازي) شویندەكەى ھەلبژارد بەوهى كه چوار پارچە گۆشتى بەشەو لە چوار لای شارى بەغدا دانا و بۆرۆزى دوايى لەو شوینەى كه باشتىن پارچە گۆشتى لىمابوو ھەو ھەرىارى دروستكردنى نەخۆشخانەكە ياندا، ئيتر نەخۆشخانەكە دروستكرا و پارەيەكى ئىجگار زۆرى تىدا سەرفكرا و ٢٤ پزىشكى بۆ كۆكردەو، پاشان ھەرجى پىويست بوو لە كتيبخانەيەكى زانستى و دەرمانخانە و چيشتخانە و مەخزەن بۆى دروستكرا، سالى (٤٤٩ك) خەليفە (القائم بامر الله) نەخۆشخانەكەى نوئى كۆكردەو و چەندين دەرمان و گىراوھى دەگمەنى بۆ كۆكردەو كە دەستكەوتنديان لە شوینى تر زەحمەت بوو.

دووھەم: نەخۆشخانەى (نورى) گەورە لە نيمەشق: سولتان (الملك العادل نورالدين زنكي) لە سالى (٥٤٩ك-١١٥٤ز) دروستيكرد لە پارەيەك كە ھەك فيديە لە يەكێك لە پاشاكانى خاچپەرستان ھەريگرت، كاتێك دروستكرا يەكێك بوو لە باشتىن نەخۆشخانەكانى ھەموو جياھانى ئىسلامى، ھەك مەرج بۆ ھەزار و كەمدەرمانەتەكان دروستيكرد، كاتێكيش كە دەولەمەندان پىويستىيان بە دەرمانەكانى بووايە دەياندرايە، دەرمان و چارەسەر بەخۆپايى بوو بۆ ھەموو نەخۆشكەى كە بۆى دەچوو، ئەم نەخۆشخانەيە بەردەوام بوو لە كارە گەورەكەى تا سالى (١٣١٧ك)، كە پاشان نەخۆشخانەى (الغرباء) دروستكرا كە ئەو نەخۆشخانەيەيە لەمۆدا كۆليجى پزىشكى زانكۆى سوريا سەرپەرشتى دەكات، ئيتر نەخۆشخانەى (نورى) داخرا و دوايى ھەك قوتابخانەيەكى ئەھلى بەكارھيئەرا.

سێھەم: نەخۆشخانەى (المنصوري) گەورە: كە بە بيمارستانى (قەلاوون) ناسراو، پيشتر مالى يەكێك بوو لە ئەميرەكان كە دواتر پاشا (المنصور سيف الدين قلاوون) كۆردى بە نەخۆشخانە لە سالى (٦٨٣ك-١٣٠٨ز) دا و ھەقىقى بۆ دانا بە ئەندازەى ١٠٠٠٠٠ ھزار درھەم لە سالىدا، پاشان مزگەوتێك و قوتابخانەيەك و لانەيەكى ھەتيوانى بۆ زيادكرد، ئەم نەخۆشخانەيە ھەستا بە ئەنجامدانى كارە

مرۇيى يە بەرزەكەي بەشىۋەيەك ئەو پزىشكى چاۋانەي كە تىيدا كاريان كىدوۋە  
 باسى ئەۋەيان كىدوۋە كە رۇژانە ئەۋ نەخۇشانەي كە داخلىدەبوون و ئەۋانەي كە  
 دەردەچوون لە ۴۰۰۰ كەس تىدەپەپىن! ھەموو كەسىكىش كە دەردەچوون و چاك  
 دەبوۋىيەۋە لە نەخۇشى يەكەي پۇشاكىكى نوي و چەند درەمىكى دەدرايە بۇ  
 ئەۋەي ناچارى كارى قورس نەبىت يەكسەر دىۋى دەرچوونى، لە ناۋازەترىن  
 تايىدەتمەندى يەكانى ئەۋەبوۋە كە دەبوو خواردىنى ھەرنەخۇشكى لە دەفرىكى  
 تايىدەتى داپۇشراۋادا بۇي بىرىت بەبى ئەۋەي كە نەخۇشكى تىرەكارى بەيىت.  
 چۈارەم: نەخۇشخانەي مەراكىش: كە پاشاي مەھىدى (المنصور ابويوسف)  
 دروستى كىرد، گۆرەپانىكى گەورەي لە باشتىن شوپنى مەراكىشدا ھەلبىزارد و  
 فەرمانى كىرد بە بنىاتنەزەركان كە بە باشتىن شىۋە دروستىكەن و لە ھەموو  
 داريكى بەردار و بۇندارى تىدا بروپىنرئىت، پاشان چەندىن ئاۋيان بۇ راكىشا كە  
 بەناۋ ھەموو بەشەكانى دا دەپۇي، بىجگە لە چۈار ھەۋزى گەورەي ئاۋيش، پاشان  
 فەرمانى كىرد كە راخەر و ناۋمالى نايابى بۇ داين بكن لە خورى و كەتان و  
 ئاۋرىشم و غەيرى ئەمانە، چەندىن دەرمانسازى تىدا دامەزاند بۇ دروستكىردى  
 دەرمانەكان و گېراۋەكان و كلەكان، بۇ نەخۇش پۇشاكى رۇژ و شەۋى بۇ ديارى  
 كرا بۇ زىستان و ھاۋىنىش، كاتىك نەخۇش چاك دەبوۋىيەۋە ئەگەر ھەزەر بۈيە كە  
 دەردەچوون پارەيەكى دەدرايە بۇ ئەۋەي پىنى بۇ تا دەكەۋىتەۋە سەر كار، ئەم  
 نەخۇشخانەيە تايىدەت نەبوو بە ھەزارانەۋە بەلكو ھەر كەسىك لە مەراكىش  
 نەخۇش بىكەۋتايە بۇي دەبرا و چارەسەر دەكرا تا ئەۋەي كە چاك دەبوۋىيەۋە يان  
 دەمرد، پاشا خۇي ھەموو جومەيەك سەردانى دەكرد و ھەۋالى نەخۇشەكانى  
 دەپرسى و دەربارەي مامەلەي پزىشكەكان و پەرىستارەكان پىرسىارى لىدەكردن.  
 ئەمانە بىرىتى بوون لە چۈار نىمۇنە لە سەدان نەخۇشخانە كە لە رۇژھەلات و  
 رۇژئاۋاي جىھانى ئىسلامى دا بلاۋبوۋبوۋنەۋە، لە سەردەمىكدا كە ئەۋروپا لە  
 تارىكى و نەزانى دا نوقم بوۋبوون و دەربارەي ئەم نەخۇشخانانە و ووردەكارى و  
 پاكى يان و بەرزىي سۇزى مرۇيى تىياندە ھىچى نەدەزانى، ئىستاش باپچىنە  
 سەر ووتەكانى رۇژھەلاتناسى ئەلمانى (ماكس مايرھۇف) كە دەربارەي

نەخۇشخانەكانى ئەوروپا دەدوئىت لەو سەردەمەى كە نەخۇشخانەكانى شارستانىئىتى ئىمە بەو شىۋەيە بوون كە وسفمان كردن، (د. ماكس) دەئىت: (نەخۇشخانە ئىسلامى يەكان و سىستىمى تەندروسىتى لە وولاتە. ئىسلامى يەكان لە كۆندا ئىستا وانەيەكى توند و سەختمان فېردەكەن، كە بە تەواۋەتى قەدر و پىزى نازانن تەنھا دواى ئەنجامدانى بەراوردىكى سادە نەبىت لەگەل نەخۇشخانەكانى ئەوروپا لەو كاتەدا).

زىاد لە سى سەدە زىاتر بەسەر ئەوروپادا رۆى لەو كاتەى موسولمانانەۋە پىش ئەۋەى كە نەخۇشخانە گىشتى يەكان ماناى خۇيان ھەبىت، و زىادپەروى ناكەين ئەگەر بلىن كە تا سەدەى ھەژدەيەمىش (۱۷۱۰ز) نەخۇشەكان تەنھا لە مائەكانى خۇياندا چارەسەر دەكران يان لە چەند خانوۋەكى بچووكدا، كە نەخۇشخانەكان لەم كاتەدا برىتى بوون لە خانوۋى بىلانەكان و شوئىنى خىركردن، باشتىن نمونەش برىتى يە لە نەخۇشخانەى (ئۆتيل دىۋ) لە پارىس كە گەرەترىن نەخۇشخانەكانى ئەوروپا بوۋە لەو سەردەمەدا، ھەرىكە لە (ماكس توردو و تىنون) بەم جۆرە باسى دەكەن:

(نەخۇشخانەكە ۱۲۰۰ جىگەى تىدايە، كە ۱۸۶ دانەى يەك نەفەرىيە، و باقى يەكەى كە پانى ھەرىكەكىيان لە ۵ پى تىنەدەپەرى لەنئوان ۳-۶ كەسى لەسەر دەنوست، ھۆلە گەرەكان بۆگەن و شىدار بوون و دەرگەى ھەواگۆرگىيان نەبوۋە، ھەمىشە تارىك بوون، لە ھەموو كاتىدا نرىكەى ۸۰۰ نەخۇشت دەبىنى كە لەسەر زەۋى يەكە و بەسەر يەكدا ئوستون يان لەسەر گۆلەيەك كا و لە حالە تىكى رەزىلى دا، دەبىنىت لەسەر جىگە مامناۋەندى يەكان ۴ يان ۵ يان ۶ نەخۇش لەپال يەكدا راكشاون كە قاچى يەكىيان بەسەرى ئەۋى ترىانەۋەيە، دەبىنىت منال لەپال پىر ۋەكەوتەدايە و ئافرەت لەپال پىاۋدايە، لەوانەيە باۋەر نەكەيت كە بلىن ئافرەت دەبىنىت لەكاتى مندالبووندا لەسەر يەك جىگا راكشابوۋ لەگەل مذاللىكدا كە بە ئازارى ناوسكەۋە دەتلايەۋە و ھەردووكيان تا گرى تىبەردابوون، ئەم دوۋانە لەپال كەسىكدان كە توشى نەخۇش پىست بوۋە و بەردەوام خۇى دەخورىنىت بەننىۋكە خوئناۋى يەكانى و كىمى دومەلەكانى



دەپژىت بەسەر پەردەى جىگاگەدا! خواردنى نەخۇشەكان لەپىستىرەن جۆرىك بوو  
 كە عەقل تەصەورى بكات و بە برىكى زۆر كەم بەسەرياندا دابەشەدەكرا و لە چەند  
 كاتىكى دوور لەيەكدا و بەبى خشتە، راهىبە ئافرەتەكان عادەتتەيان بوو كە خاترى  
 نەخۇشە گوپراپايەل و دوورپووەكان بگرن لەسەر حىسابى نەخۇشەكانى تر، و  
 دەچوون مەىيان دەرخوارد دەدان و شىرىنى و خواردنى چەورىيان دەدانى  
 لەواذەى كە خىرخوزان وەك چاكە دەياندا بە نەخۇشخانەكە، ئەمە لەكاتىكدا كە  
 زۆر پىويستىيان بە رىجىم و خواردن كەمكردنەو، ئەمانە دەبوو هۆى  
 ئەوەى هەندىكىيان بە زۆرخۆرى بمرن و هەندىكى تريان لەبرسا، دەرگای  
 نەخۇشخانەكە هەميشە كراو بوو بۆ هەموو هاتوچۆكرىك! كە بەهۆى ئەمەرە  
 دەرمانەكان بۆلۆدەبوونەو، هەرەها لەرى پاشەپۆ و هەواى پىسىشەو، ئەگەر  
 چاكەكاران يارمەتىيان نەدانايە ئەوا نەخۇشەكان لەبرسانا دەمردن، يان هەندىك  
 چار بە زۆرخۆرى و شەكرە دەمردن، جىگەكان پىروون لە مېروو مشەخۆرەكان و  
 هەواى ژوورەكان لە بۆگەنى دا تەحەممول نەدەكرا، تەننەت خزمەتكار و  
 پەرسنارەكان نەياندەو پرا بچنە ناو ژوورەكانەو تا لووتيان بە ئىسففەنجىكى  
 تەپكراو بەسركە دانەپۆشىيايە، لاشەى مردووەكان بە لايەنى كەمەو ۲۴ سەعات  
 لەسەر جىگەكان دەمانەو پىش ئەوەى كە لا بىرېن، زۆر جارپىش لاشەكە  
 شىدەبوو و بۆگەنى دەكرد لەپال نەخۇشىكى تردا كە خرىك بوو شىت  
 دەبوو!!).

ئەمە بەراوردىكى سادە بوو لەنىوان بارودۆخى نەخۇشخانەكان لە  
 شارستانىتى ئىمەدا و بارودۆخيان لەلاى رۆژئاوايىيەكان لەو سەردەمانەدا، كە  
 بەلگەيە لەسەر ئەو دواكەوتنە زانستىيەى خەلكى ئەورپا لەسەرى بوون، و  
 نەزانى ئاشكرايان بە بنەماكانى نەخۇشخانەكان و بگرە بە ياساكانى پاراستنى  
 تەندروستى گشتىش بە شىوئەيەكى گشتى.

كۆتايى ئەم بەشەمان بەم ئاكامانە دەهينين كە پىمان خۇشە سەرنجيان بۆ  
 راكيشين: ئىمە لە شارستانىيەتەماندا لەپىش ئەورپىيەكانەو بووين بە ۹ سەدە  
 لە رىكخستنى نەخۇشخانەكاندا، و نەخۇشخانەكانى ئىمە لەسەر بناغەى

سۆزىكى مړۍ يانەى بەرز دامەزرا بوو كه له ميژودا وينەى نى، تەننەت تا ئە مړۆش رۆژئاواى يەكان نايزانن، ئيمە له پيشتيرينى ميللەتەكان بووين له زانينى كارىگەريى مۇسقىقا و ئەدەب و پيكتەنن و ئامازە دەروونى يەكان له چارەسەرى نەخۆشى يەكاندا، ئيمە له هاوسۆزى و هاوكارى كۆمەلايەتى دا گەيشتینه ئاستيەك كه تا ئە مړۆش شار تانايى رۆژئاوا پىنى نەگەيشتووە كاتيەك كه پزىشكى و چارەسەر و خۆراك بۆ نەخۆشەكان بەخۆپايى بوو، و بگرە كه كاتيەك نەخۆشى چاكەو بوو ئەو ئەدەب پارەى دەرايه بۆ ئەوەى بتوانيت خەرجى خۆى بكات تا دەكەويتەو سەر كار، ئەمە پالنەرىكى مړۍ بوو كه تىيدا ئيمە گەيشتینه لوتكە كاتيەك ئالاي شارستانى يەتمان بەدەستەو بوو، ئەى ئايا ئە مړۆ ئيمە له كوئين و ئەو رۆژئاواى يانەش له كوئى؟!

### كتيپبخانە گشتى و تايبەتى يەكان:

لەوەى كه پەيوەندى ھەيە بە دەزگا زانستى و خيىرخوازى يەكان له شارستانى ئيمەدا برىتى يە له باسکردنى كتيپبخانەكان، كه برىتى بوون له قوتابخانە يەكى فيرکردن و چەند دەزگايەك كه كار بەدەستان و دەولەمەندان و زانايان مەسرەفيان دەكيشا، ئەمەش بە مەبەستى بلاوبوونەوەى زانست لەنيوان خەلكى دا بە تايبەتى لەو سەردەمانەدا كه چاپ بوونى نەبوو و كتيپەكان تەنها بەھۆى بەدەست نووسىدەوە لەلايەن خەلكانى تايبەتەو كۆپى دەكران، بەم شيوە يە نرخی كتيپەكان دەگەيشتە ئاستيەك كه زەحمەت بوو قوتاييانى زانست و زانا ھەژارەكان بتوانن بياننكرن، ئيتەر چۆن دەيتوانى ئەگەر بيوستايە كه كۆمەليەك كتيپى ھەبىت لەو زانستەى كه دەيوست تىيدا پسيپۆر بيت؟ ليروە دەبينن كه دروستكردنى كتيپبخانە گشتى يەكان له كۆمەلگاي ئيمەدا له كۆندا پالنەرىكى مړۍ ھەبوو سەرەتا و پاشان پالنەرىكى زانستيش پيكتەو.

لەوانە يە ئەدەبى عەرەبى برىتى بيت له دەولەمەندترين ئەدەبىيەتەكانى جىهان دەربارەى ھەلدان و گۆرانى ووتن بەسەر كتيپدا و خۆشويستنى و ھەزکردن بۆ قسەکردن دەربارەى، زانا (احمد بن اسماعيل) دەليت: (كتيب برىتى يە لەو ھاودەمەى كه دەسپيشخەرى دەكات لەكاتى بيئيشى دا، و بانگت ناكات لەكاتى

سەرقالىتدا، و داوات لىذاكات خۆتى بۇرىك وجوان بكەيت، و برىتى يە لەس  
 ھاوۋەلى كە ۋەسفت ناكات، و لەس نىكەى كە لە خشتەت نابات، و ھاوۋەمەى كە  
 ھەرگىز لىت بىزار ناپىت، و لەس ئامۇزگارىكەرى كە ھەرگىز زەلىل و سەرشۇرت  
 ناكات)، لىرەۋە موسولمانان خويندەنەۋەى كىتئىيان پىباشتر بوۋە لەچوون بۇ كۆپ  
 و كۆبۈۋە ۋەكان، و نىكەى ئەمانىان پىخۇشتربوۋە لە نىكەى خەلىفە و  
 كاربەدەستەكانىش، بەم گىياذە زانستى يەۋە زانايان و دەۋلەمەندان و  
 كاربەدەستانمان خولىاي كىتئىبەكان و كۆكردنەۋەيان بوون، تەننەت بەلا و  
 ناخۇشى مالىيان پىخۇشتربوۋە لە بەلا و لەدەستدانى كىتئىبەكانىان .  
 جارىك كۆمەلىك سەرياز ھىرشىيان كىرە سەر مالى ۋەزىر (ابن العميد) و بەسەر  
 پاسەۋانەكانى دا سەر كەۋتن و ھەموو گەنجىنە و مالەكەيان بۇ تالان كىرە، كە  
 تەناذەت كاتىك گەپراپەۋە شتىكى دەستنەكەۋت كە لەسەرى دابنىشىت يان ئاۋى  
 تىدا بخواتەۋە! بەلام دلى زياتر لەلاى كىتئىبەكانى بوو كە لە ھەموو شتىك زياتر  
 لاى خۇشەۋىست بوون، و ژمارەيان زۇر زۇربوۋ و لە ھەموو زانستەكان و  
 بوۋەكانى ئەدەبدا بوون و بە بارى ۱۰۰ ۋوشتر زياتر ھەلدەگىران، كاتىك (ابن  
 العميد) بەرپىرسى كىتئىبخانەكەى بىنى ھەۋالى لىپىرسى، ئەۋىش ۋوتى: ۋەك  
 خۇيان ماون و كەس دەستكارى نەكردۋە، ئىتر زۇرى پىخۇش بوو و ئىسراحتى  
 كىرە و پىۋى ۋوت: شاىەتى دەدەم كە تۆكەسىكى باۋەپىكراۋ و دلسۆزى، ھەموو  
 گەنجىنەكانى تر قەرەبوۋ دەكرىذەۋە، تەنھا ئەم كىتئىبخانەيەكە قەرەبوۋ  
 نابىتەۋە .

بەم گىياذە زانستى يەۋە بوو كە موسولمانان پىشپر كىيان نەكرد لە كىرنى  
 نوسراۋە زانستى يەكان لە نوسەرەكانىان پاش تەۋاۋبوون لە نوسىنيان،  
 (الحكم) ى ئەمىرى ئەندەلوس بىستى كىتئىبى (الأغانى) تەۋاۋ بوۋە، ھەرىۋىە  
 يەكسەر ۱۰۰۰ دىنارى نارد بۇ (ابوالفرج الأصفهاني) ى نوسەرەكەى بۇ ئەۋەى  
 نوسخەيەكى بۇ بنىرىت، ئەۋىش نوسخەيەكى كىتئىبەكەى بۇ نارد و لە ئەندەلوس  
 كىتئىبەكە خويندراپەۋە پىش ئەۋەى لە عىراق (كە نوسەرەكەى لىدائەنىشت)  
 بخويندريتەۋە، ھەر لەم گىيانە زانستى يەۋە بوو كە كىتئىبخانەكان لە ھەموو لايەكى

جيهانى ئىسلامى دا بلاوبوونە، بەدەگمەن ھەبووھ قوتابخانە يەك كىتېبخانە يەكى گىشتى لە پالەو نەبوويىت، بەدەگمەن دى يە بچووكە كانىش كىتېبخانە يەن نەبووھ، ئەو ۈگەر سەيرى شارەكان و پايتەختە كانمان بگردايە ئەوا پېرپوون لە كىتېبخانە كان بە شىوھ يەك كە ويىنە نەبووھ لە ميژووى چاخەكانى ناوھراستدا.

كىتېبخانە كان دوو جۆرى سەرەكى بوون: گىشتى و تايبەتى، كىتېبخانە گىشتى يە كان لەلا يەن خەلىفە و ئەمىرەكان و زانايان و دەولە مەندەكانەوھ بنيات دەنران، بىزى تايبەتى يان بۇ دروست ەكرا، كە زۆرجار ەكران بەھاوپىچى مزگەوتەكان و قوتابخانە گەرەكان، بىنا تايبەتى يەكانى قوتابخانەكان برىتى بوون لە چەندىن ژور كە چەند ھۆلىكى فراوان پىكى يەوھ دەبەستەوھ، كىتېبەكان لە سەر رەفەى جىگىركراو بەديوارەكەوھ دانەنران، كە ھەر ژورىك بۇ زانستىكى تايبەتى دادەنرا، بۇ كىتېبەكانى فىقە ژورىك و بۇ پزىشكى ژورىك و بۇ ئەدەب ژورىك و بەم شىوھ يە، ھۆلى تايبەتى تىدابووھ بۇ خویندەنەوھ، لەگەل چەند ژورىك بۇ نووسەرەوھ كان بۇ كۆپى كردنى كىتېبەكان، لە ھەندىكىاندا ژورى مۇسقىقاش ھەبووھ كە خوینەران بۇ پشوو ەرگرتن بۇى دەچوون كە ئەمە ناوازە بووھ لە شارستانىتى ئىمەدا، ھەرەھا ژورى تىدابووھ بۇ فىرپوون و كفتوگۆى زانستى لەنىوان سەردانىكەرانى كىتېبخانەكاندا، ھەموويان بە راخەر و ناومال و ئەساسىكى ئىسراحتە و فەخم دەرازیندرانەوھ، لە ھەندىك كىتېبخانەدا چىشتخانەش ھەبووھ لەگەل ژور بۇ مانەوھى غەرىبەكان، ھەرەك ئەوھى دەربارەى كىتېبخانەكەى (علي بن يحيى المنجم) ووتراوھ، كە كۆشكىكى گەرەى ھەبووھ لە دى يەكى نزيك بەغدا و كىتېبخانە يەكى مەزنى ھەبووھ كە ناوى ناوھ (خزانة الحكمة)، كە خەلكى لە ھەموو لايەكەوھ بۇى دەچوون و لەوى دەمانەوھ و جۆرەكانى زانستيان ەردەگرت، كىتېبەكان لەبەردەستياندا بووھ و مەسرەفى باشيان بۇ كراوھ كە ھەمووى لە پارەى (علي بن يحيى) خۆى بووھ، لەمەش سەيرتر نمونەى وامان ھەيە كە ئەمپۇش شتى ەھا مان نەبىستووھ لە پىشكە و تووترىن پايتەختەكانى شارستانىتى رۇژئاوادا، لە شارى موسل خانوويەك ھەبووھ كە (أبو القاسم جعفر بن حمدان الموصلي) دروستى كردووھ و

ناوینداوه خانووی زانست (دار العلم) که کتیبخانه‌یه‌کی هه‌موو زانسته‌کانی تیدا بووه و وه‌قف بووه له‌سه‌ر قوتابیانی زانست و کس ری‌ی لینه‌ده‌گیرا له‌چوونه ژووره‌وه‌ی، نه‌گه‌ر که‌سی‌کی غه‌ریب بهاتایه بۆ زانست نه‌وا کتیب و پاره‌شی ده‌درایه، هه‌موو روژیکیش ده‌کرایه‌وه، باشه تا ئیستا شتی واتان بیستوه له کتیبخانه‌یه‌کی (له‌ندن) یان (واشتنۆن) یان پایته‌ختی‌کی ناسراوی تر که نه‌ده‌ب و زانست و پاره‌ش بدات به قوتابیانی زانست؟! ..

کتیبخانه گشتی‌یه‌کان چه‌ندین فه‌رمانبه‌ریان هه‌بووه که لپرسراویکیان هه‌بووه و هه‌میشه یه‌کی‌ک بووه له ناسراوترین زانایانی سه‌رده‌می خۆی، هه‌روه‌ها که‌سانیک که کتیبیان ده‌دا به‌خوینهران و وه‌رگیره‌کانیش که کتیب‌به‌ناعه‌ره‌بی‌یه‌کانیان ده‌گوپری بۆ زمانی عه‌ره‌بی، و چه‌ندین خه‌تخۆش که به‌خه‌ته خۆشه‌کانیان کتیب‌به‌کانیان ده‌نووسی‌یه‌وه و کوپییان ده‌کردن، و هه‌روه‌ها به‌رگتی‌گیریش که کتیب‌به‌کانیان ته‌جلید ده‌کرد بۆ پاراستنیان له‌فه‌وتان، نه‌مانه بی‌جگه له کارگوزاره‌کان که کتیبخانه‌که پئوستی بوو، بۆ هه‌موو کتیبخانه‌یه‌کی گه‌وره و بچووکیش پپ‌رست هه‌بووه به‌هه‌موو کتیب‌به‌کانی بۆ ئاسان دۆزینه‌وه‌یان، که به‌پئی‌ی لقه‌کانی زانست ری‌کخه‌رابوون، له‌پال هه‌ر دۆلابی‌کی کتیبیشدا لیستیک هه‌بووه که ناوه‌کانی کتیب‌به‌کانی تیدا بووه، نه‌وه‌ش ناسراوه له‌یاسای کتیبخانه‌کاندا که ئیستیعاره‌ی ده‌ره‌کی هه‌بووه بۆ هه‌موو خه‌ک به‌رامبه‌ر به‌بارمه‌یه‌که، به‌لام زانایان و ناسراوان هیچ بارمه‌یه‌کیان لیومنه‌ده‌گیرا<sup>۳</sup>.

سه‌رچاوه‌ دارایی‌یه‌کانی که خه‌رجی کتیبخانه‌کانی دا‌بین ده‌کرد یان له‌وه‌قفانه‌وه بووه که بۆی‌کراون وه‌ک له‌زوربه‌ی کتیبخانه‌کاندا، یان له‌لایه‌ن نه‌و کاربه‌ده‌ستان و زانایان و ده‌وله‌مه‌ندانوه‌ که دروستیان ده‌کرد خه‌رجی بۆ دا‌بینه‌که‌را، ووتراوه که خه‌رجی (محمد بن عبدالملك الزیات) بۆ کتیبخانه‌که‌ی مانگی ۲۰۰۰ دینار بووه، خه‌لیفه (المأمون) یش به‌کی‌شی کتیب‌به‌کان ئالئونی ده‌دا

(۲) (یاقوت الحموی) له کتیبی (معجم البلدان) دا وه‌سفیکی ژۆر باشی لپرسراوانی کتیبخانه گشتی‌یه‌کانی شاری (مه‌رو) ده‌کات به‌وه‌ی که ری‌یاندا ۲۰۰ به‌رگ کتیب بخوارنیت به‌بێ نه‌وه‌ی هیچ بارمه‌یه‌کی لیومنه‌رگرن.

به (حذین بن اسحق) بۇ ھەر كىتیبك كه وەرىدەگپرا بۇ زمانى عەرەبى، با ئىستاش ھەندىك نموۋە بەيىننەۋە لەو كىتپخانە گشتى و تايبەتىيانەى كه لە مېژوۋى ئېمەدا بەناۋبانگ بوون:

### بەناۋبانگترین كىتپخانەكان:

كىتپخانەى خەلىفە فاتىمى يەكان لە قاھىرە: زۆر سەرسوپھىنەر بوۋە بەو موصحف و كىتپبە نايابانەى لەخۇى گرتبوو، ژمارەى كىتپبەكانى ۱۰۰۰ زۆرىك لە مېژوۋونوسان دەلئىن گەيشتە ۲ مىلئون كىتپ، لەگەل ئەمەشدا كه (المقرىزى) بۇ ئەۋە دەچىت كه مىلئونىك و ۶۰۰ ھەزار كىتپ بوۋە !!!

ھەرۋەھا كىتپخانەى (دار الحكمة) لە قاھىرە: كه (الحاكم بأمر الله) فاتىمى دروستى كرد و لە ۱۰۰ جومادى دوۋەمى (۳۹۵ك) كرايەۋە، ئەۋەندەى كىتپ تىدا كۆكردەۋە كه بۇ ھىچ پاشايەكى پېش ئەۋ كۆنەبوۋە، بەشپوۋەيك كه ۴۰ خىزانەى تىدا بوۋە و تەنھا يەك خىزانەيان ۱۸۰۰۰ كىتپى تىدا بوۋە! .  
ھەرۋەھا (بيت الحكمة) لە بەغدا: كه (هارون الرشيد) دروستى كرد، و لە سەردەمى (المأمون) دا گەيشتە لوتكەى بەرزى يەكەى، زۆر لە زانكۆيەك دەچوۋە كىتپى جۇراۋجۇرى تىدا بوۋە و زانايان بۇ خويىندەۋە و گفتوگۇ و نووسىنەۋە تىيدا كۆدەبوۋنە، چەندىن ۱۰۰۰ ھەرگىپ و نووسەرۋەى تىدا بوۋە كه ئەۋ كىتپبانەيان ۱۰۰۰ ھەردەگپرا كه (الرشيد و المأمون) لە فتوحاتەكانى (ئەنقەرە و عەمورىيە و قوبروص) دەستياندەكەۋت .

ھەرۋەھا كىتپخانەى (الحكم) لە ئەندەلوس: كه لەپەرى گەورەى و فراۋانىدا بوۋە و ژمارەى كىتپبەكانى ۱۰۰۰ ھەزار بەرگ (يان ۶۰۰ ھەزار بەرگ) ، چەندىن پېپرستى وورد و رېكخراۋى ھەبوۋە بەشپوۋەيك كه تەنھا پېپرستى تايبەت بە ديۋانەكانى شىعەرى كىتپخانەكه گەيشتە ۴۴ بەرگ.

(۴) ھەندىك دەلئىن سەرجمى كىتپبەكانى ئەم كىتپخانەيەش گەيشتە ۲ مىلئون بەرگ! .

(۵) ۱۰۰۰ ھەندەلوسدا زياد لە ۲۰ كىتپخانەى گشتى ھەبوۋە كه مىلئونەھا كىتپبان لەخۇ گرتوۋە، ئەمە لە كاتىكا كه گەرەترىن كىتپخانەى گشتى لە ئەۋروپادا لەو كاتەدا ژمارە كىتپبەكانى لە چەند

ھەرۈھا كىتېبخانەى (بنى عمار) لە (طرابلس): كە نمونەيەكى گەورەى و مەزنى بوو، بە تەنھا ۱۸۰ خەتخۆش و نووسەرەوى تىدابوو كە كىتېبان كۆپى دەكرد بە دەست، و بە شەو و بە رۇژ دەگۆردران بۇ ئەوئەى كە كارى كۆپى كردن تىيدا نەو سستىت<sup>۱</sup>.

كىتېبخانە تايبەتى يەكانىش ئەوئەندە زۆر بوون كە مېژوو بە شانازى يەوھ باسىان دەكات، لە ھەموو شار و شارۆچكە يەكى رۇژھەلات و رۇژئاواى جىھانى ئىسلامى دا بىلابوون، بە دەگمەن زانايەك ھەبوو كە كىتېبخانە يەكى تايبەتى نەبوو بىت كە ھەزاران بەرگيان تىدابوو، لەوانە كىتېبخانەى (الفتح بن خاقان) كە زۆر فراوان بوو، داواى لە پىاويكى ھەرە باشى سەردەمى خۆى لە ئەدەب و زانستدا كرد كە بۆى كۆبكاتەو كە (علي بن يحيى المنجم) بوو، ئەوئەىش ئەوئەندەى كىتېب بۇ كۆكردەو بە تايبەتى لە بوارى مەعريفە و حىكمەتدا كە لە ھىچ كىتېبخانە يەكى تردا ئاوا كۆنەبوو بوونەو، ھەرۈھا كىتېبخانەى (ابن الخشاب) (۵۶۷ كەردوھ) كە لە زانائىن كەسايەتى يەكان بوو لە نەحودا و ھەرۈھا لەبوارەكانى تەفسىر و فەرموودە و مەنتىق و فەلسەفەشدا، زۆر خولياى كىتېب و كۆكردەوئەىيان بوو.

ھەرۈھا كىتېبخانەى (جمال الدين القفطي) (۶۱۶ كەردوھ) كە ئەوئەندەى كىتېب كۆكردەو كە وەسەف ناكىن، تەنانت لە شوئەنە دورەكانەو بۇيان دەھىنا لەبەر دەستبىلوى و پاداشتەكانى، لە دونيادا تەنھا كىتېبى خۆش دەويست و خۆى بۇ تەرخان كرد تەنانت ژنىشى نەھىنا بۇ ئەوئەى مال و منال سەرقالى نەكەن، كىتېبخانە كەى وەسىت كرد بۇ (الناصر) كە نرەكەى گەيشتە ۵۰ ھەزار دىنار، ھەرۈھا كىتېبخانەى (بنو جرادة العلماء) لە شارى حەلەب، يەكىكىان (كە ناوى

---

ھەزارىك تىنە دەپەرى، لە دائىرەى مەعارىفى كاسۆلىكى (Catholic Encyclopedia) دا ھاتوو كە كىتېبخانەى كىتېساي كانتەرىبەرى (Canter bury) كە دەولە مەندىن كىتېبخانە كانەكانى ئەو سەردەمى ئەوروپا بوو ۱۸۰۰ بەرگ كىتېبى تىدابوو لە سەدەى ۱۴ى زابىنى دا!!.

(۶) ھەرۈھا ئەو كىتېبخانەى (عضد الدولة) لە شارى شىراز دروستىكرد لە (۳۶۰) ژورر پىكھاتبوو لەگەل ھۆلىكى گەورە كە لە ھەموو لايەكەو بە پارك و باخ و بىستان دەورە درابوو !!.

ابوالحسن بن ابي جرادة) بوو (كه ٥٤٨ هـ مردوه) به خهتى خوښى خوښى ٣  
 دؤلابى له كتيبه نايابه كان بؤ خوښى نووسى يهوه و يهك دؤلاب بؤ باوكى و  
 دؤلابيكي تريس بؤ كوره كى، ههروهه كتيبخانهى (الموفق بن مطران الدمشقي)  
 (٥٨٧ هـ مردوه) كه هيممه تيكي گه و رهى هه بووه له كؤكردنه وهى كتييدا،  
 ته ناههت كاتيكي كه مرد له دؤلابه كانى دا له كتيبه پزيشكى يه كان و غه يري  
 نه مانيش نزيكهى ١٠٠٠٠ بهرگى هه بووه، له خزمهتى دا ٣ نووسهروه هه بوون كه  
 بهرده وام كتيبيان بؤ ده نووسى يه وه و نه ميش موچه و رۆزى ده دانئى .  
 ئيمه كاتيكي كه دلخوښى دهروونمان پرده كات به وهى كه نا بهو شيوه يه كتيب  
 و كتيبخانه كان بلاو بوون له هه مو لايهكى جيهانى ئيسلامى دا له سرده مه  
 زيړينه كانى دا، له هه مان كاتدا غم و په ژاره دامان ده گريت كاتيكي كه چاره نووسى  
 نه م كتيبخانه مان بؤ روون ده بيته وه، و نه وه مو فو تاندى و سووتاندى و  
 له ناو بردنه كى كه تووشى هاتن به دريژايى سه ده كان، و به هيچ شيوه يهك ناوانريت  
 نه نده زهى نه وه ده دستچوونه گه و ره يهى زانست بيپوريت و قهره بوو بكره ته وه،  
 كتيبخانه كانمان تووشى چهندين كاره سات و به لا هاتن كه بوونه هوى فو تاندى  
 مليونه ها كتيب بؤ هه تا هه تايه، كه بريتن له بهنرخترين شوينه وار و پاشماوهى  
 فيكرى ئيسلامى له ميژوودا .

به لا و كاره ساتى ته تهره كان كاتيكي كه به غدايان داگير كرد پيش هه موو شتيك  
 تووشى نه م كتيبخانه بوون، هه موومان ده زانين كه ته تهره بهر بهرى و  
 ناشارستانى يه كان هه موو كتيبه كانى كتيبخانه گشتى يه كانى به غدايان فرېدايه  
 ناو رووبارى ديبله وه به شيوه يهك كه رووباره كيان پېپر كرده وه و سوار ده يتوانى  
 به سه رياندا له م رۆخى رووباره كه وه پېپر ته وه بؤ نه و بهر، ناوى رووباره كيش بؤ  
 ماوهى چهندين مانگ بوو به ره شيكى قه ترانى به هوى مره كبهى نه وه كتيبانى كه  
 فرېدرا بوونه ناوى، ههروهه كاره ساتى داگيركارى خاچپه رستانيش بووه هوى  
 له ناو چوونى بهنرخترين كتيبخانه كانمان له شاره كانى قودس و ته رابولس و  
 مه عه پره و غه زه و عه سقه لان و غه يري نه مانيش له و شارانهى كه كاويلان كردن،  
 ته نها نه وه زده به سه كه بزائين هه نديك له ميژوونوسان برى نه وه كتيبانى كه



خاچپەرستەكان تەنھا لە شارى تەرابولس لەناویانبردن نزیکەى ۳ ملیۆن بەرگ بوون<sup>۷</sup>!! نەسکۆى دەستبەسەرا گرتنى ئىسپانىيەكان بۆ ئەندەلوسىش بوو ھۆى لەناوبردى ئەو کتیبخانە مەزنانەى کە میژوو بە سەرسامى یەوہ باسیان دەکات! ھەموویانیدان سووتان بە ھۆى کارەکانى قەشە رەگەزپەرستەکانەوہ، تەنناتە میژوونوسان دەلێن لە ۱ رۆژدا و لە گۆرەپانى شارى غەرناتەدا نزیکەى ۱ ملیۆن کتیبیدان سووتاندا!

ئەمە بریتى بوو لە کتیبخانەکانمان لە چاخەکانى شارستانى یەتماندا، و ئەو ھەش چارەنووسیان بوو، لەگەڵ ئەو ھەشدا داننان بە چاکەى دوژمنان قورسە بۆ دەروون، بەلام دەبیئت دان بەو ھەدا بنیین کە کتیبخانەکانى ئەوروپا بوونە ھۆى پاراستنى پاشماوہ یەکى کەمى ئەم میراتە زانستى یەمان، تەنناتە ئیستا لە گەو ھەرى دانراوہ عەرەبى یەکان ئەو ھەندەیان ھە یە کە زۆریان لە ھەموو جیھانى ئىسلامى دا نەماون؟.

### کۆر و کۆبوونەوہ زانستى یەکان:

ئەمە بریتى یە لە لایەنىکى خۆش لە لایەنەکانى شارستانى یە تە گەشەکەمان، کە کارىگەرى یەکى گەورەى ھەبوو لە بلاوکردنەوہى رۆشنىبرى و برەوپیدانى زانستدا، و لە بەرزکردنەوہى ئاستى کۆمەلایەتى و زەوقى زانستى لە ناو ھەندە رۆشنىبرى یەکاندا، ئەم مەجلیس و کۆر و کۆبوونەوہ زانستى یانە زۆر بلاو و جۆراوجۆر بوون لە شارەکان و پایتەختەکانماندا، و روویەکى پەرشنگدار بوون لە رووہکانى رابوونى فیکرى ئوممەتەکەمان لە گەرمەى دەسلەت و ھىزیدا، ھىچ گومانەت لە مەدا نامىنىت کاتیک دەبینیت زوربەى توپزەکانى کۆمەل لە خەلیفە و کاربەدەستان و زانایان و ئەدیبان و شاعیران لیکۆلینەوہ تاییبەتى یەکانى خۆیانیان لە کۆبوونەوہ تاییبەتى و گشتى یەکاندا کردبوو مەیدانىکى پیشپەرىکى زانستى و ئەدەبى و فەلسەفى، ئەم ئوممەتەى ئیئمە لە تینویتى و گەرمى دا بۆ زانست و پرۆگرامەکانى گەیشتە ئاستیک کە ھەست بە مەزنى و گەورەى یەکەى دەکەیت.

(۷) لەناویاندا ۵۰ ھەزار نوسخەى قورئانى پیرۆز و تەفسیرەکانى بوو!.

ئەم كۆپ وكۆببونە وائە زۆر و جۇراوجۆر بوون، بۇ نموونە ئەو كۆپ وكۆببونە وائەنى كە خەلىفە خۇي سەرۆكايەتى دەكرد و تىيدا بەناوبانگترين زانايان و ئەدىبان و فەقىهان كۆدەبوونەو، لە سەرەتاي ئىسلامدا وەك مەجلىسىكى نوئدەران و ابوو كە سەرپەرشتى كارەكانى دەوآهت و كاربەدەستەكانى لىوئەكراو، پاشان لە سەردەمى ئومەوىيەكاندا بوون بە كۆپى حىكمەت و ئەدەب و شىعر.

پاشان لە سەردەمى عەبباسىيەكاندا كەشەى كرد و برىتى بوون لە ناوازەترين كۆپ و كۆببونەكان لە جوانى و فەخمىي راخەر و ئەساسەكەى و فراوانىيەكەى و زۆرىي زانايان و ئەدىبانى، و جۇراوجۆرىي بابەت و ھونەرەكانىدا، ئەمە بىجگە لە كۆپە مۇسىقىيەكان و گۆرانىيەكان، لە ناسراوترين خەلىفە عەبباسىيەكان لە فەخمىي و ناوازەيى كۆپ وكۆببونەوكانيان (الرشيد و المأمون) بوون، تەنھا بەسە ئەوئەدە بزانين كە (الرشيد) لە مەجلىسەكانىدا ئەمانەى كۆدەكردەو: لە شاعىرەكان: (أبو نواس و أبو العتاهية و دعبيل و مسلم بن الوليد و العباس بن الأحنف)، و لە فەقىھەكان: (أبو يوسف و الشافعي و محمد بن الحسن)، و لە زمانە وائەكانىش: (أبو عبيدة و الأصمعي و الكسائي)، و لە مېژوونووسانىش: (الواقدي) مېژوونووسى بەناوبانگ، و لە گۆرانىيىژانىش: (إبراهيم الموصلي و إسحاقى كوپى).

خەلىفە (المأمون) يىش مەجلىسەكانى لە ناوازەترين مەجلىسە زانستىيەكان بوو لە مېژووى شارستانىتى ئىسلامىدا، چونكە خۇي لە مەزنترىنى زانايان بوو، و كۆپەكانى شەپۇلى دەدا بە كۆمەلىكى بىوئە لە پياوانى زانست و ئەدەب و شىعر و پزىشكان و فەيلەسوفەكانىش كە لە ھەموو لايەكى وولاتو بەبانگى دەكردن و ھەمووى لەژىر كەرم و رىزى خۇيدا نوقم دەكرد بەجىاوازى رەگەز و وولاتەكانىان.

ئەوئەشمان بىرنەچىت كە دوكانەكانى كىتب نووسەرەوكانىش بەھەمان شىوہ كۆپىك بوو بۇ زانايان لە ھەموو بوارەكاندا كە گفتوگو و راگۆرىنەويان تىدا ئەنجام دەدا، كىتب فروشەكانىش خۇيان زوربەى كات ئەدىب و رۆشنىر بوون كە

سودىكى گەورەيان لەكارەكەيان وەردەگرت بۇ تىركردنى برسيتىيان بۇ زانست، ئەوئەندە بەسە كە بزائىن (ابن النديم) خاوەنى (الفهرست) و (ياقوت الحموي) خاوەنى (معجم الأدباء) و (معجم البلدان) ھەردووکیان دووکانى كتيب فرۇشتىيان ھەبوو، زۇر جاريش (ابوالفرج الأصفهاني) خاوەنى كتيبي (الأغاني) و (ابو نصر الزجاج) ى ئەدىب و زمانەوان و موفەسىرى قورئان لە دوکانى كتيب فرۇشەكاندا كۆدەبوونەو و دەربارەى شيعر و ئەدەب گفتوگۇيان دەکرد لەگەل ئەو شاعىر و ئەدىبانەى كە دەھاتن بۇ ئەو دووكانانە .

لەدوايیدا دەلئىين ئەو ئوممەتەى كە شايەنى ژيان و سەبەرزىيە خۇراكى خۇى لە زانستدا دەبىنيئەتوھ پيش ھەموو شتىك، ئوممەتى ئىمەش كاتىك ژيانى دەکرد بە بەر مىللەتانى تردا ھەموو رىگايەكى گرتبەبەر بۇ دەستكەوتنى زانست و بلاوكردئەوھى، بەلكو زوربەى نەوەكانى لە خەلىفەوھ بۇ بازركان و كاركەرەكان پيشپرکىيان دەکرد دەستخستن و بلاوكردئەوھى ھۆكارەكانى زانست لە كتيب و قوتابخانەكان، ھەروەك بىنيشمان قسە و گفتوگۇكانىشيان لە مجلسە زانستىيە ناوازەكانىياندا زوربەى بۇ زيادبوونى زانست و كرانەوھى مېشك و تىزكردئەوھى بوو، كە تەئانەت لە دانىشتن و يارىكردن و كات بەسەبەردنەكانىشياندا زانا و ئەدىب بوون .

لېرەدا باسى كۆپى زانايان و فوqەھا و فەرموودەزان و ئامۇزكارەكانىشمان نەکرد، كە ئەمانە ئەوئەندە زۇربوون لە ھەموو شار ولادىيەكدا ھەبوون، بەكورتى دەتوانىن بلئىين كە شارستانىئەتى ئىمە لە سەردەمە پرىشنگدارەكانىدا ھەموو جىھانى ئىسلامى پىركردبوو لە زانست كە ھەموو مالەكان و مزگەوتەكانى و قوتابخانەكانى و يانەكانى و كۆپ و مەجلىسەكانى و دووكانەكانى داپۇشيبوو، بەشىوھىيەك كە وای لە زانای گەورە (گۆستاف لۇبۇن) كرد كە بلئیت: (خۇشەويستى موسولمانان بۇ زانست زۇر گەورە بوو، و گەيشتنە ئاستىكى زۇر بەرز و مەزن لە رۇشبىرىدا دواى ئەوھى كە فتوحاتەكانيان تەواو كرد بە ماوھىيەكى كورت، بەشىوھىيەك كە توانىيان شارستانىئەتىيەك داھىئىن كە زانستەكان و ئەدەب و ھونەرەكان تىيدا بەتەواوھتى گەشانەوھ و گەيشتنە لوتكە).

## پايته خته كان و شاره گه وره كان:

ئيمه ئيستا له سهدى چاره مى كۆچيدايين يان سهدى دهيمه مى زاييني، و به شيويهكى خيرا چاويك دهگيرين بهسەر شاره كانى جيهانى ئيسلامى و جيهانى رۇژئاوادا، كه ليهدا تووشى تۆقين دهين لهو جياوازي به گه وره يه له نيوان ئەم دوو جيهاندا بووه، سهران دەسورميت كاتيك كه جيهانيكى پر له ژيان و هيز و شارستانى يهت (كه جيهانى ئيسلامى يه) دهبيدين بهرامبر به جيهانيكى دواكوتوو كه شويئنه واري ژيان و زانست و شارستانى تيدا نه ماوه (كه جيهانى رۇژئاوايه)، دهبا ههول بددين بهراورديك له نيوان ئەم دوو جيهاندا بگهين، با سهره تا به جيهانى رۇژئاوا دەست پيڭكهين بۇ ئەوهى بزانيه كه ژيانى دانىشتوانى و فراوانى شاره كانيان و ئاستى خه لكه كهى چۆن بووه؟. له كتيبى ميژروى گشتى (الفيس و رامبو) دا هاتوو: ئينگلته راي ئەنگلۆسه كسونى له سهدى ههوتهمى زاييني يهوه و تا دواى دهيم زۆر ههژار بووه له زهوى يه كهى دا و پهيوهندي چپرابوو به وولاته كانى ترهوه، زۆر سهره تايى و وهحشى بوون و خانووه كانيان به بهردىكى دانه تاشراو دروست دهكرد و به قورپكى شيلراو بنياتيان دهنا و له زهوى تهختانى دا دروستيان دهكرد، خانووه كانيان تهسك و دهركه يان ناخوش و دانه خراو بووه، ههروهها گهوپ و شويضى ئەسپ و ئازله كه كانيان په نجهريان نه بووه و دهبووه هوى تووشبوونى ئازله و مالاته كان به چه ندين نهخوشى جۇراوجۇر كه تنها دهرامه تى وولات بوون، وه نه بهى خه لكه كان ئەميتتر و ماله كانيان له ئازله كهان خوشتر بووييت، سه رۇكى تيره له كوখে كهى دا له گه ل خيزان و خزمه تكار و ناسياوه كانى دا دهژيا، هه موويان له هوليكي گه وره دا كۆده بوونه كه له ناوه پراستى دا زۇپايه هه بووه كه دووكه لكيشه كهى له سه قفى ماله كه وه دهچوو دهره وه، هه موويان له سه ريه ك سفره نانيان ده خوارد كه سه روك و ژنه كهى له لايه كى سفره كه دا بوون، چه تال نه ناسرابوو و كووپه كان له خواره وه ياندا پيئيكي له سه ر بووه و ده بووايه هه ريه كيك كووپى خوى به دهسته وه بگريت يان به يهك جار هه ليداته ناو ده مى، گه وره مى مال له ئيواره دا دواى نانخواردن و خواردنه وه و سه رخوشى دهچوو

ژوررەكەى خۇى، پاشان مېزەكان لادەبران و ئەوانى ترهەموويان پىكەوه لەسەر زەوى ئەو ھۆلەدا دەخەوتن و ھەرىيەكەك چەكى خۇى بەدەستەو دەبوو لەكاتى خەوتندا لەبەر ئەوھى دزەكانى ئەو كاتە ئەوئەندە بەجورئەت بوون كە واى لە خەلكەكە دەكرد كە ھەميشە لە ئامادەباشى دا بن بۆ ئەوھى زەفەريان پىنەبەن . ئەوروپا لەو كاتەدا پېرېووە لە دارستانە چەرەكان و دواكەوتوو بوو لە كشتوكالەكەى دا، لە زۇنگا و گۆلاوكانى دەورو بەرى شارەكانەو بۆنىكى كوشندە دەھات كە خەلكى دانەگرت و لەناوى دەبردن، خانووەكانى شارەكانى پاريس و لەئەندەن لە دار و قورپى شىلداو بە كا و قەصەب دروستدەكران (وەك خانووى لادىكانى ئىمە پىش نيو سەدە)، پەنجەرە و ژوررى گەرمكراويان نەبوو، ھەرھەما جىگە و سىستەمى نووستىيان نەناسىو و تەنھا جىگايان برىتى بوو لەو كا و پووشەى كە لەسەر زەوى دا دەيانرشت، پاك و خاوينىيان نەناسىو و ناوسكى ئاژەلەكان و پىسى چىشتخانەكانيان لەبەردەم مائەكانياندا فرى دەدا و لىيانەو بۆنىكى ناخۆش دەھات .

ھەموو خىزانىك لە يەك ژوردا دەخەوتن بە پىاو و ژن و مندالەكانەو، و زۆر جار پىش ئاژەلە مالىيەكانيان لەگەل خۇياندا دەخەواند، جىگەى ئەوان برىتى بوو لە كىسىك كا كە لە سەر وويەو كىسىكى خورى ھەبوو كە وەك سەرىن بەكارھاتوو، شەقامەكانى شارەكان ئاوپرۆ و رووناكى و بەرد رىژىيان نەبوو، گەورەترىن شارپىش لە ئەوروپادا ژمارەى دانىشتوانى لە ۲۵ ھەزار تىنەپەريو . ئەمە برىتى بوو لە حالى رۆژئاوا لە سەدەى يانزەيەم و دواى ئەميشدا بە دانپىدانانى مېژوونووسانى خۇيان، دەبا ئىستا بەخىرايى پىش ئەوھى ئەم وئەنەيەمان بىرچىتەو بچىن بۆ جىھانى ئىسلامى و شار و پايتەختە مەزنەكانى وەك بەغدا و دىمەشق و قورتوبە و غەرناتە و ئىشبيلىيە، بۆ ئەوھى بزائىن ئەم شارانە و شارستانىتەكەيان چۆن بوو .

بابچىن بۆ شارەكانى ئەندەلوس كە دراوسى ئەوروپا بوون و باسما لىووە كرد، و باھەول بەدەين كە تەنھا خاسىيەتە ديارەكانيان ئەك ھەموو شتىكيان باس بكەين، دەبا بزائىن چۆن بوون؟ :

قورتوبە (Cordoba) لە سەردەمی (عبدالرحمن) ی سێیەمی ئومەوی پایتەختی ئەندەلوسی موسولمان بوو، شەوان بە چارخان رووناک دەکرایەوه و موسافیران تا ماوەی ۱۰میل بەهۆی پرشنگی رووناکی یەکەمی دەیانتوانی رینگە ی خۆیان ببینن و وون نەبن، شەقام و جادەکانی بەدریژ کرابوون، و شۆستەکانی لە جادەکەوه بەرز کرابوونەوه، چوار دەوری درابوو بە باخ و بیستانی گەش و سەوز، تەنانەت ئەوەی دەهات بۆ ئەم شارە نزیکە ی ۱ سەعات بەناو ئەم باخ و بیستانانەدا پیاسە ی دەکرد ئینجا دەگە یشتە شارە کە .

دانیشتوانی لە ۱ ملیۆن کەس زیاتر بوون (لەوکاتەدا کە دانیشتوانی گەورەترین شاری ئەوروپا لە ۲۵ هەزار کەس زیاتر نەبوون)، حەمامەکانی نزیکە ی ۹۰۰ دانە بوون و خانووکانی ۲۸۳۰۰۰ خانوو و ۸۰۰۰۰ کۆشک بوو، ۶۰۰ مزگەوتی تێدابوو، خڕیتی شارە کە ۸ فەرسەخ بوو (واتە نزیکە ی ۳۰کم)، هەموو دانیشتوانە کە ی خۆیندەوار بوون و لە بەشی رۆژەلاتی دا بەتەنها ۱۷۰ ئافەرەتی خۆشەنوس هەبوون کە بە خەتی کوفی قورئانیان دەنوسا، ئەمە تەنها لە یەک لای شارە کە دا، ۸۰ قوتابخانە ی گشتی تێدابوو کە هەزارەکان بەخۆپای تێیدا فێردەکران، ۵۰ نەخۆشخانە ی تێدابوو، مزگەوتە گەورە کە ی کە تا ئەمڕۆش شوێنە واره مەزنە کە ی بەنەمری ماوه نمونە یە کە بوو لە هونەر و دامێناندا، بەرز ی مزارە کە ی ۴۰ بال بوو و گومەزە بەرزە کە ی لەسەر چەند بناغە یە کە تەختە یی هەلکە ندرائ جیگیر بوو، لەناووە ۱۰۹۳ پایە ی هە یە کە لە مەرمەری جۆراوجۆر دروستکراون و بوونە تە هۆی دروستبوونی ۱۹ بەش بەدریژی و ۳۸ بەش بە پانی، لەشەودا بەهۆی ۴۷۰۰ چارخانە وه رووناک دەکرایەوه کە لە هەموو سالی کدا ۲۴ هەزار رەتل رۆنیان سەرف دەکرد، بەشی خوارووی ۱۹ دەرگای هەبوو کە بە لەوحی برۆنزی پتەو داپۆشرا بوون جگە لە دەرگای ناوەندی یان کە بە لەوحی ئالتونی داپۆشرا بوو، لەهەریە کە لە رووەکانی رۆژەلات و رۆژئاواشدا ۹ دەرگای هاوشیوە ی ئەمانە هەبوو، میحرابی مزگەوتە کە ئەوەندە بەسە کە میژوونوسە کە رۆژئاوایی یەکان دەربارە ی دەلین: (بریتی یە لە جوانترین شتی کە چاوی مرقۆفی دەچیتە سەر، هیچ شتیکی تری کۆن یان نوێ ناگاتە جوانی و رازاندنە وه و بەرز یی یە کە ی).

ھەر بۇ شارى قورتوبە شارۆچكەى (الزھراء)ى نەمر بە ھونەر و ناوازەكانى زيادكرا، بە شىۋەيەك كە ميژوونوسى توركى (ضيا پاشا) نەربارەى دەلئيت: (بريتى بوو لە سەرسوپھىنەرى زەمانە كە ھاوشىۋەى ئەم بەخەيالى بەنناكاندا نەھاتوۋە لەو كاتەۋەى پەروەردگار گەردونى دروستكردوۋە، و يئەنەيەك ۋەك ويئەى ئەم لە مېشكى ھىچ ئەندان يارىكدا دروست نەبوۋە لەو كاتەۋەى كە

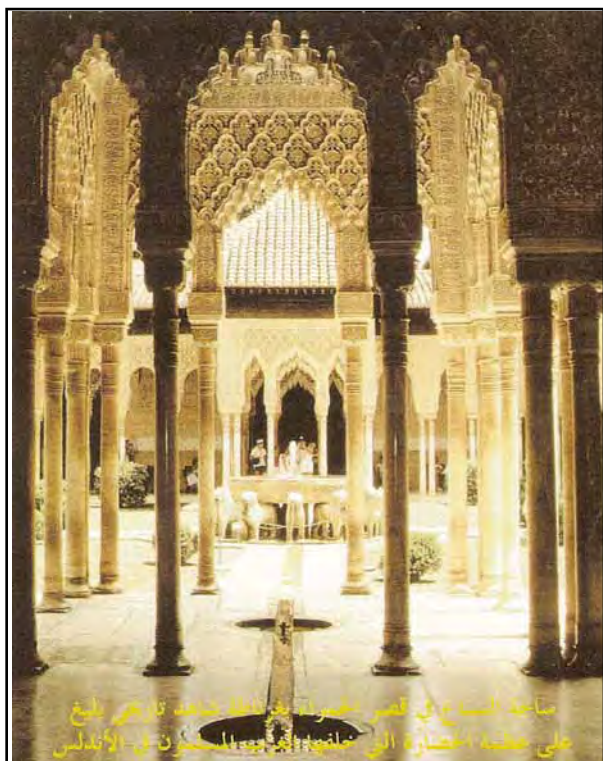

مسجد الزهراء في قصر الحمراء في غرناطة، الأندلس  
على عتبة الحضارة التي خلفها جوجو المسلمون في الأندلس

عەقلەكان پەيدا بوون).  
ل..... ش.....ارى  
(الزھراء) دا ھۆل و  
مەجلىسيك ھەبوۋە كە  
ناۋى (قصر الخلافة)  
ب...وۋە، س...ەقف و  
ديۋارەكانى لە ئالتون  
و مەرمەرى پوختى  
ئەستور بوون ل...ە  
ھەموو رەنگيک، ل...ە  
ناۋەپاس.....تى دا  
حەوزيكي گەورەى  
مەرمەپ ھەبوۋە كە  
پەربوۋە لە جيۋە، لە  
ھەموو لايەكى ئەم

مەجلىسەدا ۸ نەرگا ھەبوون كە سەرەكانيان لە عاج و ئەبانۆسى رازا بە ئالتون و جۆرەھى گەۋھەر پيئەكەتبوون و چوارچىۋەكەى لە مەرمەرى رەنگاورەنگ و بلوورى روون پيئەكەتبوو.

تيشكى خۆر لەم نەرگايانەۋە دەھاتنە ژورەۋە و ناۋەپاست و ديۋارەكانى ئەم مەجلىسەى رووناك نەكردەۋە و بەھۆى رەنگە جۆراۋجۆرەكانەۋە رووناكى يەكى دروستدەكرد كە مېشكى نەسوپماند و چاۋەكانى گيژدەكرد، خەلىفە (الناصر)

ئەگەر بىويستايە يەككە لە دانىشتوان بترسىنىت ئاماژەى دەکرد بۇ يەككە لە بەندەكانى كە جيوەى ناو حەوزەكە بجوولئىنىت، ئىتر رووناكى يەك لە مەجلىسەكەدا پەيدا دەبوو وەك تىشكى ھەورە بروسكە و دلەكانى پىرەكرد لە خۇشى، بە شيوەيەك كە دانىشتوانى ھۆلەكە و اياندەزانى دەفېن و لە ھەوادان تا ئەو كاتەى كە جيوەكە بجوولايەو.

ھەروەھا شارەكە كارگەكانى پىشەسازى و ئاميرەكانى تىدابوو، وەك شوپىنى دروستكردنى ئامير و چەكەكانى جەنگ و شوپىنى دروستكردنى خشلەكانى خۇپرازدندەو و شوپىنى دروستكردنى پەيكەر و زەخرەفە و ھەلەكەندراوكان و غەيرى ئەمانىش لە پىشە و پىشەسازىيەكان، دروستكردنى ئەم شارۇچكەيە ماوەى چوار سالى خاياند، لەم كۆشكە مەزەندا خەليفە (المستنصر) لە سالى (٣٥١ك) دا پاشاي ئىسپانىيە مەسىحى پىشوازى كرد كە (اردون بن اننفوش) بوو، كاتىك چوۋە ناو زەھراو و گەورەيى و مەزنى و خزمەتكارەكانى سەربازەكانى و ئاميرە جەنگىيەكانى بىنى توشى سەرسوپمان بووا سەرسوپمانەكەى گەيشتە لوتكە كاتىك كە گەيشتە مەجلىسى خەليفە (المستنصر) و لە پالىدا گەورە پياوانى دەولەت و ريزدار و ئەشراف و گەورە زانايان و خەتیبەكان و گەورە سەركردە سەربازىيەكانى بىنى، كاتىك كە پاشاي ئىسپان وويستى نزيك بىتەو سەرى روتكرد و كلاًو كەى داكەند و بەپىو مایەو تارەكو خەليفە رىگەى دا ئى نزيك بىتەو و دانىشىت.

ئەگەر لىرەو بەچىن بۇ (غەرناتە) گەورەيى بىنا و ئاودانى ئىسلاميمان بە تەواوۋەتى بۇرون دەبىتەو، بە تايبەتى لە كۆشكى (الحمراء) دا كە نمونەيەكى سەسوپھىنر بوو و تەماشاكەرانى سەرسام دەكرد، تا ئەمپۇش لەگەل تىپەپوونى رۆژەكاندا مایەى سەرسوپمان و سەردانى گەشتيارانە لە ھەموو لايەكى جىھانەو، ئەم كۆشكە لە قەدپالى چىايەكدا دروستكارو كە دەروانىت بەسەر شارى قورتوبە و باخ و بىستانە فراوان و بەپىتەكانى دەوروبەرىشى دا، كە وای لىدەكات لە جوانترىنى دىمەن و شوپنەكانى دونيا بىت، لە كۆشكەكەدا چەندىن ھۆلى جۇراو جۇرى تىدابوو، وەك: ھۆلى شىرەكان، و ژوورى دوو



خوشكەكە، و ھۆلى دادپەرورەرى، و ھۆلى بالۆيزەكان، كە ناتوانىن لەم باسە كورتەدا دەسفى تەواوى (الحمراء) ى ناوازە بكەين .

باسىش دەربارەى شارە ئەندەلوسى يەكانى تر و ئەو فەخمى و مەزنى يەى كە ھەيانبۇوھ كاتمان زۆر دەبات و درىژدەبىتتەوھ، و تەنھا ئەوئەندە بەسە كە بلىين لە شارىكى تردا كە (ئىشەبىلىيە) بووھ، بەتەنھا ٦٠٠٠ ئامىرى ئاورىشم چىن ھەبووھ<sup>٨</sup>، و لە ھەموو لايەكىدا بە دارى زەيتون دەورە دراوھ، و زياتر لە ١٠٠ ھەزار ئامىرى گوشىنى زەيتون و دروستكردنى زەيتونى تىدابووھ .

با ئىستاش روو وەرگىزىن و بچىن بۆرۆژھەلاتى جىھانى ئىسلامى بۆئەوھى كە نمووئەى شارىكى گەورەى و شارستانىتە ناوازەكەى بىينىن، كە لىرەدا تەنھا باسى شارى (بغداد) و باسى پىكھاتەكەى و چۆنىتى دروستكردنى دەكەين كە دوای دروستكردنى بووھ يەككە لە ھەجايەكانى دونيا كە پىشتەر نموونەى لەمجۆرە بوونى نەبووھ .

بەغدا پىش ئەوھى كە خەلىفەى ھەبباسى بەناو بانگ (المنصور) دروستى بكات تەنھا كىلگە و بازارىكى بچووك بووھ كە سەرى ھەموو سالىك بازىرگانانى دەوروبەرى تىيدا كۆدەبوونەوھ بۆ كرىن و فرۆشتن، كاتىك كە (المنصور) نىازى دروستكردنى ھىنا ئەندازىاران و خەلكى بەننا و شارەزايانى پىوان و رووپىوى و دا بەشكردنى زەوى لە ھەموو لايەكەوھ بۆ ھىنا، پاشان بەدەستى خۆى يەكەم خشتى بىناكەى دانا و ووتى: )

( واتە: بەناوى خۆى بەخشندەى مېرەبان و سوپاس بۆئەو خۆايەى كە دەيكاتە مىراتى ھەر كەسىك لە بەندەكانى كە بىھوئىت و پاشا ھەر بۆ پارىزكارانە، پاشان ووتى: لەسەر بەرەكەتى خودا بنىاتى بنىين، سەرچەمى ئەوھى بۆى سەرفكرا لە دروستكردنىدا گەيشتە ٤ مليون و ٨٠٠ ھەزار دەرھەم، ژمارەى ئەو كرىكارانەى كە لە دروستكردنىدا بەشداربوون

---

(٨) ئەمە بىجگە لە ١٦٠٠ كارگەى جۆرلوجۆرى تر، تەنھا ژمارەى كرىكارانى چىن ٣٠٠٠٠ كرىكار بوون، لە شارى (طليطلة)ش زياد لە ٥٠٠ كارگەى قوماش ھەبووھ كە كرىكارانى نزىكەى ٤٠٠٠٠ كەس بوون!

گه یشتنه ۱۰۰ هزار کەس، سێ شوورە هەبوو کە یەک لەدوای یەک بوون، ژمارەى دانیشتوانى گه یشتنه ۲ ملیۆن کەس، ژمارەى شەقام و کۆلانه کانى گه یشتنه ۶۰۰۰ لە بەرى رۆژهلایى و ۴۰۰۰ لە بەرى رۆژئاواى، بەناویدا بیجگە لە دیجلە و فورات ۱۱ روبارى لاوەکی دەرۆیشتن کە ئاوەکەیان دەچوو هەموو مالێک و کۆشکیکی شارەکەو، لە روبارى دیجلەدا بە تەنها لە پەڕینه رەوه کان بە بە لەم ۳۰ هەزار بە لەم هەبوو! ژمارەى گەرماوه کانى گه یشتنه ۶۰ هەزار گەرماو کە لە کۆتایى دەسەلاتى عەباسى یەکاندا کە مېۆه بۆ کەمتر لە ۲۰ هەزار دانە یەک، مەزگە و تەکانى گه یشتنه زیاتر لە ۳۰۰۰، دانیشتوانى و زۆری زانایان و ئەدیبان و فەیلەسوفان لە نیوانیادندا ناتوانی ت ئە ژمار بکری.

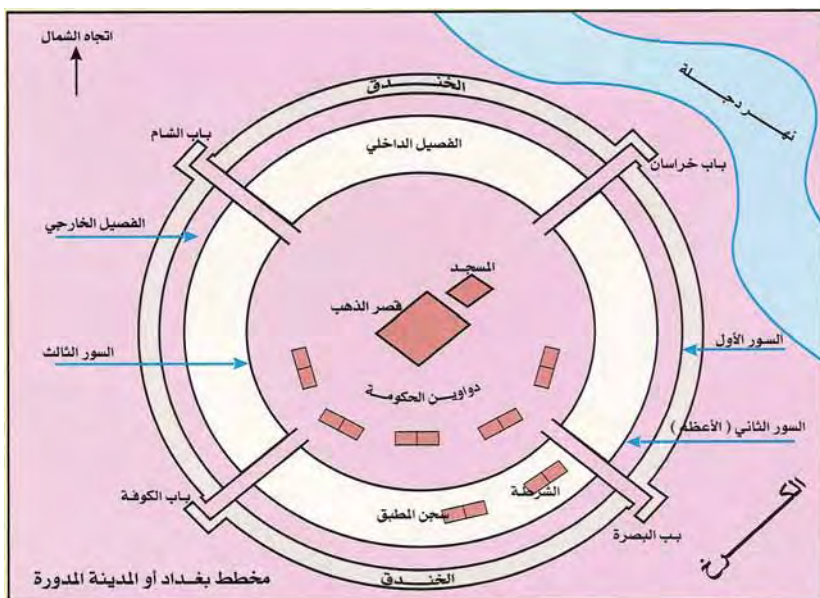

کۆتایى ئەم باسەمان بە باسى مەزنى ئەم شارە لە سەر دەمی خەلیفە (المقتدر) دا و رادەى بەزى و جوانى خەلافەت دەکەین کاتێک کە نوینەرى پاشای رۆم سەردانى کرد، مالى خەلیفە (دار الخلفة) لە گەورەى و فراوانى دا گەورەتر بوو لە شارێکى گەورەى ئەمپروى سوريا، کاتێک نوینەرى پاشای رۆم گه یشتنه شارەکە لە خانووى میوانەکان دانرا، پاشان سەربازان ریزکران لە خانووى

میواناندهوه بو خانووی خلیفه که ژماره یان گه یشته ۱۶۰ هزار سرباز له نیوان سوار و پیاده دا، نویندیره کهش به نیوانیاندا رۆی تا گه یشته شوینی خلیفه و سهلامی لیگرد، خلیفهش فرمانی کرد که به (دار الخلافه) دا گه شتی پیگیریت که چۆلکرا بوو و ته نها ۷۰۰۰ خزمه تکار و ۷۰۰ دهرگه وان و ۴۰۰۰ بهنده ی ره شپیستی تیدا ما بوو! خه زینه کان کرانه وه که ئامیره کانی جهنگ و چه که کان تیدا وه که ل وپه لی بووک ریگرا بوون، کاتی که نوینیری پاشای رۆم چووہ ناو خانووی داره که وه (دار الشجرة) سهری سوپرا، که بریتی بوو له داریکی زیوو که کیشه که ی ۵۰۰ هزار دره م بوو، ۱۸ لقی هه بووه که هر لقیکیان لقی بچوو کتری هه بووه و له سه ر ئه م لقانه بالنده و چۆله که ی له هه موو جوړیک و له ئالتون و زیو دروستکراوی پیوه بووه، زوربه ی لقه کانی داره که له زیو بووه و هه ندیکیان ئالتون بوون و له چهند کاتیکی دیاری کراودا به له نجه ده له رینه وه، چه ندین گه لای ره نگا ورهنگی هه بووه که له گه ل با دا ده جوولانه وه، هه ریبه کی که له تهیره زیوی و ئالتونی یانه جریوه و فیکه و دهنگیان لیوه ده هات.

له ته نیشت خانووی داره که وه په یکه ری ۱۵ سوار له سه ر ۱۵ ئه سپ هه بوون که جلی جهنگی یان له بهر کرابوو و به ده ستیانه وه رم هه بووه، و له سه ری که خه ت به دوای یه کدا ده خو لانه وه، هه ره که ئه وه ی که هه ریبه کیکیان به دوای ئه وه تره وه بیئت، پاشان برا بو ئه و کۆشکه ی که ناوی (الفردوس) بووه که له ئامیره کانی جهنگ و چه که ئه وه نده ی تیدا بووه مه گه ر خودا بزانیئت!

پاشان له کۆشکیکه وه بران بو کۆشکیکی تر له (دار الخلافه) دا تا ژماره ی ئه و کۆشکانه ی گه ران گه یشته ۲۳ کۆشک، پاشان گه رانه وه بو کۆپی خلیفه مو قته دیر جاریکی تر پاش ئه وه ی که ۷ جار له گه رانه که یاندا پشوویان کرد، له و شوینانه ی که نویندیری پاشای رۆم سهردانی کرد بریتی بوو له کۆشکی ئاژه لان که هه موو جوړیک له ئاژه لانی کیوی و مالی تیدا بوو، هه ره ها شوینی فیله کان که ۴ فیلی تیدا بووه و به سه ر هه ریبه کیکیانه وه ۸ که سی هیندی هه بووه که جله و گیری بوون، هه ره ها شوینی شییر و درنده کان گه ران که ۱۰۰ دانه ی تیدا بووه، ۵۰ له لای راست و ۵۰ له لای چه پ که هه ریبه کیکیان به ده ست شیروانیکه وه بووه و له سه ر و

ملياندا زنجير و كۆت هەبوو، بېگومان نوينەرى پاشاي رۆم لە دەروونی خۆيدا  
گەيشتە لوتكەى سەرسامى و بە گەورە زانين پاش ئەوى كە مەزنىي (دار  
الخلافة) ى بينى، چونكە لە هەموو دونيادا خانوويەكى هاوشيوەى ئەم خانووە  
نەبوو كە ئەم ديويىتى .

ئيتەر ئەمانەش بەسن كە با سمان كردن بۆ ئەوى كە گەورەيى و مەزنىي و  
بئويىنەيى شارستانىتى خۆمانمان بۆ دەرکەويىت لە گەرمە و لوتكەى بەرزىي و  
هيزى دا .



بەشی پینجەم  
شایەتی زانایانی روژئاوا

# پارواری تیشاک

له کۆتایین بهشی ئەم کتیبەدا جۆی خۆیەتی که شایەتی هەندیکێ تر له زانایان و ناودرانی رۆژئاوا خۆیان بهینم سهبارەت به پیشدەستی و سەرمەشقی موسولمانان له پیشخستنی زانستی دا و رۆلی بەرزێ شارستانی یەتە مەزنەکیان:

– میژوونوس و ئەدیبی بەناویانگی فەرەنسی (گۆستاف لۆیۆن Gustave Lebon) له کتیبی شارستانی عەرەب (حضارة العرب) دا دەلیت:

خەلکی ئەندەلوس به زۆری زانایان و لیزمەیی ئەدەب و بەرزیی پاشایان و خۆشویستنیان بۆ زانست ناسرابوون، ئەوانەیی که زانست و ئەدەب بەرزیان دەکرنەوه ئەمانیش بەرزیان رادەگرتن و ریزیان لیدەگرتن، میشکی مروۆ لەوانەییە باوەر بەوه نەکات که نوسراوەکانی (ئبن حزم) که زۆربەیان لەناوچوون گەیشتنە ۴۰۰ بەرگ له ۸۰ هەزار لاپەرەدا!

نوسراوەکانی (عبدالملك بن حبيب السلمي) که له ئەندەلوس له سالی (۲۳۸ز) دا کۆچی دوايي کرد و تەمەنی (۵۳ سال) بوو گەیشتنە ۱۰۰۰ بەرگ! کتیبخانە تایبەتی یەکان له زۆریە مائەکانی شارە گەورەکاندا هەبوون و کتیبخانە گشتی یەکانیش به تایبەتی له شارۆچکە و لادیکاندا زۆر بوون، به تەنها له (قورتوبە) و دەوروبەری دا ۷۰ کتیبخانەیی گشتی هەبووه ئەمە بیجگە لهو دوکان و بازارە زۆرانەیی کتیب فروشتنیش، (ئبن حزم) باسی ئەوه دەکات که ژمارەیی پێرستەکانی کتیبخانەیی کۆشکی (الحکیم) ۴۴ دانە بوون که هەریەکیکیان ۵۰ لاپەرە بووه و تەنها ناوی کتیبەکانی تێدا بووه! ژمارەیی کتیبەکانی گەیشتنە ۴۰۰ هەزار بەرگ، کاتیکیش که گواستیانەوه بۆ شوینی نووی خۆی له کۆشکەدا ماوهی ۶ مانگ خەریکی گواستەوهی کتیبەکان بوون.

ئەمە له کاتیکدا بوو که (شارل) ی پینجەمی پاشای فەرەنسا که به دانا (الحکیم) ناسراوه له کۆتایی سەدهی هەشتەمی کۆچی (۱۴ ی زایینی) دا ویستی زۆرترین ژمارەیی کتیب له ولاتی خۆی و سەردەمی خۆی کۆیکاتەوه، نەیتوانی که زیاتر له ۹۰۰ بەرگ کۆیکاتەوه که زۆربەیان کتیبی ئایینی بوون !!!

کهواته بۆمان سەلما که کاریگەری عەرەب له سەر رۆژئاوا وەک کاریگەریی یان بووه له سەر رۆژھەلات، ئەورپاش منەتباری موسولمانانە بۆ شارستانی یەتەکەیی،



وهك بينيمان سهنتهركانى رۆشنخیری له رۆژئاوا دا بریتی بوون لهو تهه لار و بورجانیهی كه كاربه دهسته دهره بهگه وه حششی یه كان تییدا نیشتته چی بوون كه شانازی یان به لاوازی و دهست به سرانه وه یان ده کرد .

موسولمانان به ته نیا مامۆستای نه ته وه مه سیحی یه كان بوون بو چه ن دین سه ده ، ئیمه ی رۆژئاوایی ته نها به هۆی هه وه كانی موسولمانانه وه بو كه توانیمان میراتی یونانی یه كان ببینین ، خویندن و زانست له زانكۆكسانی ئیمه دا تسا سه رده مانیکی نزیكیش نه ی توانی كه پشت نه به سنیت به و كتیبه عه ره بی یانه ی كه وه رگێردان بو زمانه كانی ئیمه .

ئه م وه رگێرانانه ی كتیبه زانستی یه عه ره بی یه كان تا كه سه رچاوه ی فیرکردن بوون له زانكۆكانی ئه وروپادا بو ماوه ی زیاتر له 5 سه ده ! ده توانین بلین كه کاریگه ریی موسولمانان له هه ندیک زانستدا وهك زانستی پزشکی تا ئه م رۆژانه ی ئیمه ش به رده وامه ، كه راقه ی كتیبه كانی (ئین سینا) له (مۆنبلیه) له كۆتایی سه ده ی رابووردو دا (سه ده ی 19) کرانه وه .

جیهان هه مووی منه تباری فه زلی ئیسلامه ، موسولمانان چه ن دین خزمه تی به رزی زانسته گه ردوونی یه كانیان کرد ، په یمانگا زانستی یه كانی رۆژئاوا بریتی بوون له چه ند قه لایه کی پووجه ل كه پایاكان و سه رانی کلینسا رابه رایه تی یان ده کرد له حاله تیکی نامۆدا ، و شانازی یان به نه زانیانیانه وه ده کرد له هه موو شتیكدا ، كه واته بناغه و دامه زینه ری زانسته كانی ئیمه و سه رچاوه كانیان بریتی بوو له زانسته كانی موسولمانان ، هه رئه وه نده به سه بزاین كه په روه ده ی ئه وروپا له روه ی ره ووشتی و ژیری یه وه منه تباری ئه وانسه و هه ر ئه مانیش بوون كه مه ده نی یه ت و شارستانه ی یه تیان هیندا بو ئه وروپا\* ، کاریگه ریی و ده سه لاتی ئه خلاقه ی ئیسلامی نه ته وه ئه وروپی یسه وه حششیگه ره كانی خسته سه رری مه ده نی یه ت ، پاشان ده لیت: بیره مه زنه كانی موسولمانان ده رگا كانی زانسته كان و

\* بروهانه كتیبه (مه ده نی یه تی ئیسلامی La civilisation des Arabes) دانراوی (Gustave Lebon).

ھونىەر و فىلسەفەيان كىردەۋە كىمە ئىمەھى شەۋروپى پىيىسان زۆر نەزان بسووين، موسولمانان مامۇستاي ئىمە بوون بۇ ماۋەھى زىاتر لە ۶۰۰ سال!.

موسولمانان بۇ ماۋەھىھىكى زۆر پشتيان نەبەست بە كىتئىبەكانى يۇنان بەلكو بۇيان دەرکەوت كە تىپروانين و تاقىکردنەۋە لە كىتئىب باشترە، ھەربۇيە پىيشى ئەۋروپايان دايەۋە بۇ ئەم كىردارەھى كە درايە پال (بىكۆن) بەۋەھى كە يەكەم كەسيك بىست تاقىکردنەۋە و تىپروانينى بەكارھىنايىت كە بىرپەھى پىشتى پروگرامە زانستىيە نويكسان، بەللام موسولمانان دەستپىشخەر بسوون بسۇ سىستىمى تاقىکردنەۋە لە زانستەكاندا .\*\*

- ئەۋەھى مايەھى سەرسۇرمانە كە داگىركەران و ئىستىعمار لەم ماۋەھىھى كۆتايى دا ھەموو دۆزىنەۋەكانى موسولمانانيان دايەپال كەسانى تر، كە لەۋانەھىھى خۇشى نەبىيىستىيەت، مستەر (ترىند) مامۇستاي زەمانى ئىسپانى زانكسۇي (كەمىرىدج) بەئاشكرا باسى ئەمە دەكات و دەلىت: زانكۆكانى فەرەنسا و ئەمىرىكا ھاتن ھەموو شتىك و ھەموو دۆزىنەۋەھىھىكىان گىپرايەۋە بۇ سەرجاۋەھىھىكى لاتىنى! ھەر لەبەر ئەمە مېژوونوسە نويكان و ايان لىھات كە گىرنگى نەدەن بە مىرات و پاشماۋەھى مەزنى زانستى موسولمانان كە لە سەدەكانى پىشتىردا بۇيان بەجىھىلاين، لەگەل ئەۋەشدا دەبىت بزائىن كە زوربەھى ئەۋانەھى ئەمرو دراۋنەتەپال سەرجاۋەھى لاتىنىيەكان پىش تەنھا يەك سەدە دراۋوۋە پال موسولمانان!\*\*\*.

- (مستەر وىلن) كە يەككە لە گەۋرەترىن مېژوونوسەكانى بەرىتانيا دەلىت: ئەۋە ئاينە راستەھى كە بىنىم ھەمىشە لەگەل شارستانىيەت و مەدەنىيەتدایە برىتىيە لە ئاينى ئىسلام، ئەگەر داوام لىبكرىت كە پىناسەھى ئىسلام بە يەك دەستەۋاژە بىكەم دەلىم: ئىسلام برىتىيە لە مەدەنىيەتەھى چاۋەپروان كراۋە، ھەرۋەھە دەلىت: ئەۋروپا مەنتەبارى موسولمانانە لە بەشى ھەرە زۆرى ياساكانى بەرپوۋەبردن و بازگانى دا، ئەۋ شەرىعەتەھى كە بىنىم لەگەل مەدەنىيەتدا دەپرات

\*\* بىروانەۋە ھەمان سەرجاۋە .

\*\*\* بىروانە گۆفارى (مكتب اسلام) ژمارە ۱۱ سالى ۱۳۸۷ك.

شەرىعەتى ئىسلامى بو، ئەگەر يەككە بىھۆیت شىتېك لەمە بزانیٹ باجیٹ قورئان بخوینیٹەوہ و ئەوہى كە تییدایە لە بەردۆزە زانستی و یاساكانى بەستەنەوہى كۆمەلگا، چونكە كتیپكی ئاینى زانستی كۆمەلایەتى پاككەرەوہى رەووشتى میژوویى یە كە زۆرېك لە یاساكانى تا مانى دونیا بەكاردیڤن، من تەحەددا دەكەم كە یەككە بتوانیٹ باسى سەردەمیكم بۆ بكات كە تییدا شەرىعەتى ئىسلامى پیچەوانەى پیشكەوتن و مەدەنىیەت بوویٹ!

– (هنسرى دى شسامپون) دەلیست: ئیمسەى رۆژئساواوی قسەرزارى گەلسە موسولمانەكانین بۆ ھەموو شتە چاكەكانى شارستانیەتمان لەبواری زانست و ھونەر و پیشەسازىدا، ئەوئەندەمان بەسە كە بزانیڤ نمونەى كاملى مروقاییەتى بووہ بۆ زیاتر لە ۸ سەدە، كە ئیمە لەو كاتەدا نمونەى دەرندەى بووین.

– دكتۆرە (ئەلیس لیختسەندەر) ماؤستای ئىسلامى یات لە زانكۆی (فرانكفۆرت) لە ئەلمانیا دەلیٹ: لە كتیپەكەمدا (ئىسلام و سەردەمى نوئى) ئەوہم سەلماند كە چۆن موسولمانى سەردەم باوہرى وایە كە ئەو كتیپەى بۆى ھاوتتە خواروہ رى دەدات (ئەگەر لەسەرىشى فەرز نەكات) كە چارەسەرى كیشەكان و پرۆژەكانى سەردەمى خوئى بەپىئى ئەوہى دەنگونجیٹ لەگەل ئاینەكەىدا چارەسەر بكات، بەبى ئەوہى ئەو شتەنەى زانستی نوئى فەراھەمى كىردوہ لەدەست خوئى بەدات، ئەوہش تەككیدە كە بانگخووانى چاكسازى دەتوانن سەنەدى بەھیز لە قورئانى پیروژدا بدۆزنەوہ بۆ ھەموو ئەو نوئگەرىیانسەى بانگەشەى بۆ دەكەن، لەسەر ئەو بنەمایەى كە گرنكترین خاسى یەتەكانى ئىسلام ئەوہیە كە كۆتایین ئاینە ئاسمانى یەكانە، و لەگەل ھەموویاندا لە بنچینەكانى باوہردا یەكدەگریٹەوہ بەلام لە چوارچىوہ گشتى یەكەىدا لەگەلئان جیباوژە، كە نەبەستراوہتەوہ بە پەيامیكى دیارىكراوہو كە لەگەل رۆیشتنى سەردەمىدا نەمیئیت، یان بە نەتەوہیەكى تایبەتى یەوہ بەلكو ئىسلام كۆتایى پەيامەكانە و مەبەست پىئى بەردەوامیدانە و گونجانە بۆ ھەموو جیلیك و ھەموو سەردەمیك.

– ئیمپراتۆر (كلیۆم) ئیمپراتۆرى ئەلمانیا دواى سەردانى بۆ قودس لە سالى (۱۸۹۷)دا ووتى: من ئەوہم دەووت لەدلى خوئمدا كە ئەگەر خواھنى دیانەتى

خۆم ئەبوومايە دوای گەيشتنم بۆ شارى (قودس) ئەوا بە دۇنيایى يەوہ موسولمان دەبووم، چونكە تەعاليمەكانى لەگەڵ ھەموو خەلكى دا و بۆ ھەموو سەردەميك دەگونجيت.

- مامۆستا (شيرل) راگرى كۆليجى ماف لە زانكۆي (قييهننا) لە كۆنگرەي مافناسەكان لە سالى (١٩٢٧ز) ووتى: مرۆفایەتى شانازى دەكات بەوہى كە كەسيكى وەك (محمد) مرۆف بووہ، چونكە لەگەڵ ئەوہشدا كە نەخويندەوار بووہ توانيويتى تەشريعىك بەيئيٹ كە ئيمەي ئەووپى تەواو شاد و كامەران دەبين ئەگەر بتوانين دوای ٢٠٠٠ سال بگەين بە لوتكەكەي!!.

- مامۆستا (دريبەر) لە كتيبي (المنازعة بين العلم والدين) دا دەلييت: خەريكبوونى موسولمانان بە زانستەوہ دەگەرئیتەوہ بۆ فەتحيان بۆ شارى ئيسكەندەريە لە سالى (٦٢٨ز) دا (واتە پاش مردنى محمد بە ٦ سال)، دوای ئەمە دوو سەدەيان تينەپەرى بەسەرا تاوہكو ھەموو كتيبە يونانى يەكانيان وەرگيڤرا بۆ عەرەبى و نرخى راستەقينەي خويان پيڤدان، كاتيكيش كە خيلافەت گەيشتە (المأمون) لە سالى (٨١٣ز) دا شارى بەغدا بوو بە پایتەختى زانستى ھەرە گەورەي دۇنيا، كە خەليفە تييدا ژمارەيەكى ناكۆتا لە كتيبي كۆكردەوہ و زانايانى بۆلای خۆي نزيك كردهوہ و زيادپرەوى كرد لە ريزپيڤدانيان.

- زانا (ل. أ. سيديو) لە كتيبي (ميژووى گشتى موسولمانان) دا دەلييت: موسولمانان لە سەدەكانى ناوەرپاستدا پيشەنگ و چالاک بوون لە زانست و فەلسەفە و ھونەردا كە بۆ ھەر شوينيك چووين لەگەڵ خوياندا بلاويان كردۆتەوہ، و لەمانەوہ چوو بۆ ئەووپا و بوونە ھۆكارى پيشكەوتن و بەرزبوونەوہي.

- (ليبيرى) يش دەلييت: ئەگەر بەھاتايە و موسولمانان لەسەر شانۆي ميژوودا دەرنەكەوتنایە ئەو پيشكەوتن و شارستانيتى ئەووپا چەندىن سەدە دوادەكەوت.

- زانای فەرنەسى (كلود فاريير) ئەندامى ئەكادىميای زانستى فەرنەسى دەلييت: لە سالى (٧٢٢ز) دا كارەساتيكي گەورە تووشى مرۆفایەتى ھات كە لەوانەيە شومترین كارەساتيک بووييت لە ميژووى سەدەكانى ناوەرپاستدا، كە

بههۆیهوه جیهانی روژئاوا بو ماوهی ۸ سەده نوومی زۆنگاری بەرەرییەت و  
 وهحشیگەریی بو، که پاشان هاتنی سەردەمی رابوونەوه و راپەڕین ئینجا کەمی  
 ئەم بەرەرییە رەواندەوه، بەلام سەردەمی چاکسازی جباریکی تر هیززی  
 پێداپەوه، ئەو کارەساتە بریتی بو لەو سەرکەوتنە قیزەونە کە وهحشییەکانی  
 (هارکاس) لە جەنگاوەرە فەرەنگیەکان بە سەرکردایەتی (شارل مارتل) لە نزیک  
 (بواتیە) بەدەستیان هینا بەسەر کەتیبە عەرەبی و موسوڵمانەکاندا کە  
 سەرکردەکان (عبدالرحمن) نەیتوانی بە تەواوەتی کۆیان بکاتەوه و ریکیان  
 بخات، بۆیە شکستیان هینا و پاشەکشەیان کرد، هەر لەم روژه شوومەدا  
 مەدەنییەت و شارستانی ۸ سەده پاشەکشیی کرد.

چونکە هەر ئەوەندە بەس بوو کە مروۆف سەیری باخەکانی ئەندەلوس و  
 پاشماوه سەیر و سەر سوپەرەکانی پایتەختەکانی وەک (ئیشبیلیە و غەرناتە و  
 قورتوبە و تولەیتە) بکردایە بو ئەوی بە سەر سوپەمانیکی تەواوەوه ئەو رادە  
 بەرزە شارستانییە بو دەرکەوتایە کە شارەکانی فەرەنسایە وەوانە بوو پێی  
 بگەشتنایە و چوون لە کێسیان چوو؟! کە ئیسلامی زێرەک و فەیلەسوف و  
 ئاشیخواز و سنگفراوان دەیتوانی لەو مەرگەسات و کارەساتانە کە ناونا بڕین  
 ناوەرەستی ئەوروپای داپۆشی رزگاری بکردنایە، کە سەرەتا بو بانسە  
 (ئۆسترازی) یە وهحشیگەرەکان ملکەچ بوو، پاشان لەت لەت کرا و نوومی خوین و  
 فرمیسک بوو، دواتریش جەنگەکانی خاچپەرستان پیاوی تیدا نەهیل، و بەهوی  
 جەنگە ناوخوییەکان و دەرەکی یەکانیشەوه پڕبوو لە لاشە میردوو، ئەمە لە  
 کاتی کە جیهانی ئیسلامی لە دۆلی گەورەوه بو ئەندەلوس گەشە دەکرد و  
 سەرکەوتنی ئاشتی یانە بەدەست دەهینا لە سایە ئومەوی و عەبباسی و  
 سەلاجیقەکانەوه، لێرەدا پرسسیار ئاراستە فەرەنسایەکان دەکەم: چوون  
 بێرەکنەوه دەربارە سەرکەوتنمان لە سالی (۷۳۲ز) بەسەر موسوڵماناندا؟ و  
 ئایا لەگەڵ مندا یەکنەگرنەوه لەوەدا کە ئەم شکستە گەلیکی مەدەنی و  
 پێشکەوتنخواز لەسەر دەستی گەلیکی بەرەری و دواکەوتوو تووشی سات  
 کارەستیکی گەرە بوو بو هەموو مروۆقیەتی؟!...

- میژوونووسی هۆلەندی (رینهارت دوزی) له کتیبی (چه‌ند تیپروانینیك بۆ میژووی ئیسلام) دا ده‌لیت: له کاتی‌کدا خەلکی ئەوروپا نوستبوون لە ژێر تاریکایی نەزانیی و نەفامی دا و رووناکی یان تەنها له کونی دەرزی یه‌وه دەبینی، له‌پێرێکدا رووناکی یه‌کی به‌هێز له‌لایەن ئوممەتی ئیسلامی یه‌وه پێشنگیدایه‌وه له زانسته‌کان و ئەدەب و فەلسەفە و پیشەسازی و دەست‌پێگینی و غەیری ئەمانەش، چونکە شارەکانی بە‌غدا و بە‌سره و سەمه‌رقەند و دیمەشق و قەیره‌وان و میسر و فارس و غەرناتە و قورتوبە چەند سەنتەریکی مەزنی زانست و زانیاری بوون، و لییانە‌وه زانسته‌کان و هونەر و ئەدەبیات لە‌نیوان میلله‌تانی جیهاندا بلا‌بوویه‌وه کە سوودیکی گەوره و فراوانیان لێ‌وه بینی، له‌لایه‌کی تره‌وه به‌نزیکی هه‌موو تاکیکی کۆمه‌لگای ئیسلامی خۆیندنه‌وه و نووسینی دەرانی.

- یه‌کیک له‌ گه‌وره‌ترین و ناوازه‌ترین شایه‌تی یه‌کانی غەیری موسولمانان دەرپاره‌ی ئیسلام شایه‌تی (جه‌واهر لال نه‌هرۆ) بوو له‌ نامه‌کانی دا بۆ کچه‌که‌ی (ئەندێرا گاندی)، کە تییدا سەر‌سوپمانی خۆی دەر‌دە‌پێست دەرپاره‌ی ئەم ئوممەته‌ی کە بۆ چەندین سەده له‌بیر‌کرا‌بوو و دوور بوو له‌ رووداوه‌کانی جیهانی دەر‌و‌بە‌ری، کە له‌پەر‌پاره‌ی و هه‌ستا به‌ ئەنجامدانی چالاکی یه‌کی سەر‌سوپه‌ینەر بۆ هه‌موو جیهان و هه‌لیگێ‌پراهه‌وه، پاشان (نه‌هرۆ) بۆ کچه‌که‌ی ده‌گێ‌پێته‌وه کە می‌ک له‌ میژووی موسولمانان و بلا‌بوونه‌ویان له‌ ئاسیا و ئەفریقا و ئە‌وروپادا و ئە‌و شارستانێ‌ی ته‌ پێش‌کە‌وتوو و مە‌ده‌نی‌یه‌ته‌ به‌رزە‌ی کە پێش‌کە‌ش‌سی هه‌موو جیهانیان کرد، و به‌ یه‌کیک له‌ سه‌مه‌ره‌کانی میژوو دانه‌ریت، پاشان دانسی به‌وه‌دانا بۆ کچه‌که‌ی کە پالنه‌ری ئەم رابوونه‌ غه‌ره‌بی یه‌ بریتی بوو له‌ ئیسلام و ئە‌وه‌ی کە کردی به‌ به‌ری شوینکە‌وتوانی دا له‌ گیانی برایه‌تی و داد‌په‌ره‌ری و یه‌کسانی نیوان هه‌موو مرۆ‌قه‌کاندا.

- دکتۆر (گرینییه) کە ئەندامی ئەنجومەنی نوێنه‌رانی فەرهنسا بوو موسولمان بوو، کاتی‌ک کە دەرپاره‌ی هۆکاری موسولمان بوونی لییان پرسسی ئە‌ویش ووتی: من به‌دوای هه‌موو ئە‌و ئایه‌ته‌ قورئانی‌یانه‌دا چووم کە په‌یوه‌ندی یان به‌ زانستی پزیشکی و تەندروستی و سروشتی یه‌کانه‌وه هه‌یه‌ کە من له‌ منداڵی یه‌وه

خویندوومن و چاک شاره زام تیپاندا، بینیم ئەم ئایه تانه به تهواوه تی یه کده گرنه وه له گهڵ زانیاریی یه نوێکانماندا.

ههرویه موسولمان بووم چونکه له وه دانیابووم که محمد (ﷺ) حهق و راستی ئاشکرای هیناوه پیش زیاتر له ۱۰۰۰ سال، ئەگه هه شاره زایه کی هونه ریک له هونه رکان یان زانستی که زانسته کانی ههستی وه کو من به بهراورد کردنی هه موو ئەو ئایه تانه ی په یوه ندی یان هه یه بهو شته وه که ئەو دهیزانیی ئەوا به بی گومان موسولمان ده بیی وه ک من، ئەگه ر بییو دل و می شکی خالی بیی له مه بهسته تایبه تی یه کان.

— که واته هه یچ جو ره به ره بهستی نی یه له نیوان ئیسلام و زانستدا، و ئەو تهنگه زیه ی که که وه نیوان زانسته وه له گهڵ ئاینی مه سیحی دا بوو به تایبه تی له سه ده کانی ناوه راستدا که له هه موو شوینی کی ئەو روپادا ئاینی که نیسه دادگای ته فتیش و لیپرسی نه وه یان دانا بو کوشتنی هه موو بیردۆز کی سروشتی که جیاوازیی له بوچوونی قه شه کان، (مارسن کاشن) ده لیی: دادگای ته فتیش و ریک خراوی (ئینکیزیسیون) <sup>۱</sup> هه ستان به له سیداره دانی زیاتر له ۵ ملیون کهس به تۆمه تی ده رچوون له بیروباوه ری که نیسه!

هه ره ها له ماوه ی که متر له ۱۸ سالدا ۱۰۲۲۰ که سی بیاری سووتاند و ۹۷۲۲۰ زانی سروشتی ئەشکه نه دا! ئەوانه شی که به زیندووی له خاکدا نیژان ژماره یان زیاتر بوو له ۳۵۰ هه زار بیاری! هه ره ها سه دان کتیبی حه رام کرد له سه ر شوینکه وتووانی که بیخویننه وه و تا ئە مه روش ۱۰۰ کتیبی به حه رام دانا وه که شوینکه وتووانی که نیسه بیخویننه وه <sup>۲</sup>.

به لام ئیسلام که هه یچ کاتی که له ئاستی که ناوهستی بو دژی به تی کردنی زانستی سروشتی به لکو به رگی کی پیرو ز ده کات به به ری لی کۆلینه وه ی زانستی دا

---

(۱) ئەو ریک خراوه بوو که پاپا (گریگوری نۆیه م) له سالی (۱۲۲۳) دا دایمه زراند و له کاره توند په کانیاندا تا کۆتایی سه ده ی نۆ زده یه م به رده وام بوون.

(۲) بپوانه کتیبی (التقیف الذاتی) نووسه ری مه سیحی (سلامه موسی).

و به په‌رستن و ئه‌ركى سه‌رشانى موسولمانى ديارى كردوه

۳

له هه‌موو ميژووشدا نموونه‌يه‌كه نه‌سه‌له‌ماوه كه زانا‌يه‌كه (سيفه‌تى هه‌رچوئي‌ك بووييت) له‌سه‌ر زه‌وى خويدا به‌هوى مه‌وقيف و بوچوون و دوژينه‌وه‌كانى له‌لايه‌ن ئيسلامه‌وه ئه‌شكه‌نجه دراييت.

- (روم لاندو Rom Landou) له كتيبي (مآثر العرب في النهضة الأوربية) دا ده‌لييت: له‌بوچوونى ئيسلامى دا هه‌موو شتيك له‌لايه‌ن خوداوه‌يه، هه‌ر له‌ ترس وزيكرى سوڤى، و سوڤى دايك، و خوڤه‌ويستى، تا ده‌رچوونى تير، و ئه‌وه تا‌عوته‌ى كه وولات كاوول ده‌كات و ته‌نا‌هت پيدانى مي‌شوو له‌ش، هه‌موو يه‌كيك له‌مانه‌ ده‌سه‌له‌تى په‌روه‌ردگار ده‌رده‌خات هه‌ريويه شايه‌نى ليوردبوونه‌وه و ليكوئينه‌وه‌يه، له ئيسلامدا ئاين و زانست پشتيان له‌يه‌كتر نه‌كردوه و هه‌ريه‌كه‌و ريگه‌ى خوى بگريت! به‌لكو يه‌كه‌ميا‌ن هاندهرىكى سه‌ره‌كى دوهم بووه.

كه‌واته ئاينى ئيسلام ته‌نها هاندهر و رابه‌رى زانسته‌كان بووه ئيتى سروشتى بوويت يان غه‌يرى ئه‌م، هه‌ر ئه‌ميش بووه كه ئومه‌ت‌يكي نه‌قامى به‌رزه‌كردوه بو لوتكه‌ى زانست و زانيارى و له زه‌وى يه‌كه‌ى دا مه‌زترين شارستانىتى مروڤى چاند، ئيتى موسولمانان ئه‌م چراى روڤنيريى يه‌يان هه‌لگرت و به هه‌موو لايه‌كى زه‌وى تاريكه‌دا بلاويان كرده‌وه به‌مه‌به‌ستى روونكردنه‌وه و رينيشاندانى مروڤه‌كان بسورنگاكانى چساكه و دادپه‌روه‌رى و جىوانى، گوڤسارى زانست (Science) ى ئه‌مريكى ده‌لييت: هوڤسارى بلاوبوونه‌وه‌ى زانسته‌كان له‌گه‌ل ده‌ركه‌وتن و بلاوبوونه‌وه‌ى ئيسلامدا برىتى يه‌ له‌ قورئان خوى، كه ده‌رباز بوونى وولاتسانى ئيسلامى ته‌نها به‌ فيرېوون و شوينكه‌وتنه‌وه‌ى قورئان سه‌ره‌له‌نوئى ده‌بيت، هه‌روه‌ها (جاستون) ده‌لييت: قورئان ئه‌و بنه‌مايانه‌ى تيدا يه‌ كه بناغه‌ى شارستانىتى جيهانه <sup>٤</sup>.

(٣) ئه‌م فه‌رموده‌يه‌ى پيغه‌مه‌ر (ﷺ) ئيمامى (ابن ماجه و ابويعلى وابن عبدالبر) گيڤاويانه‌ته‌وه و (الألبانى) ده‌لييت: فه‌رموده‌يه‌كى (صحيح) ه. بروهه (صحيح سنن ابن ماجه).

(٤) بروانه كتيبي (النبوته والعقل) لا ٦٤.



- مسیو (دیفونیت) دهلیت: دهلیت دان بهودها بنیین که نهو زانستانه‌ی که نه‌وروپایان بوژاندهوه له سه‌ده‌ی دهیه‌می زاینی‌یه‌وه له قورنانه‌وه وهرگیراون، موسولمانانیش ماموستای نه‌وروپا بوون له سه‌رده‌می وه‌حشیشگه‌ری‌یه‌که‌ی‌دا له سه‌ده‌ی نۆیه‌مه‌وه بو سه‌ده‌ی سیانزه‌یه‌م<sup>۵</sup>، سه‌روه‌ها فه‌یله‌سوفی ئینگلیزی هاوچهرخ (برتراند راسل) دهلیت: راست نی‌یه که ساله‌کانی نیوان (۶۹۹-۱۰۰۰) به سه‌رده‌می تاریکی ناوبنیین چونکه شارستانیتی ئیسلامی له‌م سه‌رده‌مانه‌دا له هیندستانه‌وه بو نه‌ده‌لوس له‌وپه‌ری مه‌زنی و پرشن‌گداری‌دا بووه، به‌کارهینانی نه‌م زاراو‌یه‌ش سه‌وه‌ی لیده‌خوینریته‌وه که شارستانیتی ته‌نها بریتی‌یه له شارستانیتی رۆژناوا، که ته‌نها روویه‌که له رووه‌کانی<sup>۶</sup>.

- نه‌گه‌ر کتیب به‌لگه بی‌ت له‌سه‌ر شارستانیتی میله‌تان و خوشه‌ویستی‌یان بو زانست، ده‌بسا گسویبگرین بسو (جورجی زه‌یسان) له‌سه‌ باسه‌که‌ی‌دا ده‌ریساره‌ی کتیب‌خانه‌کانی ده‌وله‌تی ئیسلامی، که دهلیت: ژماره‌ی کتیب‌خانه‌ی کتیب‌خانه‌ی شاریکی وه‌ک (ته‌رابولس) به‌ته‌نها گه‌یشته ۳ ملیون، پاشان به‌راورد ده‌کات له‌نیوان نه‌م و کتیب‌خانه‌ی پایته‌ختیکی گه‌وره‌ی نه‌مپووی نه‌وروپا وه‌ک (پاریس) که به‌ناوبانگترین کتیب‌خانه‌ی (کتیب‌خانه‌ نه‌هلی)‌یه‌که‌ی بووه، ژماره‌ کتیب‌خانه‌ی گه‌یشته ۲ ملیون و ۷۰۰ هه‌زار به‌رگ، واته‌ که‌مه‌تر له‌ کتیب‌خانه‌ی (ته‌رابولس) به ۳۰۰ هه‌زار کتیب!!<sup>۷</sup>

- قسه‌کانی (جاکوب سی رایلی) نه‌مه دوویات ده‌کاته‌وه که دهلیت: بو ماوه‌ی زیاتر له ۵ سه‌ده ئیسلام کۆنترۆلی هه‌موو جیهانی کرد به‌ هیزی و زانسته‌کانی و شارستانی‌یه‌ته پیشکه‌وتوه‌که‌ی، که میراتگری فه‌لسه‌فه و زانسته‌کانی ئیغریق بووه، و پاشان هه‌ستا به‌ گویزانسه‌وه‌ی نه‌م گه‌نجینانسه‌ پاش سه‌وه‌ی که‌سه ده‌وله‌مه‌ندتری کرد به‌ فیکر و زانستی خوی بو نه‌وروپا له سه‌ده‌کانی ناوه‌راستدا،

(۵) بپوانه کتیبی (الإعتذار الی محمد والقرآن) دانانی (جان دیود بورت).

(۶) بپوانه کتیبی (History of Western Philosophy) لا ۱۰. ۴۱.

(۷) بپوانه (تأریخ التمدن الإسلامی) به‌رگی ۳ لا ۲۳۰.

كە كارىگەرىيە قوۋلسەكانى خىۋى بىسەجىھىللا لەسەسەر ژىسان و بىركردنەسەۋەى ئەۋرۈپىيەكان<sup>۸</sup>.

— بىرىارى بىسەناۋبانگ (سپىنسىسەر ئەسەبراھام) دەلىت: گىۋىم لەسەسەكەك لەسە ئىنگىلىزىيانە بوۋ كە موسولمان بوۋبوۋ دەيوۋت: ئايا ھەموۋ فەيلەسوۋفەكانى دونيا دەتۋانن تەنھا يەك ھەلە لەسەسەر قورئان بگرن، ئەگەر پشتىش بىسەستن بە ھەموۋ ئەۋ زانىارى و زانستە نوۋىيانەى ئەمرو؟!

ھەرگىز ناتۋانن، ئەگەر بە گرىمانەش شتىك بدۇنەۋە و ابزانن كە ھەلەيە بابزانن كە ھەلەكە لە زانستەكەى ئەۋاندايە نەك قورئان، چۈنكە زانستەكان رۇئانە دەگۈپن كە بەردەوام دەبنە ھۆى دەرختىنى مانا دلپفېن و سەرسۈپھىنەرەكانى ئايەتەكانى قورئان كە پىشتەر نەماندەتۋانى بىزانن تاۋەكو زانست پىشكەوت، نمۈۋەى ئەمەش ئەۋەيە كە فەلەكىيەكان سەرەتا دەيانۋوت زەۋى جىگىرە و خۇر دەجوۋلىت، دۋايى ووتيان زەۋى دەجوۋلىت و خۇر جىگىرە، لەكۇتايىشدا ووتيان ھەموۋيان دەجوۋلىن و خۇرىش بىۋ ئارامگايەكى خىۋى دەجوۋلىت<sup>۹</sup>، كەۋاتسە لەمانەۋە دۇنيا دەبىنن كە زانستەكان دەگۈپن بەلام قورئان جىگىرە، ھەرۋەھا دەلىت: لەسەردانىكەدا بىۋ شارى (بوتارلىيە) چووم بىۋ بىننىنى (د. گرىنىيە) مامۇستاي فەپەنسىسى بىسەناۋبانگ و ئەندامى ئەنجۈمەنى نوپسەران كە بىسەتم موسولمان بوۋە بە مەبەستى پىسپار كردن دەربارەى ھۇكارى موسولمان بوۋنى، كاتىك پىسپارم لىكرد بەم شىۋەيە ۋەلامى دامەۋە: من بەدۋاي ھەموۋ ئەۋ ئايەتە قورئانىيانەدا چووم كە پەيوەندىيەيان بە زانستە پىزىشكى و تەندروستى و سىروشتىيەكانەۋە ھەيەكە من لە مندالىيەۋە خۇيىندوومن و چىاك شىارەزام

(۸) بىروانە گۇفارى (Islamic Review) ژمارەى نىسانى ۱۹۶۵.

(۹) بىروانە ئەم ئايەتە پىرۋانە: ﴿الأنبياء: ۲۳﴾ واتە: خۋاي پەرۋەردگارە كە شەۋ و رۇژ و خۇر و مانگى دىروستكردۋە ھەموۋ بە خولگە دەجوۋلىن، ﴿يس: ۲۷﴾ واتە: خۇر بەرەۋ ئارامگايەكى خىۋى دەپۋات بەخىزىيى، كە ئەمە ئەندازەبۇدانانى ئەۋ خۇدايەيە كە خاۋەنى عىززەت و زانستە.

تییاندا، بیئیم ئه م ئایه تانسه به ته و او هتی یه کده گرنه وه له گسه ل زانیاری یسه نو یکانماندا، هه بویه موسولمان بووم چونکه له وه دانیابووم که محمد (صلوات الله علیه) حه ق و راستی ئاشکرای هیئاوه و ئیسلام دژایه تی زانست ناکات ... ئه گهر هه ر شاره زایه کی هونه ریک له هونه رکان یان زانستیک له زانسته کانیش هه ستیت وه کو من به بهراورد کردنی هه موو ئه و ئایه تانه ی په یوه ندی یان هه یه به و شته وه که ئه و دهیزانیت ئه و ا به بی گو مان موسولمان ده بی ت وه ک من، ئه گهر بی تو دل و می شکی خالی بی ت له مه به سته تایبه تی یه کان<sup>۱۰</sup>.

– دکتور (هورتن) که یه کی که له زانا ناسراوه کانی (ئه لمانیا) ده لیت: له ئیسلامدا یه کگرتنی ئاین و زانست ده بینین، ته نها ئاینیکیشه که ئه م دووانه یه کده خات، ههروه ها ده بینین که بابه ته کانی ئاین و زانست یه کیکن، و ئاراسته ی فه یله سوف و فه قیه هاوشانی یه که به بی بوونی بهر بهر کانی له نیوانیاندا.

– زانا (توماس ئارنولڈ) له کتیبی (بانگه وازکردن بو ئیسلام) دا ده لیت: ئیسلام له نساوکپوکی دا دینیکی عه قلی یسه، به هه موو مانسا فراوانه زمانه وانی و میژوویی یه که ی ئه م وشه یه، پیناسه ی ریگه ی ژیری یه به وه ی که بریتی یه له هه لسه نگانندی بیرو بساوه ره ئاینی یه کان له سه ره بناغه ی عه قل به ته و او هتی به سه ری دا ده چه سپیت<sup>۱۱</sup>.

– زانا (Deutsch) ده لیت: قورئان بریتی بوو له و پالنه ره ی که بووه هو ی بهرز کردنه وه ی ئاستی موسولمانان و پالنانیان بو ئه وروپا بو ئه وه ی که پاشا و ده سه لاتداری بن، و بو ئه وه ی که مینبه ری ئینسانی یه ته بهرز که نه وه له کاتیکدا که تاریکایی بالاده ست بوو له هه موو لایه ک، به پالنه ره ی قورئان موسولمانان ئالای حیکمه تیان بهرز کرده وه و خزمه تی زانست و زانیاری یان کرد، و زانسته کانی پیش خو یان زیندوو کرده وه، و بوونه ماموستای فه لسه فه و فه له ک و پزیشکی و هونه ری بیناسازی له ناوازه ترین شیوه ی دا بو ژه لات و روژئاواش، که ئه مه

(۱۰) بروانه گو قاری (أجوبة المسائل الدينية) دوره ی ۶ ژماره ۱۱ لا ۲۴۷.

(۱۱) بروانه کتیبی (الدعوة الى الإسلام) لا ۴۵۴ – ۴۵۵.

بواری داین بگهینه پیشکهوتنی زانستی نوئی، ههربویه دهبیئت له گریان نهوهستین ههرکاتیئ که ئەو رۆژەمان بیربکهوئیتەوه که (غەرناتە) تی ی دا کهوت و داگیرکرا.

- پروفیسۆر (دالماس) راگسری کسۆلیجی پزیشکی زانکسۆی مونبلییه (Montpellier) له کۆرپکییدا دهربارهی میژووی دامەزراندنی ئەو زانکسۆ بهناوبانگه ووتی: کاتیئ خه لکی (مونبلییه) له سه ره تای سه دهی دوانزه یه می زایینی دا وویستیان زانکۆکه یان دامه زینن، بینییان له شاره که یاندا ئەو مامۆستا و زانا خاوهن شاره زاییه پیویسته یان نی یه بۆ دروستکردنی زانکۆ و ووتنه وهی وانه زانستی یه ئاست به رزه کان، ههربویه بیریان له وه کرده وه که داوای یارمه تی له زانکۆکانی تر بکه ن بۆ ئەم مه به سته، سه ره تا سه یری زانکۆی (پاریس) یان کرد و بینییان حالی له خۆیان باشترنی یه، پاشان بیریان له (رۆما) کرده وه و بینییان که خه لکی (مونبلییه) ی خۆیان حالیان زۆر له وان باشتره، ئینگلتیره و ئەلمانیاش له ههنگاه سه ره تای یه کانی زانست و رۆشنیری دا بوون، داوی گه پانی زۆر بۆیان دهرده کهوت که هیچ چاره یه کی تر نی یه ته نه ا داوای یارمه تی نه بیئت له وه ته نه ا وولاته ی که ده توانیئت به مامۆستا و زانای شاره زا ته زویدیان بکات که ئەویش ده ولته تی ئیسلامی بوو له ئەنده لوس، ههربویه په یوه ندی یان پیوه کرد و هه ژاری یه زانستی یه که ی خۆیان خسته به رده ستیان و پیویستی زۆریان بۆ مامۆستا و شاره زا روونکرده وه، ده ولته تی ئیسلامیش داواکه ی بۆ جیبه جیکردن و بۆ شارای (مونبلییه) ۳ دانه ی له گه وه ترین زانایانی پزیشکی و زانسته کان و فه لسه فه ی بۆ ناردن، ئەمانیش ده ستیان کرد به ئیشه که ی خۆیان به گه رمی و زانکۆکه یان ریکخست، به تاییه تی کسۆلیجی پزیشکی له گه ل مامۆستا فه رهنسی یه کاندا، و بۆ ماوه ی ۳ سالییش به رده وام بوون له ووتنه وه ی وانه و موحازه ره زانستی یه کانیاندا<sup>۱۲</sup>.

- ههردوو پروفیسۆر (Ballasterros) و (Ribera) ده لێن: قوتابخانه کانی مندالان له ده ولتی ئیسلامی دا به نزیکه یی به شی هه موو مندالانی ده کرد، و

(۱۲) بروانه گوڤاری (العربی) ژماره ۱۰۹ ی شه عبانی ۱۳۷۸ ک.

خویندنی بالاش کولیح و پهیمانگای تایبتهتی بۇ دروستکرا بوو، لهگه‌ل ئەمانه‌شدا ماله‌کانی گه‌وره زانیان و وه‌زیره‌کان و کاربه‌دهستان و ده‌وله‌مه‌ندان پېر بوو له کۆر و کۆبوونه‌وه زانستی‌یه‌کان و خزمه‌تکار و پارێزهری زانست بوون، یه‌که‌م کۆمه‌لگه‌ی زانستی که دروستکرا (بیت الحکمة) بوو له به‌غدا، کۆمه‌لگه‌ی زانستی دوهم ئەو کۆمه‌له کولیح بوون که ناویانرا (النظامیة) که وه‌زیری سه‌لجوقی (نظام الملك) دایمه‌زاندن و به‌شی ناوخویشیان هه‌بووه، زانا (Reubenlevy) باوه‌ری وایه که زانکۆ ئه‌وروپی یه سه‌ره‌تایی یه‌کان له‌سه‌ر شیوازی (النظامیة) دامه‌زران<sup>۱۳</sup>، له قوتابخانه بالاکانی تر (الرشیدیة والأمینیة والطرخانیة والخاتونیة والشریفیة) له دیمه‌شوق و (الناصریة والصلاحیة) بوون له میسر، هه‌روه‌ها ده‌لیت: هیچ شارێکی گه‌وره‌ش خالی نه‌بووه له قوتابخانه‌یه‌کی له‌و جووره وه‌ک شاره‌کانی: قاهره و نه‌یسابوور و سه‌مه‌رقه‌ند و به‌له‌خ و حه‌له‌ب و غه‌زنه و لاهور و غه‌یری ئەمانه‌ش، له ئیسپانیاش په‌یمانگه زانستی یه‌کان زۆر بلا‌بوون ته‌نانه‌ت ده‌لین به‌ ته‌نها له (قورتوبه) دا چه‌ند سه‌د دانیه‌ک له‌م په‌یمانگایانه هه‌بوون، له هه‌موو ئەم شوینه زانستی یانه‌دا فه‌لسه‌فه و ئەده‌بیات و میژوو و لقه‌کانی زانست ده‌خوینران به‌ هاوشانی خویندنه‌ ئاینی یه‌کان، له ئیسپانیادا چه‌ندین په‌یمانگای زانستی بالآ (که ئیستا پئی ده‌وتریت زانکۆ) دامه‌زران که له به‌ناوبانگترینیان زانکۆکانی: قورتوبه و ئیشبیلیه و مالقه و غه‌رناته بوون، له‌سه‌ر ده‌رگای سه‌ره‌کی زانکۆی غه‌رناته ئەم ده‌سته‌واژه‌یه هه‌لکه‌نراوه: یاسای جیهان له‌سه‌ر ۴ بناغه دامه‌زراره: دادپه‌روه‌ری پاشایان و زانستی دانایان و په‌رسنشسی عابیدان و ئازایه‌تی و چاونه‌ترسی ئازایان، بۆ ئەم زانکۆیانسه‌ی موسوڵمانان قوتابی یه‌ ئه‌وروپی یه‌کان ده‌هاتن بۆ خویندن و لیکۆلینه‌وه<sup>۱۴</sup>.

– (بوکود) ده‌لیت: زانکۆکانی موسوڵمانان به‌ گه‌رمی پێشوازی له قوتابی یه‌ گساور و جووله‌که‌کان ده‌کرد و له‌سه‌ر حیسه‌بایی خسوی خه‌رجی بۆ ده‌کردن،

(۱۳) بروانه (A. Bayhad. Chronicle).

(۱۴) بروانه کتییی (الفکر الإسلامی) لا ۵۴ - ۵۵.

مهسیحی یه کان ئەوپه پری سوودیان له م بهخششانه ده کرد، هه ربو یه به بهرده وامی قوتابی یان دهنارد بو هه موو وولاته موسولمانه کان، ئەوروپی یه کانیش شانازی یان به وه وه ده کرد که قوتابی زانکو ئیسلامی یه کان بوون.

له کۆتاییدا باسی ئەوه ده که م که شارستانی ئیسلامی له بهر ئەوه ی له سه سه بنه ماکانی ریلینسانی مرقسه کان و باشتر کردنی ژیانسان (له سه ری هانسان پیشکه وتنه زانستی یه کانه وه) ده مه زراوه، به سه درێژایی میژووه که سه ی که سه مترین رادده ی خوینرشتنی به رپا کردووه له میژوودا، ته نانه ت نه گه ر قوربانسانی هه موو جهنگه ئیسلامی یه راسته کان به درێژایی ۱۶۰۰ سالی میژووی موسولمانان کۆبکه ی نه وه ناگاته ژماره ی قوربانسانی ته نه ها سه ر دوو جهنگه جیهانی یه که سه سه ده ی بیسته م، فه رمون ئیوه و چه ند سه ر ژمی ری یه کی جیهانی له م بواره دا:

– کۆی گشتی هه موو کوژراوه کانی جهنگ له سه رده می پیغه مه ردا (صلوات) که له سه سالی دووه می کۆچی یه وه ته نایه می کۆچی خایاند بریتی بوو له سه (۱۰۱۸) که سه، که (۲۵۹) یان موسولمان بوون، و (۷۵۹) یان بیباوه پ بوون.

– به لام له لایه کی تروه بابزانی ده ولته ته داگیرکه ره کانی ئەوروپا و ئاسیا له م سه دانه ی دوای دا بو داگیرکردن و ژێرده ست کردنی وولاتانی جیهان به مه به ستی رووتانده وه یان، چ خوین رشتنیکیان به رپا کردووه !:

۱– به ریتانی یه کان ته نه ها بو ئیستیعمار و داگیرکردنی صین زیاده له ۲۰ ملیۆن که سیان له ناو برد (وه ک نه ره و ده لیت).

۲– ته نه ها له جهنگی یه که سه می جیهانی دا (۱۹۱۴–۱۹۱۸ ز) که له نیوان وولاته روژئاوایی یه کانه دا رووی دا (۲۱) ملیۆن که سه بوونه قوربانی، که سه له سه جهنگدا ۷ ملیۆن که سه کوژران، و ئەوانی تر به کاریگه ریی یه کانی جهنگ له ناوچوون.

۳– مسته ر ماکستۆن (Maxton) که سه ئەندامی په رسه مانی ئینگلته رایسه وایداناوه که ژماره ی قوربانسانی جهنگی جیهانی دووه م (۱۹۳۹–۱۹۴۵) له سه ربازان و که سانی مه ده نی له ۱۰۰ ملیۆن که سه که متر نه بووه، ۵۵ ملیۆن که سه کوژران له گه ل زیاده له ۴۵ ملیۆن بریندار و وونبوو، کوشتنی

تەنھا يەك كەس (۱۰۰۰۰) جونەيەي تىچوۋە، كۆي تىچوۋنى جەنگ برىتى بوۋە لە ۲۷ مىليار جونەيەي ئىستىرلىنى بە پارەي ئەو كاتە، كە تەنھا تىچوۋنى ۱ كاتژمىر جەنگ ۱ مىليۇن جونەيە بوۋە !!! كۆي گشتى خەسارەت و زىانە ماددى يەكانى جەنگ گەيشتە زىاد لە ۴۰۰ مىليار دۆلار!! ئابورىي ناسان دەلېن: برى ئەو پارەيەي كە مروڤ لەو جەنگەدا سووتاندى بەدلنىي يەو بەشە ئەو دەرىدە كە بو ھەر خىزانىك لە وولاتتەكانى: (بەرىتانيا، و ئوسسكوتلەندا، و ئىرلەندا، و بەسەلجىكا، و روسيا، و ئەمىرىكا، و ئەلمانيا، و كەنەدا، و ئوستراليا) كۆشكىكى ئامادەكراو بە ھەمو ئەساسىكى ناياب دروستكرايە!!

۴- تەنھا قورىيانى چەكى ئەنۆمى بەكارھىنراو لە (ھىروشىما و ناگازاگى) يابان لە جەنگى جىھانى دوۋەسدا لەلەيەن ئەمىرىكاو گەيشتە (۲۰۰، ۰۱۰) كەس كە راستەوخۇ گيانيان لەدەستدا بىجگە لە مىليۇنان برىندار و كويىر و شەل و ئىفلىج، تا ئەمپۇش بەھۆي كارىگەرىي يەكانى تىشكدانەو زىاتر لە ۳۰۰ ھەزار كەسى تر گيانيان لەدەستداو.

۵- (لېنن) بو جىگىر كىردنى كۆمۇنىستى ۸ مىليۇن كەسى لەناوېرد، و لە قىسەيەكى بەناوبانگى دا دەلېت: مەن بەلامەو ئەسايى يە كە ۳/۲ دانىشتوانى زەوى لەناو بېمەم بو ئەو كە ۳/۱ كەسى تىر بىن بەسە كۆمۇنىست!.

۶- (ستالېن) تەنھا بو جىگىر كىردنى سىستىمى كىلگە ھەرەوھىزى يەكان لە روسيادا زىاد لە ۲۲ مىليۇن كەسى كوشت و زىاد لە ۱۰ مىليۇن تىرى دەرىدە كىرد.

۷- شۇرشى كۆمۇنىستى صىنى بوۋە ھۆي لەناوېردنى زىاد لە ۵ مىليۇن كەس.

۸- چەسپاندى كۆمۇنىستى لە توركىستانى ئىسلامى و داگىر كىردنى لەلەيەن چىنە كۆمۇنىستەكانەو بوۋە ھۆي كوشتنى ۶ مىليۇن كەس وەك لە گۇڧارى (توركىستان مىلى) دا ھاتوۋە!

- ۹- ئەۋەى ھىندى يە بت و مانگا پەرستەكان كرىيان بە موسولمانان لەكاتى جىبابوونەۋەى پاكىستاندا ھىچسى كەمتر نەبوو لە كارەكسانى تەتەرە كۆنەكان، لە پەلامارە دېندەكانىياندا بۇ سەر موسولمانان زىاد لە ۸ مليۇن موسولمان ئاۋارە بوون و روويانكرده پاكىستان، لەمانە تەنا ۳ مليۇنيان گەيشتنە پاكىستان و ئىتر ۵ مليۇنەكەى تر لە رىگادا گىانيان لەدەستدا، چىونكە بانسد و چىتەتەكانى دەولەتى ھىندىستان رىگەيان پىگىرتن و لەناويانبردن، و لاشەكانيان قەل و دال خوارديان، ئەمەش دواى شىپرزە كىردن و لسوت و گىوئى پرىنيان! سا كارەساتى ئەو شەمەندەفەرەش بوەستى كە واپرىاربوو ۵۰ ھەزار مووچەخورى دەولەت بگويزىتەۋە بۇ پاكىستان، كە سوارى شەمەندەفەر بوون و بەو تونىلەدا رويشتن كە دەكەويتە نيوان ھىندىستان و پاكىستانەۋە، جەندرمە و چەتەكانى ھىند دەستيان لىكردنەۋە و سەرەنجام زۇربەيان لەناوبرد و برىندار كرد.<sup>۱۵</sup>
- ۱۰- كەمترىن لەم قەسابخانانە فەرەنسا بەرپاي كىرد كە تەنھا لە جەزائىر لەكاتى شوپشى سەر بەخويى دا زىاد لە ۱،۵ مليۇن كەسى لەناوبرد!!!
- ۱۱- سەرانى سۇسيالىستى وولاتى يۇگوسلاڤيا (بەتايبەتى جۇزىف تىتو) لەدواى جەنگى جىھانى دوو مەۋە زىاد لە ۱ مليۇن موسولمانى بىتئاوانيان لەناوبرد بۇ جىگىركردنى رژىمەكەيان.
- ۱۲- ئەمريكا لە جەنگى قىتنامدا كە نرىكەى (۱۲) سالى خاياند زىاد لە ۲ مليۇن كەسى قىتنامى لەناوبرد لەگەل نرىكەى ۱۰۰ ھەزار قورىانى خوىدا، بەتەنھا ھىرشە ئاسمانى يەكان بۇ سەر باكوورى قىتنام زىاد لە ۱ مليار دۇلار زىانى ماددىيان گەيانسد، لە بەرامبەردا لەو ھىرشە ئاسمانى يانەدا زىاد لە ۳۰۰۰ فرۇكەى جەنگى ئەمريكى خرانە خوارەۋە كە بايى زىاد لە ۸ مليار دۇلار بوون، ئەمە بىجگە لە زىانە ماددى يەكانى تر كە بە مليارەھا دۇلارى تر مەزەندە كراۋە.

(۱۵) بىروانە (فى ظلال القرآن) بەرگى چوارەم - لا ۱۵۱ بۇ ۱۵۳.



ھەر ئەۋەندەش بەسسە كە بزانين چىبەندىن رۇژھە لاتناس و زاناي ناسراوى رۇژئاوا دواى لىكۇلىنەۋەى لايەنە ناۋازەكانى ئاينى پىرۋزى ئىسلام بىرۋاۋەپرى تەۋاويان بەۋە ھىئا كە تەنھا دىنى راست و دروستە، و موسولمان بوونى خۇيان بە ھەموو دونيا راگەيانىد، لەۋانە: نووسەرى فەرەنسى (الفونس إيتىن دىنيە)، رۇژھە لاتناسى بەرىتانى (سورد ھىدى)، نووسەرى ئىنگلىزى (توماس كارليل)، نووسەرى نەمساۋى (ليوبۇلد فايس) كە موسولمان بوو ناۋى خۇى گۆپرى بۇ (محمد أسد)، پرۇفيسۇرى فەرەنسى ماركسى (رۇجىيە گارودى) كە ناۋى خۇى گۆپرى بۇ (رەجاء گارودى)، و پزىشكى بەناۋبانگى فەرەنسى (مۇرىس بۇكاي) و چەندىنى تىرىش.

## دوا سەرنج

لە كۆتايى ئەم بابەتەماندا پېم خۆشە كەمىك باسى ئەو ھۆكارانە بكەين كە بوونى ھۆكسارى دواكسەوتنى جيهانى ئىسلامى و موسسولمانان لىسە رەوتسى شارستانى يەت و پېشكەوتنى زانستى، ديارە ھۆكارەكانى بارودوخىكى ئاوهما ئالۆز و پەلدارن و پېويستى بە لىكۆلېنەوھى دوورودرېژ ھەيە، بە تايبەتى بۇ ئەم چسەند سەدەيەى دوايسى ژيانى موسسولمانان، و ھسەرۈھا بىۆ ھۆكارەكانى پېشكەوتنى مىللەتانى تر بە تايبەتى گەلانى رۆژئاوا، بە لام ئەوھى من لىرەدا مەبەستە ئەوھىسە تېشك بەخەينە سسەر ھىلە گشتى يەكانى ئەم بابەتسە و لىسە دەرەنجامى گشتى ئەو باسانەى لەم كنىبەدا ئاوتويمان كردن ئەم خالانەى خواروھ دەتوانين كۆيكەينەوھ:

۱- لە سەردەمانى زېرپىنى ئىسلامى دا پېشپرەوى و جلىھوى جيهانى ئىسلامى (و ھەموو جيهانىش) بە دەست كەسانىكەوھ بوو كە ھەر يەككىيان برىتى بوون لە موغجيزەيسەكى گەورە بىۆ پېغەمبەرمان محمد (ﷺ) لىرۈوى يىروباوېر و كسار و كىردەوھ و رەووشست و پەرۈردە و نەرمى و پاك و پىوختى و بىسەرزى دەرۈون و كاملى و ناوھندىى لە ھەموو كارىكياندا، ھەريەكك لە مانە لە ھەمان كاتدا پارىزكار و زاھىد و پالەوان و زانا و دادپەرۈر و فەقىھ و كاربەدەستىكى لىزان و دەستپاك و سىياسىيەكى لىھاتوو بوون، بە لام ئەوھى كە جىگەى داخە و لىسە خراپى بەختى ھەموو جيهانىشە ئەوھىسە كە لە سەردەمانى دوايىدا كەسانىك بوون بە كاربەدەست و پېشەنگ كە لىھاتوو و بىسەتوانا نەبوون و پەرۈردەيسەكى پېويستى ئىانى و دونىايى نەكرابوون وەك كەسانى پېش خۇيان بىۆ ئەوھى كە بتوانن بەو ئەركە گەورەيەى سەرشانىيان وەك پېويست ھەلېسن، ئەمەش بە تايبەتى دەبىنين لە كۆتايى سەردەمى عەبباسىيەكان و سەردەمى عوسمانىيەكاندا.

۲- روودانى چەندىن دەستكارىي و تىكدان لە ژيانى موسولماناندا، كە بوونە ھوى پەيدابوونى درزى گەورە لە بىناى شارستانى ئىسلامى دا كە تا ئەمپرۇش نەتوانراوھ دابخرىن، لىسە تەحرىقاتە گەورانەى ژيانى ئىسلامى برىتىيسە لىسە

جياكردنسهوى دىن له دهولسهت به شىوهيهكى پراكتيكى بهپى بۇچوونى  
 عهلمانى، كه نه مه چاويليكهرى بوو بۇ كهسانى تر به تايبهتى بۇرۇنساوا، و  
 ويسترا كه نه و تاقىكردنسهوى نهوى به سهر ژيانى ئىمه دا جييه جيى بكرىت، و  
 جياوازي به گهوره كانى نيوان ئيره و نهوى پشتگوى خران، نه مه له ژيانى ئىمه  
 موسولماندا ليدانىكى گهوره بوو، چونكه نه م كرداره له نه وروپادا بووه هوى  
 لابردي كۆسپى سهر رى پيشكهوتن (كه ناينى مه سىحى يهت بوو)، به لام له لاي  
 ئىمه بووه هوى نه مانى نه و پالنه ره دهر وونى به به هيزه كى هاندهرى زانايانى  
 پيشوومان بوو بۇ تپروانين و ليكۆلينه وه و به ره وپيش چوون، كه وه كى بينيمان له  
 باسه كانى نه م كتيبه دا زانايانى ئىمه هاندهرى گهوره يان بۇ دۆزبنه وه و داهيدان  
 برىتى بوون له نايه ته كانى قورئاننى پىرؤز و فه رموده كانى پىغه مبسر (ﷺ)،  
 هه ره وها سه ره له دانى ناكۆكى به جاهيلى به كان له نيوان پيساوانى دهولسهت و  
 هاوولآت ياندا، و خه لكى پشتيان ليكرده وه و ته نها به خوشى به كانى ژيانه وه  
 سه رقال بوون كه به هوى نه مه وه پيشهنگى به كه يان له ده ستدا، و هر ميلله تيك به و  
 شىوه به بكه ويته ناو ناكۆكى و سه رقال بوون به خوشى به كانى ژيانه وه نه و  
 ناتوانىت كه رابه رايه تى بگريته ده ست له هه ر بوارىكى ژياندا، و ته نانسه ت  
 ناتوانىت كه ژيان و سه ره به ستى خوشى پيارىزىت }

﴿(الأحزاب: ٦٢).﴾

٣- سه رقال بوونى زياد له راده به زانسته فه لسه فى به كان و ئيلاهى به كانى  
 يۆنانى به كان به تايبه تى له سه ده دوايى به كاندا، كه له راستى دا زور به  
 بۇچوونه كانيان برىتى به له ناكسامى بتپرسىتى ئىغرىقى به كان و پۇشساكى  
 فه لسه فه يان كرد به به رى دا و برىتىن له گومان و مه زنده كردن و رازاندنسه وه  
 وشه كان كه هيج جؤره راستى به ك و مانايه كى نى به، كه خىواى گه وه  
 موسولمانانى له مه پاراستوه به وه رى رۇشكه ره وه به كى ئاشكراى بۇ نار دوون  
 له م بواره دا، و له هيلاكى و ماندوو بوونى گه ران و پشكنين به دوورى خستوون،  
 به لام موسولمانان به گشتى و زانايان به تايبه تى سوپاسگوزارى په ره ردگار  
 نه بوون له سهر نه م نيعمه ته و بۇ ما وهى چه ندين سه ده له رۇشه لات و رۇنساوا دا

لهبرى سههراقال بسوون بهه زانسته سهروشتى بهه پراكتىكى بههكان كهه بسو ژيانى روژانهيان پيوسته و ماىهه پيشكهوتن و خوشگوزهرانى يانه، نهوان زياتر بهه موجودهسه و گفتوگوى فهلسهفهى بههكان و كهلامى بههكانهوه سههراقال بسوون كهه ناتگه بهه نيته نهه انجام، و زور بهه كاته كانيان بهه بهه هوده بهه سههچوو و زيره كى و عه قلى خويان لهه بواراندها سههفكرده.

۴ - پشگوئ خستنى زانسته سهروشتى بهه پراكتىكى بهه بهه سوودهكان له لايهه زانايانى سههدهمه دواى بههكانهوه، و سههراقال بوونيان بهه تهواوهتى بهه دووباره كردنهوه و قوول كردنهوهى زانسته سههههى بههكان بهه شيوه بهه كى هىلاككهه، كهه تهنها كاريان برىتى بوو لهه كورته كردنهوهكان و راقهكان و پهراويزدانان له سههه كتيبهه زانستهى بههكانى پيشتر، له گهه له نهه شهههه وهك ناماره مسان پييدا نههه سههدهمانى دواى خالى نهه بووه لهه دهه كهه وتنى كهه سانسى ههكهه وتوو لهه بواره زانستهى بهه جوړاو جوړهكاندا، كه ژمارهيان كهه ميووه و نهوهى كهه بهه جى يان هيللا لهه پاشماوه زانستهى بههكانيان زور كهه مه لهه چاو نهه بهه مهه زانستهى بهه گهوره بهه كى روژئاوا بهه مهه ميانهينا بهه تايبهه تى له سههدهكانى ۱۷ و ۱۸ زايينى دا.

۵ - ههروهه با كاريگهه بهه گهورهى فاكتهه دهه كهى بههكانمان له بهه رنه چيته، كهه ههروهه با سمانكرد هيرشى مهغولهكان بووه ماىهه كاو لكردنى جيهانى ئيسلامى بهه شيوه بهه كى نزيك لهه تهواو، و فهوتاندى ميراته زانستهى بهه هههه گهوره كهه يان، پاشان لهه سههدهكانى دواتر شهههه داگير كردنى وولاتانى جيهانى ئيسلامى لهه سههدهكانى ۱۸ و ۱۹ و ۲۰ زايينى له لايهه وولاته داگير كهه ره روژئاواى بههكان و بهه تهالان بردنى خيرو بهه ره كانيسان، نهه نههه تىر بارو دوخه كهه ناخوشتر و دواكهه وتو تر كرد.

كهواته كو بوونه وهى فاكتهه نهه اوخوى و دهه كهى بههكان پيكهوه بوونه هوى بهه رههه هينانى نهه باره دواكهه وتوو و ناهه موارهى نهه پرؤ جيهانى ئيسلامى تى بهه كهه وتوو، و ئاشكرا شهه كهه ههركا تيك موسولمانان دهه ستيان گرتيبت بهه راستى بهه نايهه كهه يانهوه و بهه تهواوهتى ناموژگارى و فهه مانهكانى پهروهه دگاريان جيهه جى

كردبیت ئەوا ھەمیشە سەرکەوتوو و پېشەنگ بوون و مایەى خوشگوزەرانى يان  
بوو ھەموو بوارەکانى ژياناندا.

لە كۆتاييدا دەلیم (ئەو كەسە كەسە ئەلفىكى بەسە)، ئىتر با حالەتى نائاسايى  
ئەمروى موسولمانان نەكرىت بە بەلگە بەسەر شارستانىتى ئىسلامى يەو، و مروڤ  
دەبىت بەيرىكى فراوان و ھەمەلايەنەرە مەسەلەكان لىكبداتەو.

ئىسلامىش ھەموو كاتىك ئەو فاكترە پىويستانەى تىدايە كە دەبىتە ھوى  
پىشكەوتنى موسولمانان بە مەرجىك موسولمانان ئىسلام بەرپابكەن لە ژيان و  
كۆمەلگاكەياندا.

وآخر دعوانا أن الحمد لله رب العالمين.

## سه رچاوه كان:

- قورئانى پيرۆز.
- ته فسيري ئاسان بو تيگه يشتنى قورئان / م. بورهان موحه ممهد ئه مين / چاپى شه شه م - ٢٠٠٤.
- فتح الباري شرح صحيح البخاري / الإمام ابن حجر العسقلاني / مكتبة دار السلام / الطبعة الثالثة - ٢٠٠٠.
- صحيح مسلم بشرح الإمام النووي / الإمام يحيى بن شرف النووي / دار المعرفة / الطبعة السادسة - ١٩٩٩.
- سلسلة الأحاديث الصحيحة / محمد ناصر الدين الألباني / مكتبة المعارف - الرياض / ٢٠٠٤.
- سنن الترمذي / حكم على أحاديثه وعلق عليه: محمد ناصر الدين الألباني / مكتبة المعارف - الرياض.
- سنن النسائي / حكم على أحاديثه وعلق عليه: محمد ناصر الدين الألباني / مكتبة المعارف - الرياض.
- سنن ابن ماجه / حكم على أحاديثه وعلق عليه: محمد ناصر الدين الألباني / مكتبة المعارف - الرياض.
- كتيبى (مقتطفات من كتاب من روائع حضارتنا - للدكتور مصطفى السباعي) / كوركرندنه وه و بلاوكرندنه وهى (اتحاد المنظمات الطلابية) / زولقيعه دهى ١٤٢٧ك - ديسه مبهرى ١٩٩٦ز.
- كتيبى (العلم والإيمان في الفضاء والطيران) / دانراوى (د. أحمد بن ظافر القرني) / دار الشريف للنشر والتوزيع - ١٩٩٧.
- العلوم والهندسة في الحضارة الإسلامية (لبينات أساسية في صرح الحضارة الإنسانية) / دانراوى (دونالد ر. هيل) / وه رگيرانى (د. أحمد فؤاد باشا) / لسه بلاوكراده كانى (عالم المعرفة - الكويت)، زنجيره: ٣٠٥ / يوليو - ٢٠٠٤.
- دراسات في تأريخ الحضارة الإسلامية / د. حسان حلاق / دار النهضة العربية - بيروت / الطبعة الثانية - ١٩٩٩.

- المرجع في الحضارة العربية الإسلامية / د. إبراهيم سلمان الكروي، د. عبدالقواب شرف الدين / منشورات ذات السلاسل / الكويت - ١٩٨٧.
- فصول من تأريخ الحضارة الإسلامية / د. طه ندا / دار النهضة العربية - بيروت.
- موسوعة الحضارة العربية (العصر الأندلسي) / د. قصي حسين / دار البحار - بيروت / الطبعة الأولى - ٢٠٠٥.
- تأريخ العرب وحضارتهم في الأندلس / د. خليل إبراهيم السامرائي، د. عبدالواحد ذنون طه، د. ناطق صالح مطلوب / دار المدار الإسلامي / الطبعة الأولى - ٢٠٠٤.
- الأمة الأندلسية الشهيدة (تأريخ ١٠٠ عام من المواجهة والإضطهاد بعد سقوط غرناطة) / عادل سعيد بشتاوي / المؤسسة العربية للدراسات والنشر / الطبعة الأولى / بيروت - ٢٠٠٠.
- العرب والتربية والحضارة - الإختيار الصعب / د. محمد جواد رضا / منشورات ذات السلاسل / الكويت - ١٩٨٧.
- قطوف دانية من مآثر المسلمين وظلام الغرب / إبراهيم النعمة / مطبعة الزهراء / الموصل - ٢٠٠٣.
- المسلمون والعلم الحديث - عبدالرزاق نوفل.
- موسوعة العلامة عبدالمجيد الزنداني / إعداد: د. علي أبو الخير / دار الخير / بيروت - دمشق - ٢٠٠٦.
- بناء الكون ومصير الإنسان / هشام طالب / دار المعرفة / بيروت - ٢٠٠٦.
- إسهام علماء المسلمين في الرياضيات / د. علي عبدالله الدفاع / دار الشروق / بيروت - ١٩٨١.
- أعلام الفلك في التأريخ العربي / د. علي حسن موسى / منشورات وزارة الثقافة في الجمهورية السورية / دمشق - ٢٠٠٢.
- المنجد في اللغة والأعلام / المطبعة الكاثوليكية / دار المشرق - بيروت / الطبعة الأربعون - ٢٠٠٣.
- ماذا خسر العالم بانحطاط المسلمين / أبو الحسن علي الحسيني الندوي / مكتبة الإيمان - مصر.

- الإسلام أبداً/ هادي المدرسي/ دار الصادق/ بيروت - ١٩٧٣.
- مقدمة ابن خلدون/ عبدالرحمن بن محمد بن خلدون/ دار الأرقم - بيروت.
- مروج الذهب ومعادن الجوهر/ أبي الحسن علي بن الحسين المسعودي/ دار المعرفة/ الطبعة الأولى - ٢٠٠٥.
- الغذاء والمعازف في الإسلام المعاصر/ د. محمد عبدالرحمن المرعشلي/ دار المعرفة/ بيروت - ٢٠٠٦.
- الكامل في التأريخ/ عزالدين بن علي الجزري/ دار الطباعة - القاهرة.
- تأريخ البيمارستانات في الإسلام/ أحمد عيسى بك.
- التأريخ الإسلامي (١-٢٢)/ محمود شاكر/ المكتب الإسلامي - الطبعة الثامنة/ بيروت - ٢٠٠٠.
- تأريخ الإسلام السياسي الديني الثقافي الإجتماعي (الأجزاء: ١-٤)/ د. حسن إبراهيم حسن/ دار الجيل/ الطبعة الخامسة عشرة - ٢٠٠١.
- العراق في التأريخ/ مجموعة من الأساتذة/ بغداد - ١٩٨٣.
- أهم الأحداث التاريخية (١٦٠٠ قبل الميلاد - ١٩٩٣م)/ حمدو طماس/ دار المعرفة/ بيروت - ٢٠٠٣.
- التفسير الإسلامي للتأريخ/ د. عمادالدين خليل/ الطبعة الرابعة - ١٩٨٦.
- دراسات تاريخية/ د. عمادالدين خليل/ دار ابن كثير/ الطبعة الأولى - ٢٠٠٥.
- الموقف من التأريخ الإسلامي وتأسيس الهوية/ د. حامد محمد الخليفة/ دار القلم/ دمشق - ٢٠٠٥.
- تجارة المحيط الهندي في عصر السيادة الإسلامية (٤١-٩٠٤هـ: ٦٦١ - ١٤٩٨م)/ د. شوقي عبدالقوي عثمان/ له بالأوكراوه كاني (عالم المعرفة - الكويت)، زنجيره: ١٥١ / يوليو - ١٩٩٠.
- أطلس التأريخ العربي الإسلامي/ د. شوقي أبوخليل/ دار الفكر/ دمشق - ٢٠٠٢.
- أطلس تأريخ العرب والإسلام/ د. سيف الدين الكاتب/ المؤسسة العلمية للوسائل التعليمية - ٢٠٠٥.



- أطلس تأريخ العرب والعالم / د. سيف الدين الكاتب / المؤسسة العلمية للوسائل التعليمية - ٢٠٠٥.
- الأطلس الإسلامي الجديد / كمال هاشم محمود / دار القلم العربي.
- موسوعة تأريخ العلوم العربية (الجزء الأول) / علم الفلك النظري والتطبيقي / إشراف: رشدي راشد / مركز دراسات الوحدة العربية / الطبعة الأولى - ١٩٩٧.
- موسوعة تأريخ العلوم العربية (الجزء الثاني) / الرياضيات والعلوم الفيزيائية (الرياضيات العددية، الجبر، الهندسة، المثلاث، الرياضيات التحليلية، الموسيقى، الستاتيك، المناظر والطبيعيات) / إشراف: رشدي راشد / مركز دراسات الوحدة العربية / الطبعة الأولى - ١٩٩٧.
- موسوعة تأريخ العلوم العربية (الجزء الثالث) / التقنية - الكيمياء - علوم الحياة (الهندسة المدنية والميكانيكا، الجغرافيا الإنسانية، الفلاحة، الكيمياء، الطب) / إشراف: رشدي راشد / مركز دراسات الوحدة العربية / الطبعة الأولى - ١٩٩٧.
- القانون في الطب / الشيخ الرئيس أبو علي المعروف بابن سينا / دار إحياء التراث العربي / الطبعة الأولى - ٢٠٠٥.
- سهرجه مي بهرهمي (محمهد ههمين زهكي بهگ) (يهكهم بهرگ) / سديق سالح / بنكهي زين / سليمانى - ٢٠٠٥.
- دائيره تولمه عاريف (فهروهنگي زانيارى و هونهر) - بهشى يهكهم / هه نهدازيار خوسره و جاف / چاپخانه ي شقان / چاپى دوهم - ٢٠٠٧.
- نينسا يكلوپيدى اى گشتى / ياسين صابر صالح / چاپ و پهخشى سهردهم / سليمانى - ٢٠٠٥.
- شه و كار (فهروهنگي تايه تمه نهدى كيميا يسه) / جهه مال عه به دول / له بلا و كراوه كانى ناوه ندى روشنيير / ١٩٩٨.
- فهروهنگي (زين) / عه ره بي - كوردى / رزگار كريم / سليمانى - ٢٠٠٧.
- توحه كان / هه سعه د قه ره داخى / چاپى يهكهم - ٢٠٠٦.
- ناشتى له نيسلامدا / هه حمهد كاكه مه حمود / له بلا و كراوه كانى گو قارى (النفيير) / چاپى يهكهم - ١٩٩٢.

- پهروهده له ئیسلامدا / ئەحمەد کاکە مەحموود / چاپخانەی ئەسەد - ١٩٨٥ .
- سەربەستی لە ئیسلامدا / ئەحمەد کاکە مەحموود / چاپخانەی نەورەس / سلیمانی - ١٩٨٣ .
- سائنامەی (١٩٩٨) ی سلیمانی / ئامادەکردن و کۆکردنەوهی: فازل علی عەباس / وەزارەتی ناوخۆ-پاریزگای سلیمانی .
- رۆژنێمی هاسەر - ١٩٩٠ / هۆشیار مەمەد عەزیز / لەبلاوکراوەکانی پرۆژەی هاسەر (٤١) - سلیمانی .
- رۆژنێمی هاسەر - ٢٠٠٢ / هۆشیار مەمەد عەزیز قەفتان / لەبلاوکراوەکانی پرۆژەی هاسەر (١٥٠) - سلیمانی .
- موسوعة أعلام الكرد المصورة (الأجزاء: ١-٢) / خسرو الجاف / دار الشؤون الثقافية العامة / بغداد: ٢٠٠٢، ٢٠٠٤ .
- أعلام كرد العراق / جمال بابان / منشورات وزارة الثقافة / السلیمانیة - ٢٠٠٦ .
- مشاهير الكرد وکردستان / تالیف: محمد أمين زكي بهك / مؤسسة (ژین) / السلیمانیة - ٢٠٠٥ .
- معجم أعلام الكرد (في التاريخ الإسلامي والعصر الحديث في كردستان وخارجها) / د. محمد علي الصويركي / مؤسسة (ژین) / السلیمانیة - ٢٠٠٦ .
- قصة الحضارة - المجلد السابع (١٣-١٤) - عصر الإيمان / الحضارة الإسلامية / تالیف: ول ديورانت / ترجمة: محمد بدران / مهرجان القراءة للجميع - مكتبة الأسرة / القاهرة - ٢٠٠١ .
- قصة الحضارة - المجلد التاسع (١٧-١٨) - عصر الإيمان \* عصر النهضة (انتقال المعارف) / تالیف: ول ديورانت / ترجمة: محمد بدران / مهرجان القراءة للجميع - مكتبة الأسرة / القاهرة - ٢٠٠١ .
- الغرب نحو الدرب / محفوظ العباسي / مطبعة الزهراء / الموصل - ١٩٨٧ .

- بابه تي: (أوائل المسلمين في العلوم التجريبية) / نووسيني: د. أحمد هجوان / له  
ثينته رنيته وه هرگيراه (سايتي: الهيئة العالمية للإعجاز العلمي في القرآن والسنة  
(www.nooran.org).

- سايتي (www.55a.net): كه بريتي به له (موسوعة الإعجاز العلمي في القرآن  
والسنة) / بابه ته كانى:

❖ الحضارة العربية الإسلامية في العصور الوسطى والتحدي المعاصر: أ. د.  
مسلم شلتوت (أستاذ بحوث الشمس والفضاء المعهد القومي للبحوث  
الفكية والجيوفيزيائية بجلوان).

❖ شبهة حول مد الأرض ودحوها وكرويتها: بقلم الأستاذ عبد الرحيم  
الشريف (ماجستير في تفسير القرآن وعلومه).

❖ كتاب (عجائب مخلوقات وغرائب الموجودات للقزويني): إعداد الدكتور  
نظمي خليل أبو العطا.

❖ علماء الإسلام يجمعون على كروية الأرض: بقلم الأستاذ عبد الرحيم  
الشريف.

❖ علماء الإسلام يجمعون على كروية الأرض الجزء الثاني: بقلم الأستاذ  
عبد الرحيم الشريف.

❖ نقد شبهة أن علماء الإعجاز (يسرقون جهود) علماء الغرب وينسبونها  
للإعجاز القرآني: بقلم الأستاذ عبد الرحيم الشريف.

❖ هكذا كانوا يوم كنا: الدكتور حسان شمسي باشا (طبيب وكاتب إسلامي  
سوري مقيم في السعودية).

- سايتي (www.islamweb.net) / بابه تي: فضل الحضارة الإسلامية على  
العلوم الطبية: (د. هناء إسماعيل).

- سايتي (www.husseinhilmi.jeeran.com) / بابه تي: مسن روائع  
حضارتنا الإسلامية: (د. حسين حلمي السرابي).

- بيگه ي (www.moe.edu.kw) كه سايتي (وهزاره تي پهروهرده) ي كوئته /  
بابه تي (التوجيه العام للعلوم: أضيف إلى معلوماتك).

– سىسايىتى (www.dmweblog.net): بابىسەتى: Digital Mind : كىتاب  
(أحمد زويل) عصر العلم).

- **Rockets, Missiles and Space Travel \ Willy ley\ Revised Edition-1958.**
- **Dictionary of Technical Terms for Aerospace use\ William H. Allen\ First Edition-1965\ National Aeronautic and Space Administration, Washington, D.C. NASA.**
- **Flight: 100 Years of Aviation\ R. G. Grant\ DK multimedia\ UK-2002.**
- **Encyclopedia Britannica ultimate reference suite DVD: history of medicine: E. Ashworth Underwood, Philip Rhodes: The roots of Western medicine: Christian and Muslim reservoirs of learning: Arabian Medicine.**
- **Microsoft Encarta reference library DVD: The Greatest Medical Discoveries of the Millennium.**
- **<http://www.wikipedia.org>: Wikipedia, the free encyclopedia that anyone can edit.**

– لەگەل چەندىن كىتەب و بابەتى جۇراوجۇرى تر كە لە كاتى باسەكاندا ناويان  
ھاتووه ئەگەر يەككە دەيسەويىت بگەرېتسەوہ بسۇى، ھەر وہا چەندىن سىسايىتى  
ئىنتەرنىتى جۇراوجۇرى كوردى و ھەرەبى و ئىنگلىزى سووديان لىوەرگىراوہ بۇ  
ئامادەكردنى بابەتەكان.

## پیرست

پیشہ کی ..... ۵

### بہشی یہ کہم

۱۳ ..... ہندیک لہو بوارانہی کہ زانا موسوئمانہ کان تی دا داہینہ روسہ رمہ شق بوون

۱۶ ..... بیکاری

۲۶ ..... ہندہ سہ

۲۸ ..... گہردوونزانی

۴۳ ..... سروشتزانی (فیزیا)

۵۰ ..... جوولہ زانی (زانستی میکانیک)

۶۸ ..... زانستی کیمیا

۷۱ ..... زیندہ و ہرزانی

۷۷ ..... جوگرافیا

۸۸ ..... زانایانی شارستانی یہ تی نیسلامی و بہ کارہینانی پروگرامی زانستی تاقیکاری

۹۷ ..... چہند بواریکی تر

کاریگہریی یہ کان زانستی موسوئمانان لہ سہر پیشکہ و تنہ زانستی یہ کان

۱۰۳ ..... روژئاوا

۱۰۹ ..... چہند برگہ یہ کہ لہ کتیبی چیروکی شارستانی یہ ت

خستہ یہ کہ کارہ پزیشکی یہ سہرہ کی یہ کان موسوئمانان کہ وہرگیپردراون بو لاتینی

۱۴۲ ..... دہردہ خات

### بہشی دووہم

۱۵۹ ..... ہندیک لہ زانا موسوئمانہ لہ لکہ و تووہ کان لہ بوارہ زانستی یہ

جوواو جوورہ کانداندا

۱۶۲ ..... خہواریزی

۱۶۲ ..... صوفی

١٦٣	..... بهتتانی
١٦٦	..... بوزجانی
١٦٧	..... ئیبنوللهه یسه م
١٦٩	..... بهیرونی
١٧٣	..... ئیبن یونس
١٧٤	..... خازین
١٧٥	..... ئیدریسی
١٧٦	..... قهزونی
١٧٧	..... ئیبنولعه ووام
١٧٩	..... رازی
١٨٠	..... مهدریدی
١٨١	..... ئیبن لیبتار
١٨٢	..... الجاحظ
١٨٣	..... جابیری کوپری حهییان
١٨٤	..... ئیبن جوبهیر
١٨٥	..... ئیبن بهتوته
١٨٧	..... ئیبن سینا
١٩٢	..... کیندی
١٩٣	..... فارابی
١٩٤	..... ئیبن روشد
١٩٥	..... میسکه وهیه
١٩٦	..... ئیبن خهلدون
١٩٨	..... ئیبن ماجید
٢٠٠	..... ئەلسهباح
٢٠٠	..... د. ئەحمەد زوئیل
٢٠٢	..... د. فاروق البان

## هه ندىك له زانا موسوئمانه كوردهكان و روئيان له پيشكهوتنى زانستىدا

- شېخى ئىسلام (ئىبن تهميمه) ..... ٢٠٦
- ئىبن خهلهكان ..... ٢٠٧
- ئىبنولموسئوفى ئهرييلى ..... ٢٠٨
- ئىبنوصهلاحى شارهزورى ..... ٢٠٩
- شېخ حهسهنى گلّهزهرده و روانگهئى ئهستيرهناسى گلّهزهرده ..... ٢٠٩
- شوئنى بينينى مانگى يهك شهوه ..... ٢١٠
- مهلا عومهر و روانگهئى ئهستيرهناسى گراو ..... ٢١١
- ئىسماعيل پاشاى بهغدادى ..... ٢١٢
- مهحمود بهگى جهپراخ ..... ٢١٣

## بهشى ئىسى يهه

- روئى زانايانى موسوئمان له پيشخستنى زانستى پزىشكىدا ..... ٢٤٥
- نه خوشخانهكان و په يمانگا پزىشكى يهكان لاي موسوئمانان ..... ٢٥٢
- جوړهكانى نه خوشخانهكان له سهردهمه ئىسلامى يهكاندا ..... ٢٥٥
- ١- نه خوشخانه گهړوكهكان ..... ٢٥٥
- ٢- نه خوشخانه جيگيرهكان ..... ٢٥٦
- نه خوشخانهكان بو مه بهسته تاايهتى يهكان ..... ٢٥٧
- ١- نه خوشخانهئى گيراو و بهندكراوهكان ..... ٢٥٧
- ٢- بنكهكانى فرياگوزارى خيرا ..... ٢٥٨
- ٣- نه خوشخانهئى گولهكان ..... ٢٥٨
- ٤- نه خوشخانه سهربازى يهكان ..... ٢٥٩
- ٥- نه خوشخانهكانى شپت و گيلهكان ..... ٢٥٩
- ٦- تهنروستى قوتابخانهكان ..... ٢٦٠
- قوتابخانه و په ناگه خيبرى يهكان ..... ٢٦١
- ١- خانوهكانى شيرپيدان و لانهئى ههتيوان (دايهنگاكان) ..... ٢٦١

- ۲ - قوتابخانه‌ی ری‌بوران (کتاتیب السبیل) ..... ۲۶۱
- ۳ - ماله‌کانی نابینایان و په‌ککه‌وته‌کان ..... ۲۶۲
- چاره‌سهر و سیستمی چاره‌سهر له نه‌خوشخانه ئیسلامی‌یه‌کاندا ..... ۲۶۳
- هه‌وله زانستی‌یه‌کان و ده‌ستکه‌وته‌کانی زانایانی موسوئمان له‌بواری زانستی  
پزیشکی‌دا ..... ۲۷۰
- هه‌وله‌کانی موسوئمانان له پیشخستنی زانستی پزیشکی له بوچوونی  
ئینسایکلوپیدیای به‌ریتانی‌دا ..... ۲۸۳
- به‌شی چواره‌م**
- چه‌ند به‌شیک له کتییی: ناوازه‌کانی شارستانی‌یه‌تمان (من روائع  
حضارتنا) ..... ۲۹۹
- جیاکه‌ره‌وه‌کانی شارستانی‌یه‌تمان ..... ۳۰۳
- شوینه‌واره‌کانی شارستانی‌یه‌ئیمه له میژوودا ..... ۳۰۷
- ۱ - له‌بواری عه‌قیده و دیندا ..... ۳۰۷
- ۲ - له‌بواره‌کانی فه‌لسه‌فه و زانستدا: ..... ۳۰۸
- ۳ - له‌بواری زمانه‌وانی وئه‌ده‌یدا: ..... ۳۱۰
- ۴ - له‌بواری یاساداناندا: ..... ۳۱۰
- ۵ - له بوچوونی ده‌وله‌ت و په‌یوه‌ندی میله‌ت به حکومه‌ته‌وه ..... ۳۱۱
- هه‌ئس وکه‌وت و بوچوونی مرۆیی‌یانه ..... ۳۱۲
- یه‌کسانیی ره‌گه‌زیی ..... ۳۱۶
- چاوپووشی و سنگفراوانی ئایینی ..... ۳۲۱
- واقیعی کرداری پشتیوانی بنه‌ماکانی سنگفراوانی ئاینیمان ده‌کات ..... ۳۲۲
- ره‌ووشته جه‌نگی‌یه‌کا‌نمان ..... ۳۲۵
- به‌زه‌یی هاتنه‌وه به‌گیانداراندا ..... ۳۳۶
- ده‌زگا خیبرخوازی‌یه‌کان ..... ۳۴۰



۳۴۵	..... قوتابخانه و په یمانگا زانستی یه کان
۳۵۲	..... نه خوشخانه کان و په یمانگا پزیشکی یه کان
۳۶۱	..... کتیبخانه گشتی و تاییه تی یه کان
۳۶۵	..... به ناوبانگترین کتیبخانه کان
۳۶۸	..... کوړ و کوږوونه وه زانستی یه کان
۳۷۱	..... پایته خته کان و شاره گه وره کان
	<b>به شسی پینجه م</b>
۳۸۱	..... شایه تی زانایانی روژناوا
۴۰۱	..... <b>دوا سه رنج</b>
۴۰۵	..... <b>سه رچاوه کان</b>
۴۱۳	..... <b>پیرست</b>